

# SERIE JOYBEL



ASESORAMIENTO  
PERSONALIZADO

INGENIERÍA  
Y PROYECTOS

SOLUCIONES  
LLAVE EN MANO

EQUIPAMIENTO  
INTEGRAL

ATENCIÓN  
AL CLIENTE



Empresa Homologada por la  
Dirección General del Patrimonio del Estado

[mobiliar@mobiliar.es](mailto:mobiliar@mobiliar.es)  
[www.mobiliar.es](http://www.mobiliar.es)  
902 365 064

---

F I C H A T É C N I C A

---

## TABURETE JOYBEL



# DESCRIPCIÓN TÉCNICA

Limobel presenta el **taburete Joybel** pensado para crear un ambiente actual y moderno en áreas de espera, colectividades, office rooms, etc. Se caracteriza por sus formas orgánicas y amables que convierten al taburete en un objeto juvenil y divertido para

los nuevos entornos de oficinas. **Joybel** se compone de un asiento con espuma de poliuretano tapizado en textiles con multitud de propiedades ignífugas, antibacterianas o con etiqueta ecológica entre otras.

- 1 Asiento de espuma de poliuretano tapizado con forma ovalada, compuesto por una carcasa de polipropileno disponibles en varios colores.
- 2 Patas compuestas de haya pulida con forma cónica.
- 3 Apoyapies de polipropileno del mismo color. Sólo en taburetes Joy altos.
- 4 Apoyo al suelo con tacos antideslizantes que evitan arañar la superficie.



## SERIE TABURETE JOYBEL:



**CATAS**  
Creando Confortación y Bienestar

## CARACTERÍSTICAS TÉCNICAS TABURETE JOYBEL:

- Asiento de polipropileno tapizado sobre espuma de poliuretano inyectada.
- Patas de haya pulida con forma cónica.
- Apoyos antideslizantes que evitan arañar la superficie del suelo.
- Apoyapies de polipropileno en taburetes altos.
- Colores disponibles:

BLANCO RAL 9016	MOSTAZA P: 17-0839	VERDE P: 17-6212	AZUL RAL 5009	ROJO P: 17-1532	GRAFITO RAL 7011

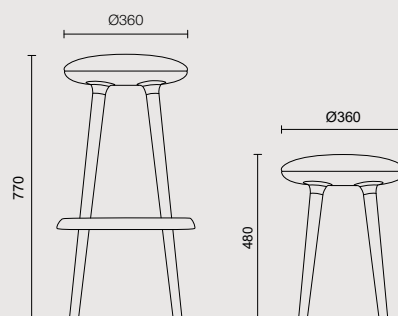

Las imágenes pueden corresponder a composiciones especiales, consultar precio.

# ERGONOMÍA TABURETE LEO

## 1. POSTURA CORRECTA

Para una jornada diaria la postura en el puesto de trabajo es muy importante por ello el taburete Leo está diseñado para garantizar las funciones necesarias y adoptar una posición correcta. Los brazos deben situarse paralelos a la superficie de la mesa en un ángulo de 90°, consecutivamente las piernas deben permanecer horizontales al asiento de la silla y los pies deberán apoyar en el suelo. La espalda debe apoyar sobre la curvatura lumbar del respaldo para evitar posibles daños lumbares y escapulares.

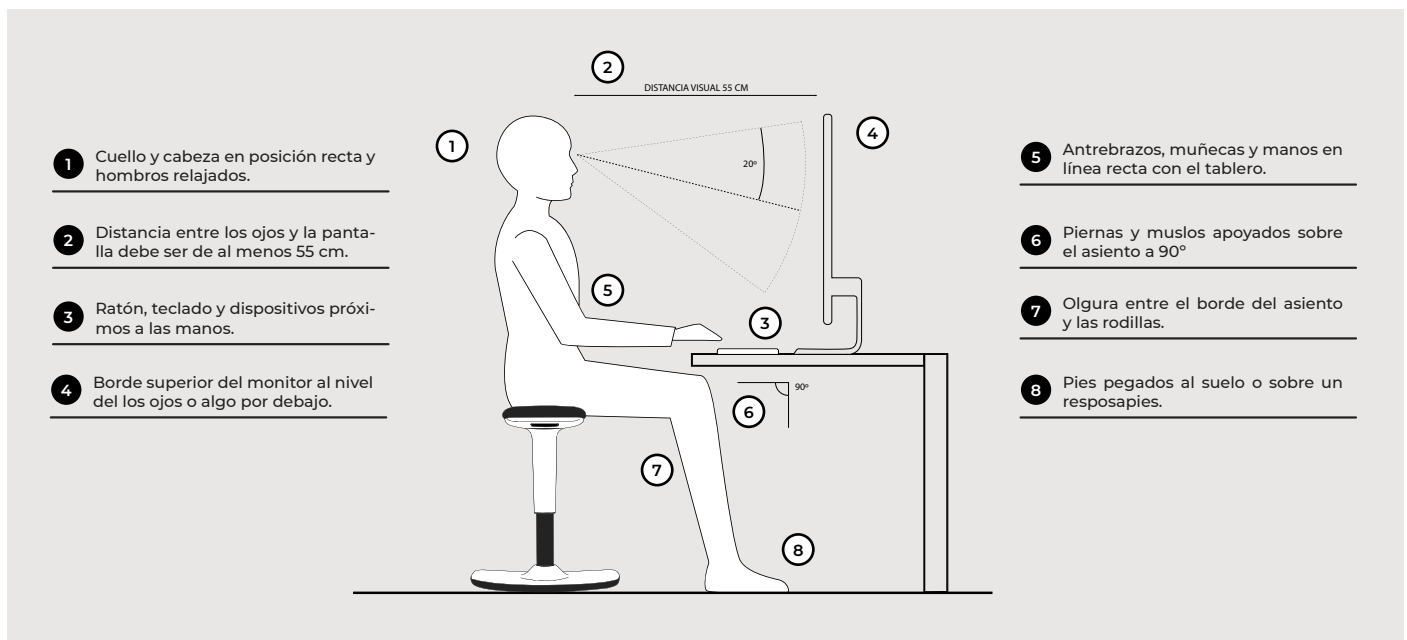
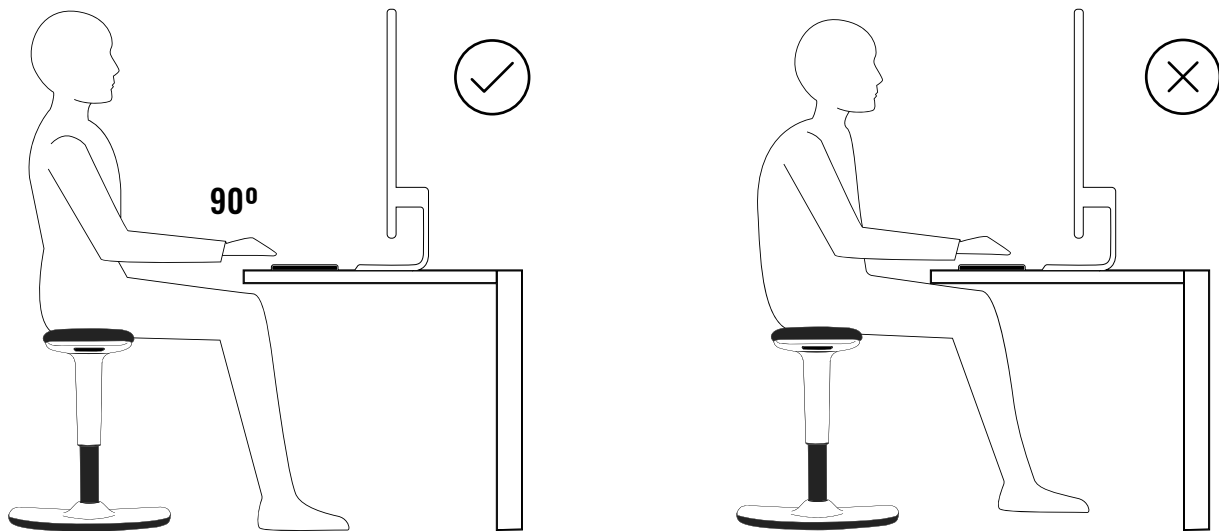

# MANTENIMIENTO Y LIMPIEZA DE LOS PRODUCTOS

## Tejidos y Pielés



### Aspirar regularmente

Utilice una aspiradora de mano para evitar la acumulación de polvo y ácaros



### Frotar con paños húmedos

Impregne el paño en jabón PH neutros sobre la zona manchada, previamente realice una prueba en zonas ocultas para asegurar su tejido.



### Secar la superficie

Utilice paños secos para secar la superficie y gamuzas para sacar mayor brillo a pieles.



### Evitar un deterioro rápido

Mantener alejados a las mascotas para así evitar que se ensucien o dañen más rápido el tejido

## Metal: acero y aluminio



### Limpieza

Para un mantenimiento periódico, frote con un paño húmedo impregnado en jabón PH neutro, o utilice un producto comercial apto para la madera.



### Evite mojar o humedecer

Evite mojar o humedecer las partes móviles o mecanismos.



### Pulidos y cromados

Una limpieza excesiva puede alterar la caja de recubrimiento del metal.

**Aluminio pulido:** pasar paño de algodón seco para restablecer el brillo inicial.

**Cromados:** utilizar un poco de producto lavavajillas.



## Plásticos y lacados.



### Limpieza

Para un mantenimiento periódico, frote con un paño húmedo impregnado en jabón PH neutro, o utilice un producto comercial apto para la madera.



### Limpieza Ruedas

Las ruedas deben limpiarse cada cierto tiempo para evitar que la suciedad bloquee el rodamiento.



# ¿Qué es LEED? What's LEED?

LEED, son las siglas Leadership in Energy & Environmental Design (Directiva en energía y diseño ambiental). Se trata de un sistema de certificación de edificios sostenibles, desarrollado por el consejo de construcción verde de EE.UU.

LEED, stands for Leadership in Energy & Environmental Design (Directive on energy and environmental design). It is a certification system for sustainable buildings, developed by the green building council of the United States.

## Filosofía LEED · LEED Philosophy

La certificación LEED representa una cultura, una forma de entender la vida y el trabajo: Una filosofía que contribuye a aumentar la productividad, generando un entorno saludable y amigable para los trabajadores, permitiendo a su vez, una reducción de las emisiones de CO2 a la atmósfera, la conservación del agua o la reducción de los residuos, durante todo el proceso productivo.

LEED certification represents a culture, a way of understanding life and work: A philosophy that contributes to increasing productivity, generating a healthy and friendly environment for workers, while allowing a reduction of CO2 emissions to the atmosphere, water conservation or the reduction of waste, throughout the production process.

## Propósitos · Purposes

- Definir "Edificio Sostenible" estableciendo un estándar de medición común.
- Promover prácticas de proyecto integradoras y para la totalidad del edificio.
- Reconocer el liderazgo medioambiental en la industria del medio construido.
- Estimular la competencia en Sostenibilidad.
- Elevar la apreciación del consumidor sobre los beneficios que aportan los edificios sostenibles.

- Define "Sustainable Building" by establishing a common measurement standard.
- Promote integrative project practices and for the entire building.
- Recognize environmental leadership in the built environment industry.
- Stimulate competition in Sustainability.
- Raise the consumer's appreciation of the benefits provided by sustainable buildings.

## Beneficios · Benefits

### REDUCE:

- El impacto ambiental
- Descenso del uso de energía 20-25%.
- Descenso de emisiones de CO<sub>2</sub> 33%.
- Descenso del uso del agua 40-50 %.
- Descenso del residuo sólido 25%.

### AUMENTA:

- 20% El rendimiento de los usuarios.
- 2-15% Incremento de la productividad.
- Incremento en la producción.
- Incremento en ventas.
- Imagen de marca.

### REDUCE:

- The environmental impact
- Decrease in energy use 20 - 25%.
- Decrease in CO2 emissions by 33%.
- Drop in water use 40 - 50%.
- Descent of the solid residue 25%.

### INCREASE:

- 20% The performance of the users.
- 2-15% Increase in productivity.
- Increase in production
- Increase in sales
- Brand image.

## Categorías · Categories

- LEED NC: Nuevas construcciones (New Construction).
- LEED EB: Edificios existentes. Funcionamiento y mantenimiento (Existing Building).
- LEED CI: Interiores comerciales. Remodelación (Commercial Interiors).
- LEED CS: Fachadas y estructuras (Core & Shell).
- LEED ND: Desarrollos de urbanismo (Neighborhood Development).



En Sistemas Limobel, compartimos la filosofía LEED, por eso nuestros productos permiten la obtención de puntos LEED en 3 de los 6 estándares existentes, otorgando una mejora ambiental en el lugar y ayudando a la obtención de puntos en el proceso de certificación de los edificios donde se instale nuestro mobiliario.

In Sistemas Limobel, we share the LEED philosophy, that's why our products allow the obtaining of LEED points in 3 of the 6 existing standards, granting an environmental improvement in the place and helping to obtain points in the certification process of the buildings where our furniture is installed.



## Producción y diseño

Nuestros productos han sido diseñados para fabricarse con un 60% de materiales reciclados, limitando el uso de sustancias peligrosas. Acero y maderas reciclables en un 100%. Componentes volátiles orgánicos. Embalajes realizados en cartón reciclado. Tintas de impresión en base de agua sin disolventes. Reducción de colas y pegamentos en el tapizado y de emisiones globales en el proceso de la producción.



## Production and design

Our products have been designed to be manufactured with 60% recycled materials, limiting the use of dangerous substances. Steel and 100% recyclable woods. Volatile organic components Packaging made of recycled cardboard. Printing inks on water base without solvents. Reduction of glues and adhesives in upholstery and overall emissions in the production process.



## Eliminación y reciclaje

Alto grado de reciclabilidad. Todo nuestro mobiliario permite una rápida y fácil separación de componentes. Sistema de reutilización de embalajes, evitando la generación de residuos contaminantes. Estandarización de piezas para su reutilización. Acero, aluminio, madera y plásticos reciclables en un 100% sin contaminación de aire y agua en la eliminación de residuos.



## Disposal and recycling

High degree of recyclability All our furniture allows a quick and easy separation of components. Reuse system for packaging, avoiding the generation of contaminant residues. Standardization of parts for reuse. 100% recyclable steel, aluminum, wood and plastics with no air and water contamination in waste disposal.



## Transporte

Sistema desmontable empaquetado mediante volúmenes que facilitan la optimización del espacio, reduciendo el gasto de energía y la contaminación. Reducción de radio de clientes potenciando el mercado local y menos contaminación por transporte.



## Transport

Removable system packaged by volumes that facilitate the optimization of space, reducing energy expenditure and pollution. Reduction of customer radius by promoting the local market and less pollution due to transportation.



## Uso

Garantías de uso con larga vida útil. Posibilidad de sustitución y reposición de las partes. Fácil mantenimiento y limpieza del producto sin disolventes. Dos años de garantía.



## Use

Guarantees of use with long useful life. Possibility of replacement and repositioning of the parts. Easy maintenance and cleaning of the product. Two years warranty

Nuestros proveedores cumplen con los certificados FSC y PEFC que conceden la certeza de adquirir productos forestales, como madera y papel, provenientes de un bosque gestionado de modo sostenible.

Además, nuestros productos cuentan con certificados de calidad ISO en Sistemas de Gestión Ambiental, Eco-diseño de productos, Declaración ambiental de producto, eco-etiquetas y Sistema de Gestión de Calidad.

Our suppliers comply with the FSC and PEFC certificates that grant the certainty of acquiring forest products, such as wood and paper, from a sustainably managed forest.

In addition, our products have ISO quality certificates in Environmental Management Systems, Product Ecodesign, Environmental Product Declaration and Ecolabels, and Quality Management System.





Empresa Homologada por la  
Dirección General del Patrimonio del Estado

---

[mobiliar@mobiliar.es](mailto:mobiliar@mobiliar.es)  
[www.mobiliar.es](http://www.mobiliar.es)  
902 365 064



#### **CENTRAL**

C/ La Fragua, 5 • Edificio Mobiliar • Pl. "Los Rosales"  
Tel.: 916 656 230 • Fax: 916 641 506  
28933 Móstoles (Madrid)

#### **DELEGACIÓN**

C/ Pere el Ceremonios, 3 • Nave 2 • Pl. "Masía de Espí"  
Tel.: 961 534 064 • Fax: 961 537 790  
46930 Quart de Poblet (Valencia)

#### **FÁBRICA**

Avda. de las Retamas, s/n • Pl. "Monte Boyal"  
Tel.: 918 171 744 • Fax: 918 170 952  
45950 Casarrubios del Monte (Toledo)