

# SERIE ARGOS



ASESORAMIENTO  
PERSONALIZADO

INGENIERÍA  
Y PROYECTOS

SOLUCIONES  
LLAVE EN MANO

EQUIPAMIENTO  
INTEGRAL

ATENCIÓN  
AL CLIENTE



Empresa Homologada por la  
Dirección General del Patrimonio del Estado

[mobiliar@mobiliar.es](mailto:mobiliar@mobiliar.es)  
[www.mobiliar.es](http://www.mobiliar.es)  
902 365 064



argos  
EQUIPAMIENTO INTEGRAL DE OFICINA

Designed by  
SIGFRIDO BILBAO





Design by: SIGFRIDO BILBAO

## ARGOS, UNA COLECCIÓN QUE SE ADAPTA A LA DIVERSIDAD DE NECESIDADES DE LOS LUGARES DE TRABAJO ACTUALES.

Su diversidad de formas y la particularidad del diseño de la pata, nos permite resolver el equipamiento para zonas de Dirección, puestos Operativos y Multipuesto, así como zonas de reunión, estas últimas totalmente integradas con puestos operativos.

ARGOS, A COLLECTION WHICH ADAPTS TO THE DIVERSITY OF THE NEEDS OF THE CURRENT WORK PLACES.

Its diversity of shapes and the particularity of the design of the leg allows us to solve the equipment for Management areas, task desks, workstations as well as meeting areas, this one fully integrated with task desks.

ARGOS, EST UNE COLLECTION QUE L'ON ADAPTE À LA DIVERSITÉ DE NÉCESSITÉS D'ACTUELS LIEUX DE TRAVAIL. Sa diversité de formes et la particularité du dessin de la pata nous permet de résoudre l'équipement pour des zones de Direction, de postes Opérationnels et de Multiposte, ainsi que des zones de réunion, totalement intégrées avec postes opérationnels.





## UP & DOWN

Las diferentes necesidades se dividen en diferentes espacios,  
diversas soluciones para cubrir esas necesidades.  
PUESTOS OPERATIVOS MULTIDISCIPLINARES.

The different needs are divided into  
different spaces, different solutions to  
meet those needs.

MULTIDISCIPLINARY TASK DESKS.

Différents besoins sont divisés en  
différents espaces, il y a diverses  
solutions pour couvrir ces nécessités.

DES POSTES OPÉRATIONNELS  
MULTIDISCIPLINAIRES.







## VERSATILITY

Este modelo presenta una gran versatilidad. La facilidad de generar composiciones diferentes permite adaptarnos a necesidades muy concretas.

This model presents great versatility. The facility to make different compositions allows us to adapt to very specific needs.

Ce modèle présente une grande versatilité. La facilité de générer différentes compositions permet de nous adapter aux nécessités très concrètes.





## YOU & ME & US

Los espacios polivalentes son cada vez más necesarios en nuestros lugares de trabajo. La individualidad y la necesidad de reunirse, son acciones que determinan nuestro día a día.

ADAPTABILIDAD A LAS NECESIDADES

Multipurpose spaces are increasingly necessary in our workplaces. The individuality, and the need to meet are actions that determine our day to day.

ADAPTABILITY TO THE NEEDS

Les espaces polyvalents sont de plus en plus nécessaires dans nos lieux de travail. L'individualité, et la nécessité de se réunir ce sont des actions qu'ils déterminent le notre au jour le jour.

UNE ADAPTABILITÉ AUX NECÉSSITÉS





## PLAY & STOP

El espacio en las oficinas tiene dos momentos, cuando trabajamos en él y cuando finalizamos la jornada. Es por eso que la modularidad de ARGOS nos permita redefinir el espacio en ambas situaciones.

The space in the offices has two moments, when we work on it and when we finish the day. That is why the modularity of ARGOS allows us to redefine the space in both situations.

L'espace dans les bureaux a deux moments, quand nous travaillons dans lui et quand nous finissons la journée. C'est par cela que la modularité ARGOS nous permet de redéfinir l'espace dans les deux situations.



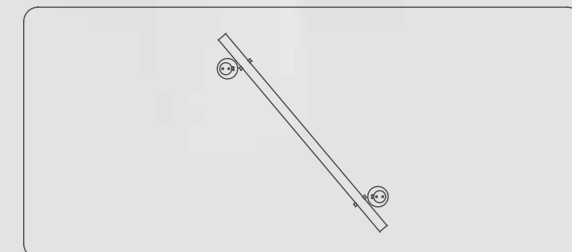



## ELEGANCE

La calidad de un espacio es importante y determinante en muchos casos para generar un ambiente de trabajo agradable. ARGOS nos brinda la posibilidad de mimetizarnos en ese entorno.

The quality of a space is important and determinant in many cases to generate a pleasant work environment. ARGOS offers us the possibility of mimicking ourselves in that environment.

La qualité d'un espace est important et déterminant dans beaucoup de cas pour générer une atmosphère de travail agréable. ARGOS nous offre la possibilité de nous imiter dans cet environnement.





## PRIVACY

En la actualidad la privacidad es más importante que nunca. La modularidad y los sistemas de separación permiten la privacidad sin perder el contacto y la posibilidad de comunicación con otras personas.

Nowadays privacy is more important than ever. Modularity and separation systems allow privacy without losing contact and the possibility of communication with other people.

Actuellement la confidentialité est plus importante que jamais. La modularité et les systèmes de séparation permettent la confidentialité sans perdre le contact et la possibilité de communication avec d'autres personnes.

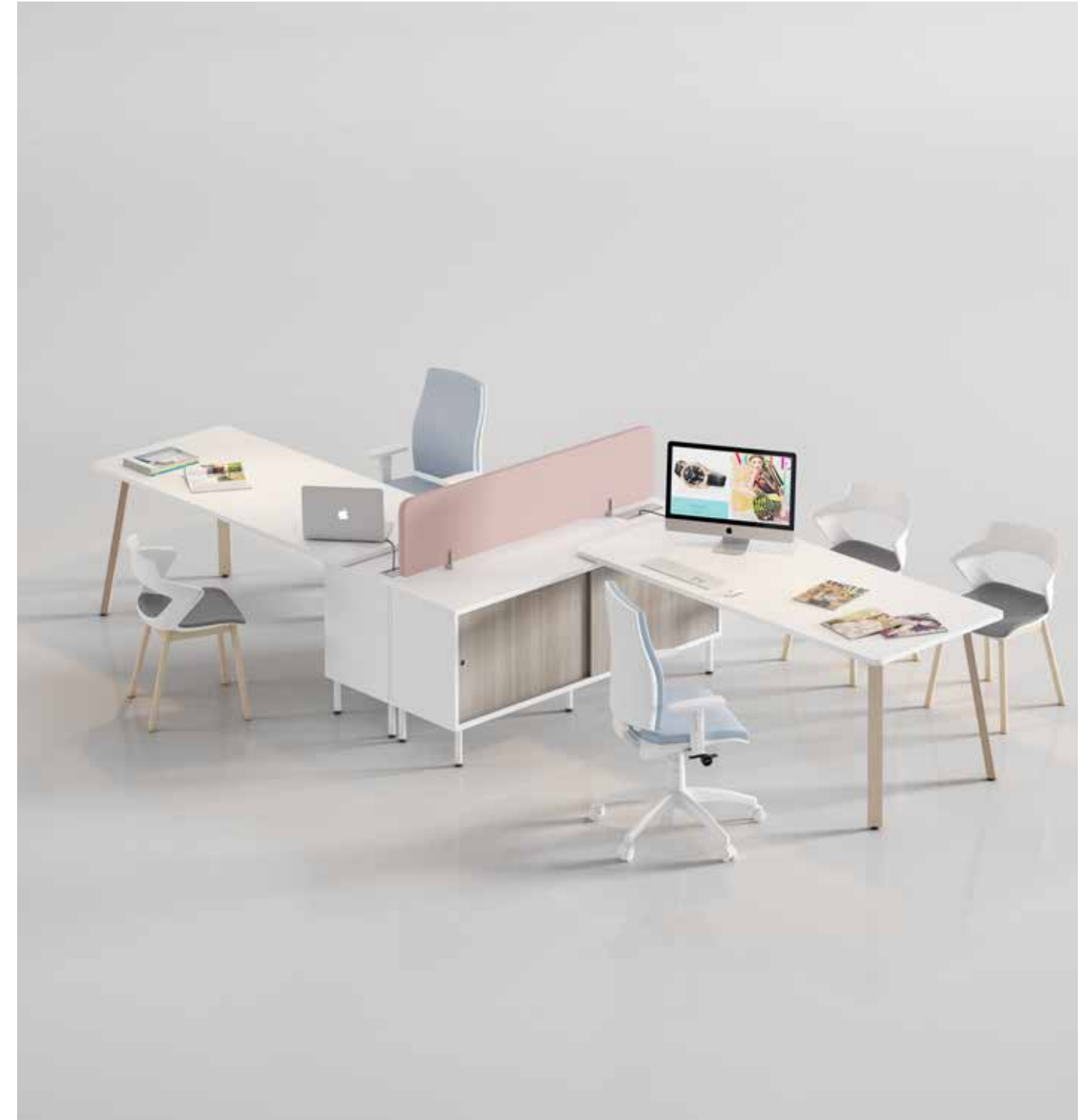



## SINGULAR DIVERSITY

Dentro de la diversidad y la variedad, hay que prestar especial importancia a la singularidad de cada uno, de cada proyecto, de cada espacio.

Within diversity and variety, we must pay special importance to the uniqueness of each one, of each project, of each space.

Dans la diversité et la variété, il faut donner une importance spéciale à la singularité de chacun, de chaque projet, de chaque Espace.





Being part of a team is increasingly necessary to solve the challenges of day to day, but without losing the privacy of each of its members.

Faire partie d'une équipe est de plus en plus nécessaire pour résoudre les défis d'au jour le jour, mais sans perdre une confidentialité de chacun de ses membres.

## COLLECTIVE PRIVACY

Formar parte de un equipo es cada vez más necesario para resolver los retos del día a día, pero sin perder la privacidad de cada uno de sus miembros.







Each business or personal project has particular needs. Modularity, give us individual or collective.

Chaque projet patronal ou personnel ils ont quelques nécessités particulières. Avec la modularité des espaces individuels ou collectifs sont obtenus.

## ONLY & TOGETHER

Cada proyecto empresarial o personal tiene unas necesidades particulares. Con la modularidad se consiguen espacios individuales o colectivos.

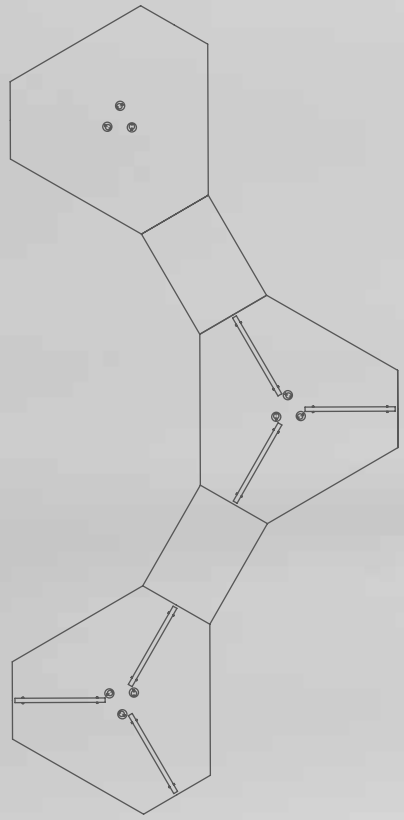





## MEETING & WORKING

Alternar los momentos de trabajo con los de compartir información y proyectos con el equipo, son cada vez más habituales. Estas situaciones generan necesidades en las que ARGOS da respuesta a ambas demandas.

Alternating working moments with those of sharing information and projects with the team are becoming more common. These situations generate needs in which ARGOS responds to both demands.

Alternar los momentos de trabajo con los de compartir información y proyectos con el equipo, son cada vez más habituales. Estas situaciones generan necesidades en las que ARGOS da respuesta a ambas demandas.

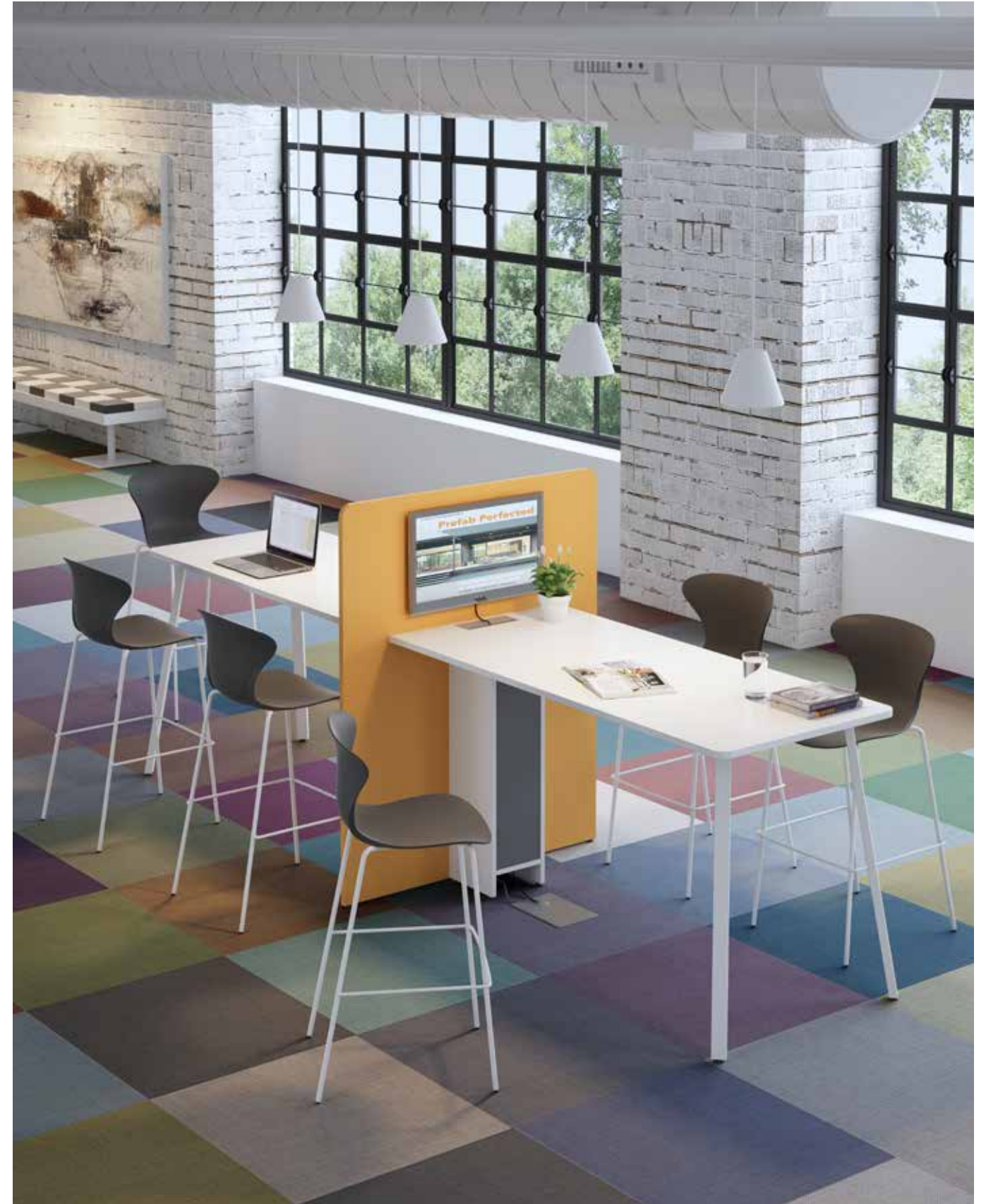





## LIBRARY

Espacios polivalentes para informarse, reunirse, estudiar, exigen de soluciones inteligentes para adaptarse a cada situación y a la demanda del usuario.

Multipurpose spaces for information, meeting, studying, demand intelligent solutions to adapt to each situation and user demand.

Des espaces polyvalents pour être informé, pour se réunir, étudier, ils exigent des solutions intelligentes pour s'adapter à chaque situation et à la demande de l'utilisateur.









The storage spaces are an indispensable complement in the work spaces. The modularity and accessibility to the information or to the elements that we keep is important. ARGOS is a system that allows you to modularize and concatenate your different models.

Les espaces de stockage sont un complément indispensable dans les espaces de travail. La modularité et l'accessibilité à l'information ou aux éléments que nous gardons c'est important. ARGOS est un système qui permet modulariser et enchaîner ses différents modèles.



## IN & OUT

Los espacios de almacenaje son un complemento indispensable en los lugares de trabajo. La modularidad y accesibilidad a la información o a los elementos que guardamos es importante. ARGOS es un sistema que permite modularizar y concatenar sus diferentes modelos.





## ACABADOS FINISHINGS / FINITIONS

### MELAMINAS MELAMINE / MÉLAMINES



**GRAFITO**  
GRAPHITE  
ANTHRACITE

**GRIS**  
GREY  
GRIS

**ALUMINIO**  
ALUMINIUM  
ALUMINIUM

**BLANCO**  
WHITE  
BLANC



**CEREZO**  
CHERRY  
MÉRISIE

**HAYA**  
BEECH  
HÊTRE

**ROBLE**  
OAK  
POIRIER

**ARCE**  
MAPLE  
ÉRABLE



**TEKA**  
TEAK  
TECK

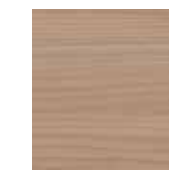

**BACO**  
BACO  
BACO

### ELEMENTOS VERTICALES VERTICAL ELEMENTS / ÉLÉMENTS VERTICAUX



**AZUL**  
BLUE  
BLEU

**VERDE PISTACHO**  
GREEN PISTACHO  
VERT PISTACHE

**NARANJA**  
ORANGE  
ORANGE

### ACABADOS PATAS LEG FINISH / FINITION DES JAMBES



**ALUMINIO**  
ALUMINIUM  
ALUMINIUM

**BLANCO**  
WHITE  
BLANC

**MADERA**  
WOOD  
MADÈRE

### TAPAS TOPS / TABLETTES



**CANTO RECTO**  
STRAIGHT EDGE  
BORD DROIT

**CANTO CURVO**  
CURVED EDGE  
BORD COURBE

Los colores de este catálogo son orientativos, la percepción de los mismos puede variar respecto al original.

The colours of this catalogue are reference, the perception of the same can vary with respect to the original one.

Les couleurs figurant sur le catalogue sont indicatifs, ils peuvent varier para rapport à l'original.

A photograph of two men in a studio or workshop. The man on the left, with a beard and wearing a light-colored shirt, is holding a wooden component. The man on the right, older with grey hair and wearing a dark blazer over a striped shirt, is looking at the component. They are both focused on the task. The background shows a desk with framed pictures and a lamp. The overall tone is professional and creative.

ARGOS

EQUIPAMIENTO  
INTEGRAL  
DE OFICINA



SERIE / ARGOS

# ARGOS

EQUIPAMIENTO INTEGRAL DE OFICINA. MESAS, ARMARIOS y BLOQUES DE CAJONES



## ÍNDICE CONTENIDO

- 1 / DESCRIPCIÓN DEL PRODUCTO
- 2 / FOTOGRAFÍAS
- 3 / NORMATIVAS
- 4 / ACABADOS
- 5/ PICTOGRAMAS

1/

## DESCRIPCIÓN Y CARACTERÍSTICAS TÉCNICAS

Descripción del producto ofertado /

---

- Sobres de mesa fabricados en tablero aglomerado de partículas de 25mm. de espesor, acabado en bilaminado (elaborado con certificación PEFC). Acabado a elegir entre todos nuestros diseños.
  - Opcionalmente se pueden servir en:
    - .1 Acabado estratificado sobre tablero aglomerado (HPL)
    - .2 Fenólico (COMPACMEL)
    - .3 Chapa de madera natural barnizada sobre tablero aglomerado.
  - Cantos rectos de PVC/ABS de 2mm. de espesor aplicados con cola termofusible (reciclable 100%) con todas las aristas redondeadas con radio 2mm.
  - La tapa puede disponer de un agujero pasacables con tapa embellecedora o un TOP ACCESS (metálico o plástico) situado en lugar indicado por la propiedad y en el acabado elegido.
  - La estructura consta de 4 patas metálicas de tubo de acero de 50x30x2mm. acabado pintura epoxi color a elegir. Disponible también con 4 patas de madera contrachapada de 60x35mm. acabado en chapa de haya natural barnizada en poliuretano. Incorporan un nivelador fabricado en termoplástico antideslizante color negro con regulación de 25 mm. en altura.
  - Las patas van unidas entre sí mediante un marco metálico retranqueado de 20cm. por debajo de la mesa. El marco está formado por tubos metálicos de 30x20x2mm. que dan rigidez a la estructura. Acabado pintura epoxi color blanco.
  - Recubrimiento de las partes metálicas en pintura epoxi en polvo con 80 micras previo fosfatado. Antioxidante, garantizando 200 horas de niebla salina. Características:
    - .1 Resistencia a los agentes químicos de uso doméstico UNE 48027:1980 5 (24H), 4 (72H).
    - .2 Resistencia al daño mecánico: UNE-EN ISO 2409:2007 Clasificación:0.
    - .3 Caída de una masa: UNE-EN ISO 6272-1:2004, a 500 mm sin agrietamiento.
    - .4 Resistencia a la humedad: UNE-EN ISO 6270-1:2002 sin alteración.
    - .5 Envejecimiento acelerado: UNE EN ISO 11507:2007 24H pérdida de brillo
  - Regulación en altura (+/- 3cm.) mediante niveladores de PP de diámetro 50mm. y M10, color negro, con soleta antideslizante incluidos en las patas. Altura de mesa 740mm.
  - Unión del tablero a la estructura mediante uniones "metal con metal".
  - La estructura cumple la siguiente normativa:
    - .1 En cuanto a dimensiones: EN 527-1:2000 Aptd 3,4,5.
    - .2 En cuanto a requisitos de seguridad: EN 527-2:2002 Aptd 3,4
    - .3 En cuanto a ensayos mecánicos: EN 527-3:2003 Aptd 6.1 a 6.6.
  - Puede incorporar un faldón frontal en el mismo acabado que la mesa de 19mm. de grosor, sujeto a la estructura de soporte mediante escuadras de sujeción metálicas. El faldón también puede ser metálico.
  - Paneles separadores frontales, laterales o adosados a armarios de diferentes alturas y materiales (melamina, metacrilato, tapizado o fonoabsorbentes).
  - Existe la posibilidad de realizar mesas en formato BENCH electrificadas mediante pata central fabricada en melamina con tres canalizaciones independientes entre sí. Esta para electrificada conecta el sistema mediante un marco metálico.
-





- Puede incorporar una canaleta de electrificación metálica para recogida de cables. Ésta se sujeta a la estructura de soporte y va colocada a lo largo del tablero. Fabricada en chapa de acero de 1 mm. Existen de diferentes tamaños e individuales o dobles para los puestos en formato BENCH.
- Existe la posibilidad de incorporar electrificación central de gran capacidad con doble tapeta abatible con bisagra oculta. Esta solución permite el fácil acceso a toda la bandeja de electrificación.
- Además, para la subida de cables desde el suelo al canal de electrificación, se utiliza un perfil pasacable plástico (vértebra), un tótem fabricado en perfil de aluminio o un accesorio metálico acabado a juego de la estructura.
- En el caso de incorporar ala de mesa, ésta dispone de las mismas características que la mesa. (encimera, pata y doble bastidor que conecta con el bastidor de la mesa formando un conjunto estable y robusto)
- La serie ARGOS permite la realización de MULTIPUESTOS triangulares, cuadrados, rectangulares, etc. que aportan novedosas maneras de aprovechar y compartimentar el espacio de trabajo.
- Existen mesas de reuniones clásicas y nuevos puestos de reunión de altura mesa normal o altura 100cm. para reuniones en altura. Este tipo de mesas se apoyan en tableros de melamina o tapizados que permiten el paso del cableado oculto a través de ellos.
- Existen cajas de enchufes preparadas para acoplar o empotrar en las distintas mesas de la serie.
- La serie se completa con una gama de armarios de puertas correderas de diferentes alturas, anchos y configuraciones. Además de una nueva cajonera redimensionada para los nuevos hábitos de trabajo.
- Existe la posibilidad de electrificar los armarios mediante diferentes sistemas adecuados a cada necesidad.





2/  
FOTOGRAFÍAS









### 3/ NORMATIVA

Normativa que cumple (Se adjuntan anexos)

---

- Certificado de calidad ISO 9001:20015.
  - Certificado Medio Ambiental ISO 14001:2015.
  - Certificado ECODISEÑO ISO 14006:2011.
  - Certificado de marca de calidad TECNALIA.
  - Certificado de producto TECNALIA.
-



# 4/ ACABADOS

**ACABADOS** 

**MELAMINAS**  
MELAMINES / MÉLAMINES

						
GRAFITO GRAPHITE ANTHRACITE	GRIS GREY GRIS	ALUMINIO ALUMINIUM ALUMINIUM	BLANCO WHITE BLANC	CEREZO CHERRY CERISIER	HAYA BEECH HÊTRE	ROBLE OAK CHÊNE
						
TEIKA TEAK TECK	BACO BACO BACO	WENGE WENGE WENGE	ALERCE MAPLE ERABLE			

**NOTA:**

Los colores de estas páginas pueden sufrir algún cambio con respecto a la muestra real debido a los procesos de impresión del catálogo.

Solicite una muestra física si desea asegurarse del acabado final.

**NOTE:**

The colors on these pages may have some difference from the physical sample due to catalogue printing procedure.

Request a physical sample if you want to make sure the final finish.

**NOTE:**

Les couleurs de ces pages peuvent avoir un changement avec rapport à l'échantillon réel en raison de l'impression du catalogue.

Vous pouvez nous solliciter un échantillon physique pour vous assurer de la termination finale.



Polígono La Piedad II  
C/ Conteneres 5  
T. +34 941 230 737  
E. 20006.LOORING  
(LA RIOJA - ESPAÑA)  
ismobel@ismobel.com  
ismobel.com

**ACABADOS** 

**ELEMENTOS VERTICALES**  
VERTICAL ELEMENTS / ÉLÉMENTS VERTICAUX

					
AZUL BLUE BLEU	VERDE PISTACHO GREEN PISTACHO VERT PISTACHE	AMARILLO YELLOW JAUNE	NARANJA ORANGE ORANGE	ROJO RED ROUGE	NEGRO BLACK NOIR

**ENCIMERAS BARNIZADAS**  
WOOD VENEER / BOIS VERNIS

						
CENIZA ASH CENDRE	ROBLE OAK CHÊNE	WENGE WENGE WENGE	CEREZO CHERRY CERISIER	LACA BLANCA WHITE LACQUER LAQUE BLANC	LACA NEGRA BLACK LACQUER LAQUE NOIR	LACA A ELEGIR OTHER LACQUER LAQUE A CHOISIR

**METÁLICOS**  
METAL / MÉTALLIQUE

			
NEGRO BLACK NOIR	BLANCO WHITE BLANC	GRIS ALUMINIO ALUMINIUM GREY GRIS ALUMINIUM	CROMO CHROME CHROME



Polígono La Piedad II  
C/ Conteneres 5  
T. +34 941 230 737  
E. 20006.LOORING  
(LA RIOJA - ESPAÑA)  
ismobel@ismobel.com  
ismobel.com

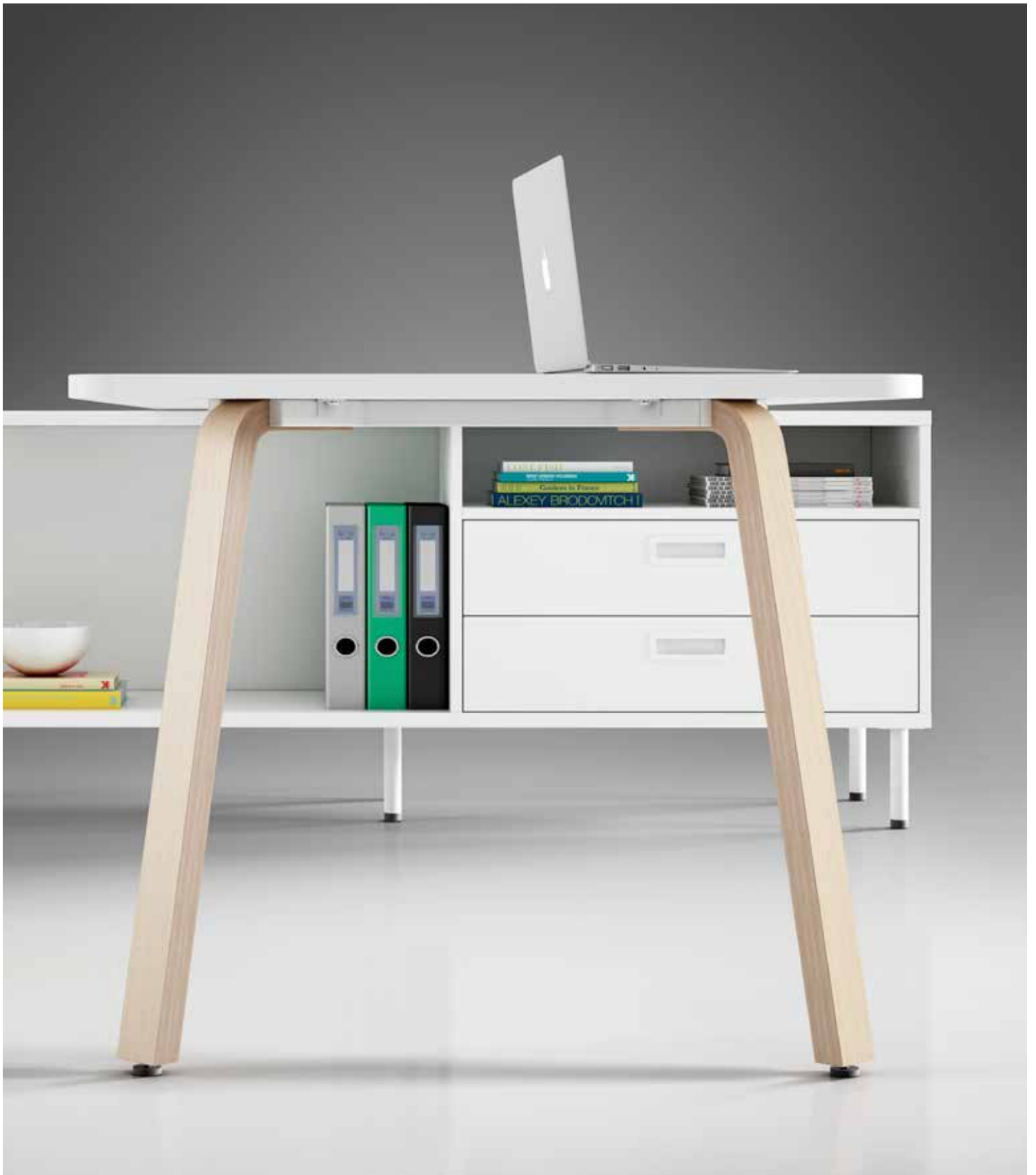

# ARGOS

EQUIPAMIENTO INTEGRAL DE OFICINA

Designed by  
SIGFRIDO BILBAO



## INSTRUCCIONES DE PEDIDO

Para realizar el pedido se deberán sustituir los símbolos de la referencia siguiendo las siguientes instrucciones:

**G • 200 ▲**

“ **G** “ : se refiere a la serie Argos

“ **•** “ : se refiere al acabado de los elementos de melamina. Puede fabricarse en los siguientes colores:

**H**-haya **E**-cerezo **G**-gris **R**-roble **F**-grafito **S**-blanco **T**-teka **O**-baco **C**-arce

Además de en estos colores, los elementos verticales como frentes de cajoneras y puertas de armarios podrán fabricarse también en los siguientes acabados:

**Z** – azul **V** - verde pistacho **J**- naranja **L**- aluminio **Y**-amarillo **W**- negro **X** - rojo

“ **200** “ : indica la referencia del artículo

“ **▲** “ : se refiere al acabado de las patas. Puede fabricarse en los siguientes acabados y colores:

\* Pata metálica: **L**-aluminio **S**-blanco

\* Pata madera: **MAD**-madera

Las tapas pueden servirse con cantos rectos o redondeados. Indicar en pedido.

### EJEMPLOS:

1) **G-R-200 L**:

Mesa 200x80 color roble con pata metálica color aluminio.

Si se quieren cantos redondeados hay indicarlo en el pedido. Por ejemplo: **G-R-200 L cantos redondeados**

2) **G-H-200A 1D –MAD**:

Mesa dirección referencia 200A 1D en color haya y patas de madera.

Si se quieren combinaciones en diferentes colores de melaminas hay que indicarlo en el pedido.

Por ejemplo: **G-H-200A 1D-MAD tapa mesa y credenza color grafito y frentes credenza verde pistacho**

# SERIE ARGOS

MESAS DIRECCIÓN	A x B	REFERENCIA	P.V.P.(€)	KG.	BUL.	M <sup>3</sup>
			PATA METÁLICA    PATA MADERA			
	200x80	<b>G•200A1D ▲</b>		3		
	180x80	<b>G•180A1D ▲</b>		3		
	160x80	<b>G•160A1D ▲</b>		3		
	200x80	<b>G•200A1I ▲</b>		3		
	180x80	<b>G•180A1I ▲</b>		3		
160x80	<b>G•160A1I ▲</b>		3			

MESA CON CREDENZA CON CAJONES

**Incremento Cantos Redondeados:**

CAJONES SIN CERRADURA CON TIRADOR INCRUSTADO RECTANGULAR

			PATA METÁLICA    PATA MADERA			
	200x80	<b>G•200A2 ▲</b>		4		
	180x80	<b>G•180A2 ▲</b>		4		
	160x80	<b>G•160A2 ▲</b>		4		
	<b>Incremento Cantos Redondeados:</b>					

MESA CON CREDENZA PUERTAS CORREDERAS

PUERTAS CON CERRADURA CON TIRADOR INCRUSTADO REDONDO

			PATA METÁLICA    PATA MADERA			
	200x80	<b>G•200A3 ▲</b>		4		
	180x80	<b>G•180A3 ▲</b>		4		
	160x80	<b>G•160A3 ▲</b>		4		
	<b>Incremento Cantos Redondeados:</b>					

MESA + ALA + BUCK 3 CAJONES

CAJONES CON CERRADURA CON TIRADOR INCRUSTADO RECTANGULAR

			PATA METÁLICA    PATA MADERA			
	200x80	<b>G•200A4 ▲</b>		4		
	180x80	<b>G•180A4 ▲</b>		4		
	160x80	<b>G•160A4 ▲</b>		4		
	<b>Incremento Cantos Redondeados:</b>					

MESA DIRECCIÓN + ALA

**Incremento Cantos Redondeados:**

	150x38	<b>G•200FAL ▲</b>		1		
	130x38	<b>G•180FAL ▲</b>		1		
	110x38	<b>G•160FAL ▲</b>		1		
	90x38	<b>G•140FAL ▲</b>		1		
	70x38	<b>G•120FAL ▲</b>		1		
	50x38	<b>G•100FAL ▲</b>		1		

FALDÓN MESA

**Incremento Cantos Redondeados:**

	130x30	<b>G FAG ▲</b>		1		
	Para medidas de 180 y 200 cm.					
	90x30	<b>G FAP ▲</b>		1		

Para medidas de 140 y 160 cm.

FALDÓN METÁLICO

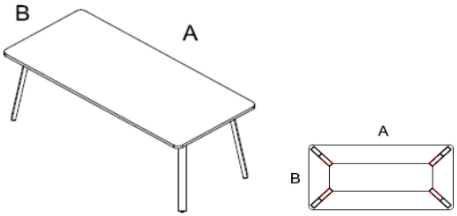

MESAS OPERATIVAS	A x B	REFERENCIA	P.V.P.(€)		Kg.	BUL.	M <sup>3</sup>
			PATA METÁLICA	PATA MADERA			
 <p>MESA RECTA FONDO 80 CM.</p>	200x80	<b>G●200▲</b>		2			
	180x80	<b>G●180▲</b>		2			
	160x80	<b>G●160▲</b>		2			
	140x80	<b>G●140▲</b>		2			
	120x80	<b>G●120▲</b>		2			
	100x80	<b>G●100▲</b>		2			
<b>Incremento Cantos Redondeados:</b>							

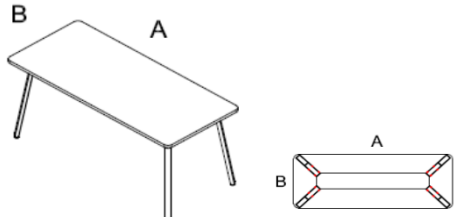
MESAS OPERATIVAS	A x B	REFERENCIA	P.V.P.(€)		Kg.	BUL.	M <sup>3</sup>
			PATA METÁLICA	PATA MADERA			
 <p>MESA RECTA FONDO 60 CM.</p>	200x60	<b>G●206▲</b>		2			
	180x60	<b>G●186▲</b>		2			
	160x60	<b>G●166▲</b>		2			
	140x60	<b>G●146▲</b>		2			
	120x60	<b>G●126▲</b>		2			
	100x60	<b>G●106▲</b>		2			
<b>Incremento Cantos Redondeados:</b>							

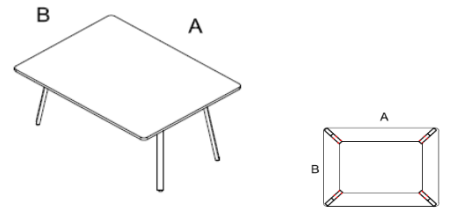
MESAS OPERATIVAS	A x B	REFERENCIA	P.V.P.(€)		Kg.	BUL.	M <sup>3</sup>
			PATA METÁLICA	PATA MADERA			
 <p>MESA RECTA FONDO 120 CM.</p>	180x120	<b>G●1812▲</b>		2			
	160x120	<b>G●1612▲</b>		2			
	140x120	<b>G●1412▲</b>		2			
	120x120	<b>G●1212▲</b>		2			
	100x120	<b>G●1012▲</b>		2			
	<b>Incremento Cantos Redondeados:</b>						

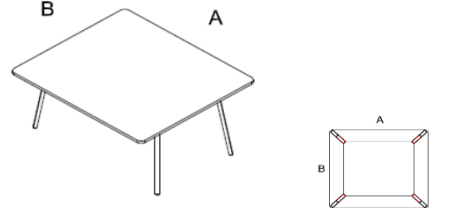
MESAS OPERATIVAS	A x B	REFERENCIA	P.V.P.(€)		Kg.	BUL.	M <sup>3</sup>
			PATA METÁLICA	PATA MADERA			
 <p>MESA RECTA FONDO 140 CM.</p>	180x140	<b>G●1814▲</b>		2			
	160x140	<b>G●1614▲</b>		2			
	140x140	<b>G●1414▲</b>		2			
	120x140	<b>G●1214▲</b>		2			
	100x140	<b>G●1014▲</b>		2			
	<b>Incremento Cantos Redondeados:</b>						

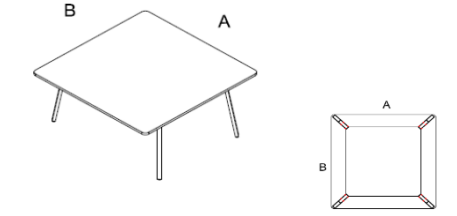
MESAS OPERATIVAS	A x B	REFERENCIA	P.V.P.(€)		Kg.	BUL.	M <sup>3</sup>
			PATA METÁLICA	PATA MADERA			
 <p>MESA RECTA FONDO 160 CM.</p>	160x160	<b>G●1616▲</b>		2			
	140x160	<b>G●1416▲</b>		2			
	120x160	<b>G●1216▲</b>		2			
	100x160	<b>G●1016▲</b>		2			
<b>Incremento Cantos Redondeados:</b>							

 <p>SOPORTE CPU COLGADO</p>	20x45x50	<b>O SOPCPU▲</b>		6	1	0,10
--	----------	------------------	--	---	---	------

## SERIE ARGOS

MESAS ALTAS H=100 CM.

A x B

REFERENCIA

P.V.P.(€)

KG. BUL. M<sup>3</sup>

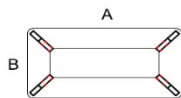
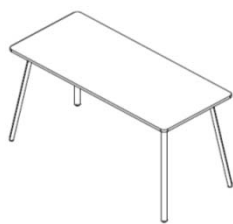

MESA ALTA FONDO 80 CM.

PATA METÁLICA

160x80	<b>G•A160 ▲</b>	2
140x80	<b>G•A140 ▲</b>	2
120x80	<b>G•A120 ▲</b>	2
100x80	<b>G•A100 ▲</b>	2

Incremento Cantos Redondeados:

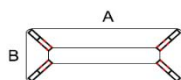

MESA ALTA FONDO 60 CM.

PATA METÁLICA

160x60	<b>G•A166 ▲</b>	2
140x60	<b>G•A146 ▲</b>	2
120x60	<b>G•A126 ▲</b>	2
100x60	<b>G•A106 ▲</b>	2

Incremento Cantos Redondeados:

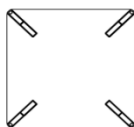
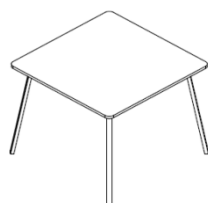

MESA ALTA CUADRADA

PATA METÁLICA

120x120	<b>G•A1212 ▲</b>	2
100x100	<b>G•A1010 ▲</b>	2
80x80	<b>G•A8080 ▲</b>	2
60x60	<b>G•A6060 ▲</b>	2

Incremento Cantos Redondeados:

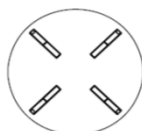

MESA ALTA REDONDA

PATA METÁLICA

∅120	<b>G•A120∅ ▲</b>	2
∅100	<b>G•A100∅ ▲</b>	2



mesas dobles tipo bench, permiten configuraciones de 4 o mas puestos de trabajo. armario/ soporte central para cableado y alojamiento (tres compartimentos) para tomas de luz y señal.

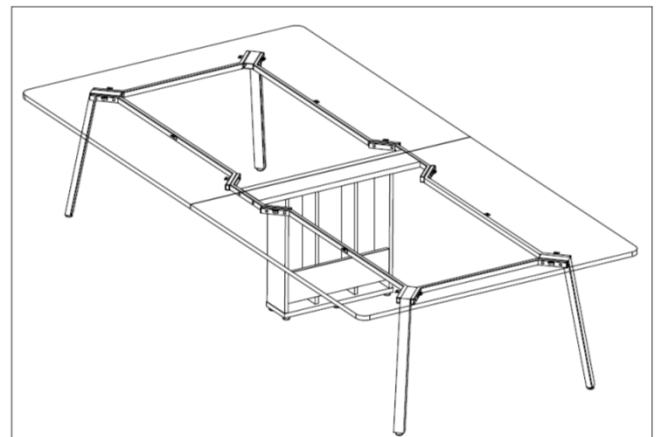
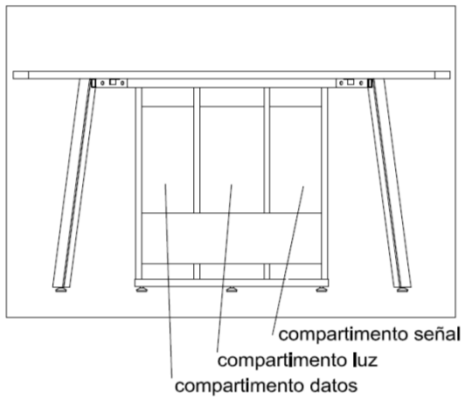
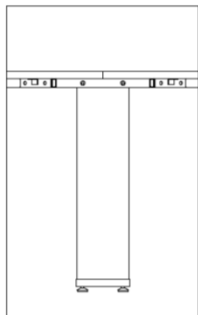
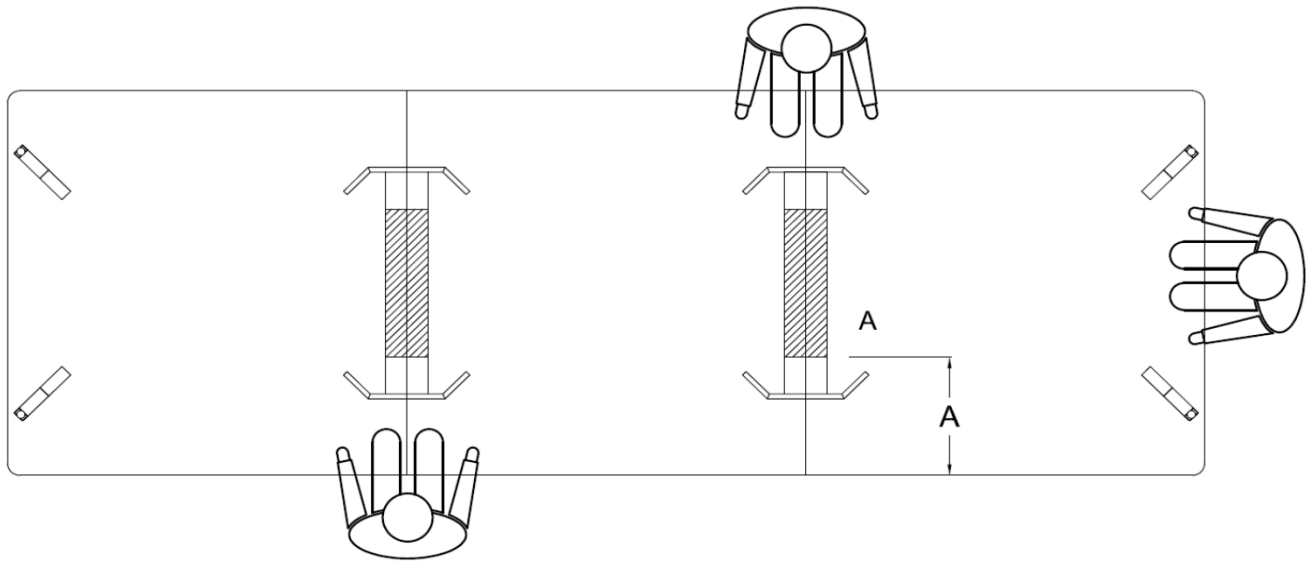

# SERIE ARGOS

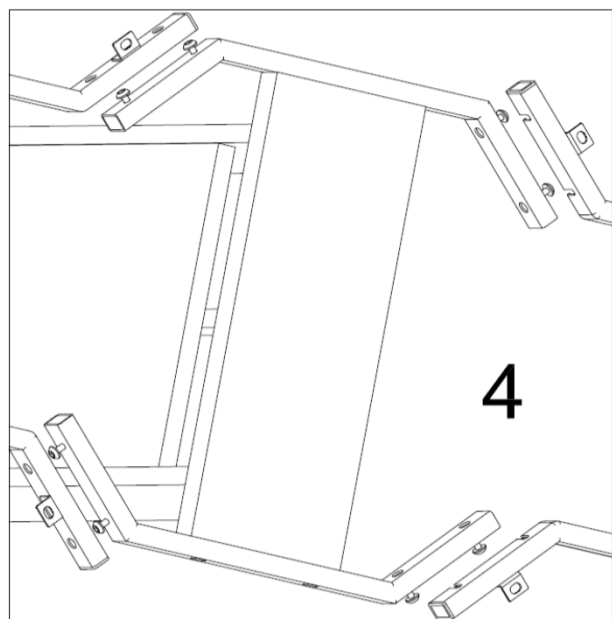
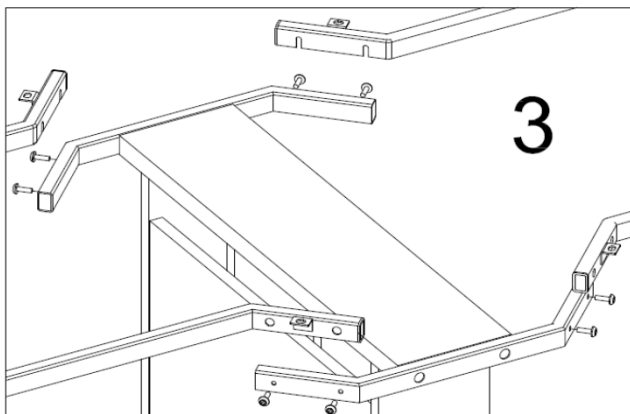
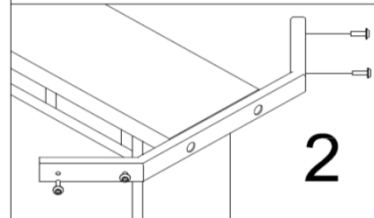
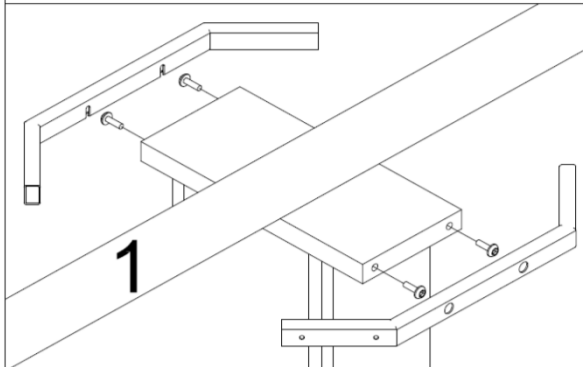
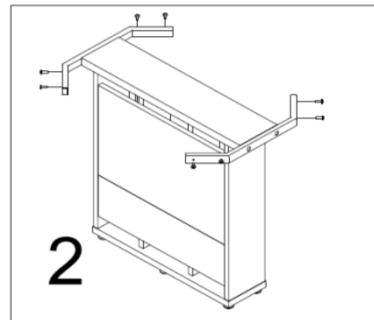
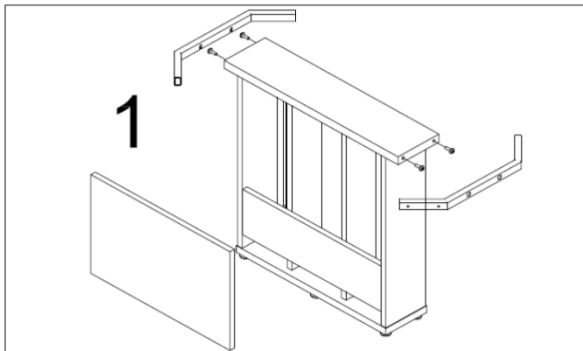
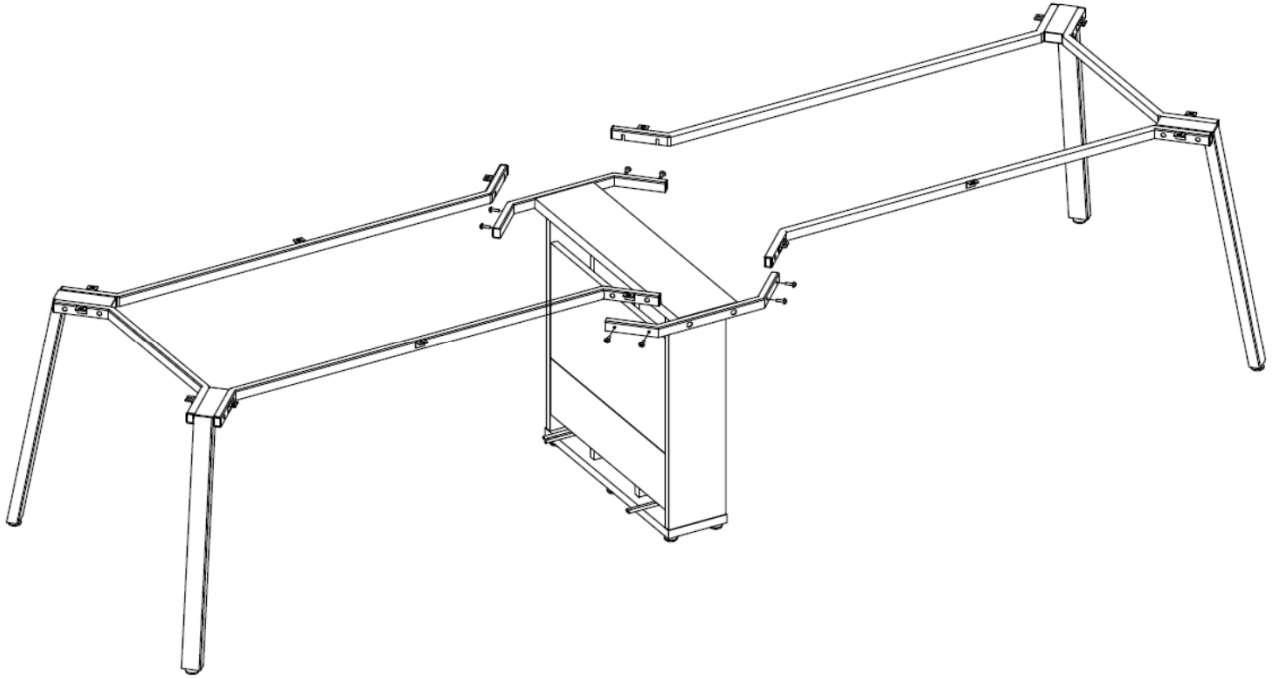

argos

MESAS LINEALES FONDO 80 CM. A x B REFERENCIA P.V.P.(€) KG. BUL. M<sup>3</sup>

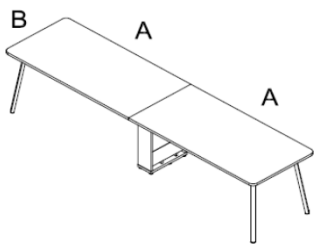

MESA DOBLE LINEAL FONDO 80 CM.

		PATA METÁLICA	PATA MADERA
180x80	<b>G●180L▲</b>		4
160x80	<b>G●160L▲</b>		4
140x80	<b>G●140L▲</b>		4
120x80	<b>G●120L▲</b>		4
100x80	<b>G●100L▲</b>		4

Incremento Cantos Redondeados:

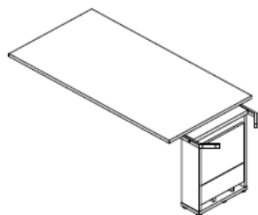

MESA PROGRESIÓN LINEAL FONDO 80 CM.

180x80	<b>G●180LP▲</b>	2
160x80	<b>G●160LP▲</b>	2
140x80	<b>G●140LP▲</b>	2
120x80	<b>G●120LP▲</b>	2
100x80	<b>G●100LP▲</b>	2

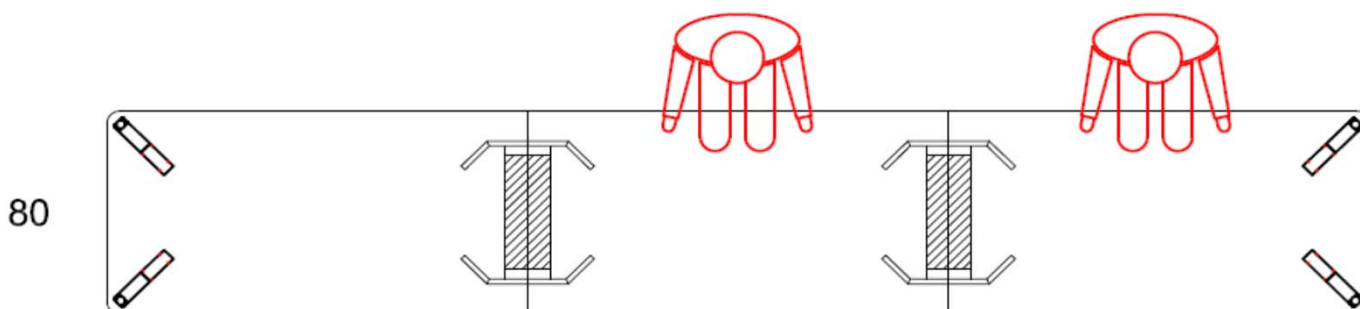



# SERIE ARGOS

MESAS BENCH FONDO 120 CM.    A x B    REFERENCIA    P.V.P.(€)    KG.    BUL.    M<sup>3</sup>

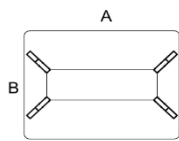
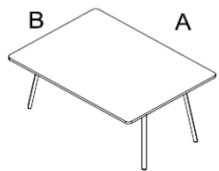

MESA BENCH FONDO 120 CM.

		PATA METÁLICA	PATA MADERA
180x120	<b>G•BS1812 ▲</b>		2
160x120	<b>G•BS1612 ▲</b>		2
140x120	<b>G•BS1412 ▲</b>		2
120x120	<b>G•BS1212 ▲</b>		2
100x120	<b>G•BS1012 ▲</b>		2

**Incremento Cantos Redondeados:**

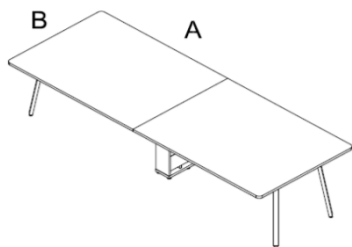

MESA BENCH DOBLE FONDO 120 CM.

		PATA METÁLICA	PATA MADERA
180x120	<b>G•BD1812 ▲</b>		4
160x120	<b>G•BD1612 ▲</b>		4
140x120	<b>G•BD1412 ▲</b>		4
120x120	<b>G•BD1212 ▲</b>		4
100x120	<b>G•BD1012 ▲</b>		4

**Incremento Cantos Redondeados:**

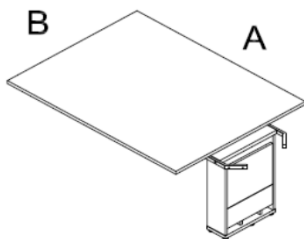

MESA PROGRESIÓN BENCH FONDO 120 CM.

180x120	<b>G•BP1812 ▲</b>		2
160x120	<b>G•BP1612 ▲</b>		2
140x120	<b>G•BP1412 ▲</b>		2
120x120	<b>G•BP1212 ▲</b>		2
100x120	<b>G•BP1012 ▲</b>		2

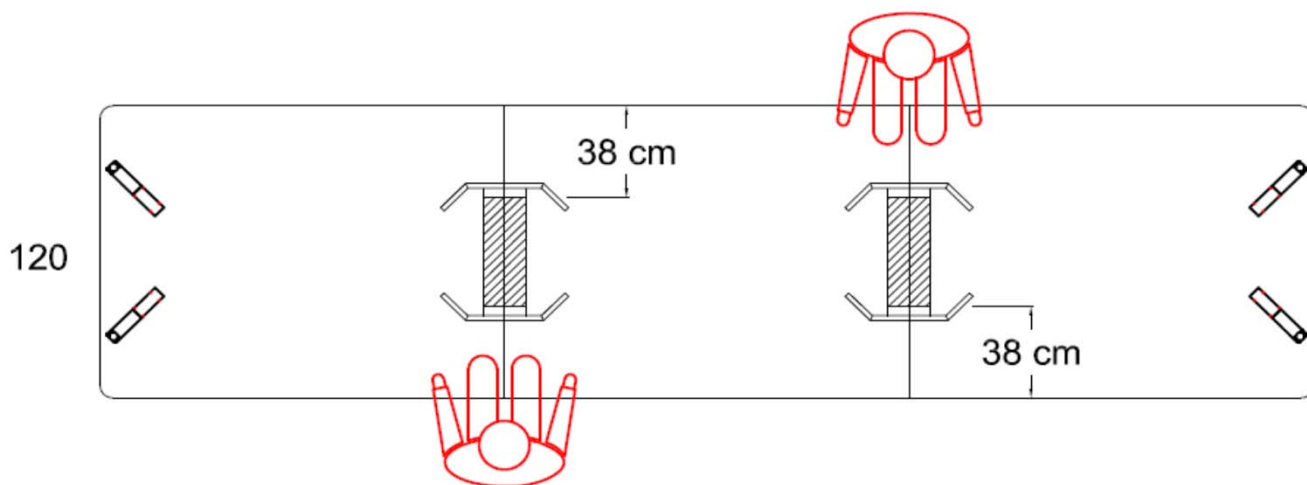

MESAS BENCH FONDO 140 CM. A x B REFERENCIA P.V.P.(€) Kg. BUL. M<sup>3</sup>

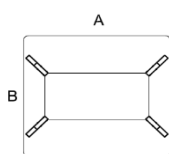
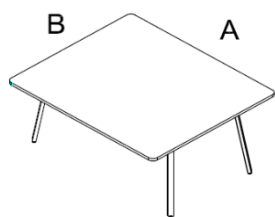

MESA BENCH FONDO 140 CM.

		PATA METÁLICA	PATA MADERA
180x140	<b>G●BS1814 ▲</b>		2
160x140	<b>G●BS1614 ▲</b>		2
140x140	<b>G●BS1414 ▲</b>		2
120x140	<b>G●BS1214 ▲</b>		2
100x140	<b>G●BS1014 ▲</b>		2

Incremento Cantos Redondeados:

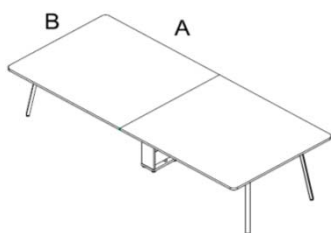

MESA BENCH DOBLE FONDO 140 CM.

		PATA METÁLICA	PATA MADERA
180x140	<b>G●BD1814 ▲</b>		4
160x140	<b>G●BD1614 ▲</b>		4
140x140	<b>G●BD1414 ▲</b>		4
120x140	<b>G●BD1214 ▲</b>		4
100x140	<b>G●BD1014 ▲</b>		4

Incremento Cantos Redondeados:

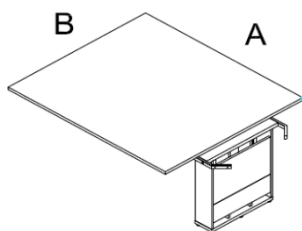

MESA PROGRESIÓN BENCH FONDO 140 CM.

180x140	<b>G●BP1814 ▲</b>	2
160x140	<b>G●BP1614 ▲</b>	2
140x140	<b>G●BP1414 ▲</b>	2
120x140	<b>G●BP1214 ▲</b>	2
100x140	<b>G●BP1014 ▲</b>	2

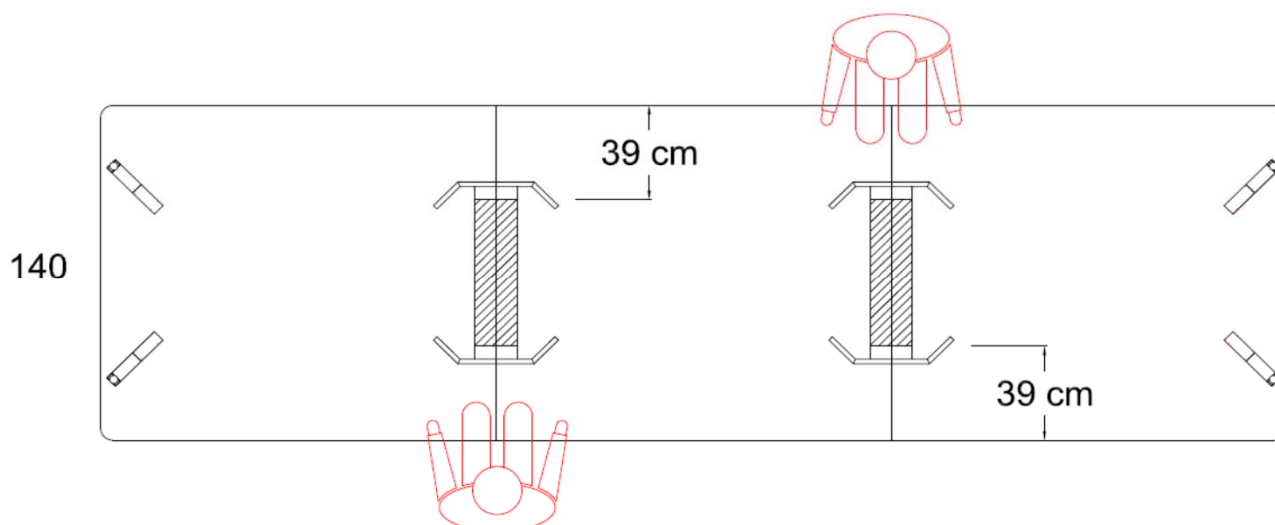

# SERIE ARGOS

MESAS BENCH FONDO 160 CM.    A x B    REFERENCIA    P.V.P.(€)    KG.    BUL.    M<sup>3</sup>

PATA METÁLICA    PATA MADERA

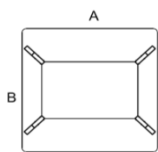
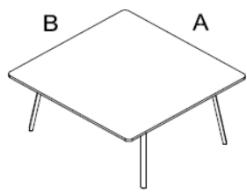

160x160	<b>G•BS1616▲</b>	2
140x160	<b>G•BS1416▲</b>	2
120x160	<b>G•BS1216▲</b>	2
100x160	<b>G•BS1016▲</b>	2

MESA BENCH FONDO 160 CM.

Incremento Cantos Redondeados:

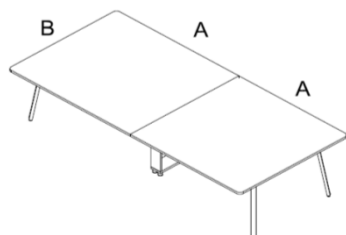

PATA METÁLICA    PATA MADERA

160x160	<b>G•BD1616▲</b>	4
140x160	<b>G•BD1416▲</b>	4
120x160	<b>G•BD1216▲</b>	4
100x160	<b>G•BD1016▲</b>	4

MESA BENCH DOBLE FONDO 160 CM.

Incremento Cantos Redondeados:

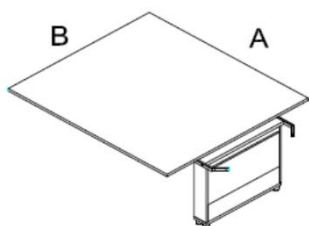

160x160	<b>G•BP1616▲</b>	2
140x160	<b>G•BP1416▲</b>	2
120x160	<b>G•BP1216▲</b>	2
100x160	<b>G•BP1016▲</b>	2

MESA PROGRESIÓN BENCH FONDO 160 CM.

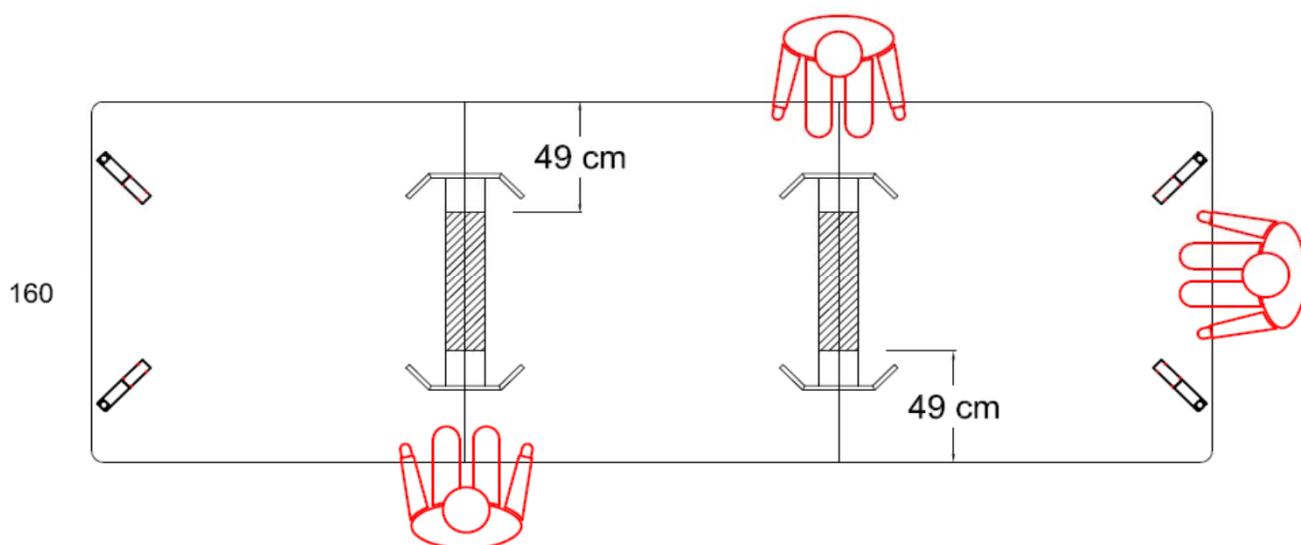



MULTIPUESTOS ARGOS	A x B	REFERENCIA	P.V.P.(€)	Kg. BUL. M <sup>3</sup>		
	<p>INCLUYE 3 EMBELLECEDORES PASACABLES</p>	200x130	<b>G•MULTI1M ▲</b>	4		
				PATA METÁLICA	PATA MADERA	
				PANEL SEPARADOR MELAMINA		
				PANEL SEPARADOR METACRILATO		
				PANEL SEPARADOR TAPIZADO GRUPO 1		
		200x130	<b>G•MULTI1Cr ▲</b>	4		
				PANEL SEPARADOR TAPIZADO GRUPO 1		
		200x130	<b>G•MULTI1T ▲</b>	4		
				PANEL SEPARADOR FONDOABSORBENTE GRUPO 1		
		200x130	<b>G•MULTI1F ▲</b>	4		
MESA 3 PUESTOS + PANELES SEPARADORES		<b>Incremento Cantos Redondeados:</b>				
	<p>INCLUYE 3 EMBELLECEDORES PASACABLES</p>	180x120	<b>G•MULTI2M ▲</b>	4		
				PANEL SEPARADOR MELAMINA		
				PANEL SEPARADOR METACRILATO		
				PANEL SEPARADOR TAPIZADO GRUPO 1		
				PANEL SEPARADOR FONDOABSORBENTE GRUPO 1		
		180x120	<b>G•MULTI2Cr ▲</b>	4		
				PANEL SEPARADOR TAPIZADO GRUPO 1		
		180x120	<b>G•MULTI2T ▲</b>	4		
				PANEL SEPARADOR FONDOABSORBENTE GRUPO 1		
		180x120	<b>G•MULTI2F ▲</b>	4		
MESA 3 PUESTOS + PANELES SEPARADORES		<b>Incremento Cantos Redondeados:</b>				
	<p>INCLUYE 2 EMBELLECEDORES PASACABLES</p>	200x90	<b>G•MULTI3M ▲</b>	3		
				PANEL SEPARADOR MELAMINA		
				PANEL SEPARADOR METACRILATO		
				PANEL SEPARADOR TAPIZADO GRUPO 1		
				PANEL SEPARADOR FONDOABSORBENTE GRUPO 1		
		200x90	<b>G•MULTI3Cr ▲</b>	3		
				PANEL SEPARADOR TAPIZADO GRUPO 1		
		200x90	<b>G•MULTI3T ▲</b>	3		
				PANEL SEPARADOR FONDOABSORBENTE GRUPO 1		
		200x90	<b>G•MULTI3F ▲</b>	3		
MESA 2 PUESTOS + PANELES SEPARADORES		<b>Incremento Cantos Redondeados:</b>				
	<p>INCLUYE 2 EMBELLECEDORES PASACABLES</p>	180x80	<b>G•MULTI4M ▲</b>	3		
				PANEL SEPARADOR MELAMINA		
				PANEL SEPARADOR METACRILATO		
				PANEL SEPARADOR TAPIZADO GRUPO 1		
				PANEL SEPARADOR FONDOABSORBENTE GRUPO 1		
		180x80	<b>G•MULTI4Cr ▲</b>	3		
				PANEL SEPARADOR TAPIZADO GRUPO 1		
		180x80	<b>G•MULTI4T ▲</b>	3		
				PANEL SEPARADOR FONDOABSORBENTE GRUPO 1		
		180x80	<b>G•MULTI4F ▲</b>	3		
MESA 2 PUESTOS + PANELES SEPARADORES		<b>Incremento Cantos Redondeados:</b>				
	<p>INCLUYE 2 EMBELLECEDORES PASACABLES</p>	140x140	<b>G•MULTI5M ▲</b>	3		
				PANEL SEPARADOR MELAMINA		
				PANEL SEPARADOR METACRILATO		
				PANEL SEPARADOR TAPIZADO GRUPO 1		
				PANEL SEPARADOR FONDOABSORBENTE GRUPO 1		
				120x120	<b>G•MULTI6M ▲</b>	3
						PANEL SEPARADOR TAPIZADO GRUPO 1
				140x140	<b>G•MULTI5Cr ▲</b>	3
						PANEL SEPARADOR TAPIZADO GRUPO 1
				120x120	<b>G•MULTI6Cr ▲</b>	3
				PANEL SEPARADOR TAPIZADO GRUPO 1		
		140x140	<b>G•MULTI5T ▲</b>	3		
				PANEL SEPARADOR FONDOABSORBENTE GRUPO 1		
		120x120	<b>G•MULTI6T ▲</b>	3		
				PANEL SEPARADOR FONDOABSORBENTE GRUPO 1		
		140x140	<b>G•MULTI5F ▲</b>	3		
				PANEL SEPARADOR FONDOABSORBENTE GRUPO 1		
		120x120	<b>G•MULTI6F ▲</b>	3		
MESA 2 PUESTOS + PANELES SEPARADORES		<b>Incremento Cantos Redondeados:</b>				



MULTIPUESTOS ARGOS

A x B

REFERENCIA

P.V.P.(€)

Kg. BUL. M<sup>3</sup>

PATA METÁLICA PATA MADERA  
PANEL SEPARADOR MELAMINA

INCLUYE 3 EMBELLECEDORES PASACABLES

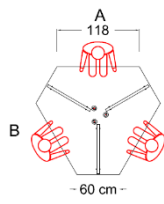
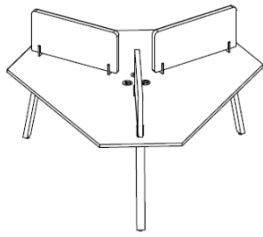

178x154	G●HEXM ▲	5
178x154	G●HEXCr ▲	5
178x154	G●HEXT ▲	5
178x154	G●HEXF ▲	5

MESA HEXAGONAL + PANELES SEPARADORES

INCLUYE 3 EMBELLECEDORES PASACABLES

PATA METÁLICA PATA MADERA

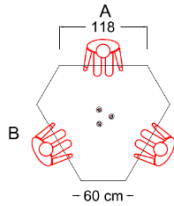
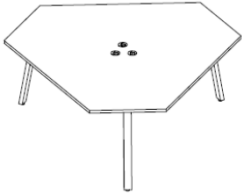

178x154	G●HEX ▲	2
---------	---------	---

MESA HEXAGONAL SIN PANELES SEPARADORES



100x60	G●EXTHEX	1
--------	----------	---

EXTENSIÓN MESAS HEXAGONALES

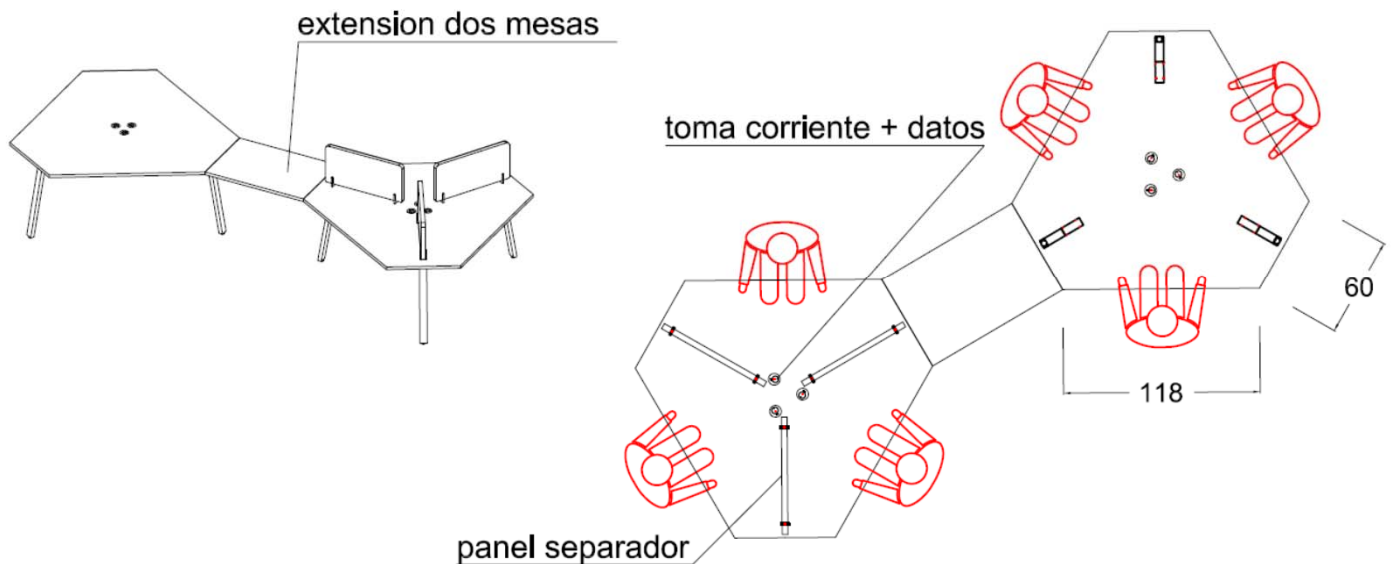



## SERIE ARGOS

FONDO 32CM.

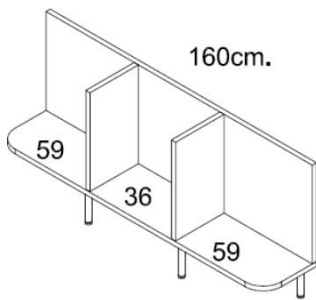

Soporte para mesas  
ancho 160 cm  
Altura útil 51cm.

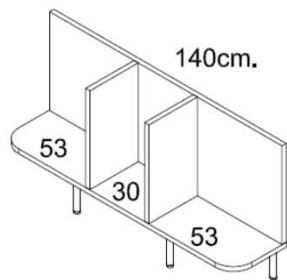

Soporte para mesas  
ancho 140 cm  
Altura útil 51cm.

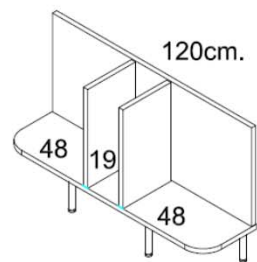

Soporte para mesas  
ancho 120 cm  
Altura útil 51cm.

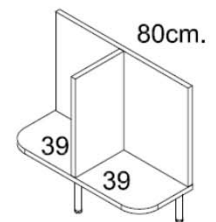

Soporte para mesas  
ancho 80 cm  
Altura útil 51cm.

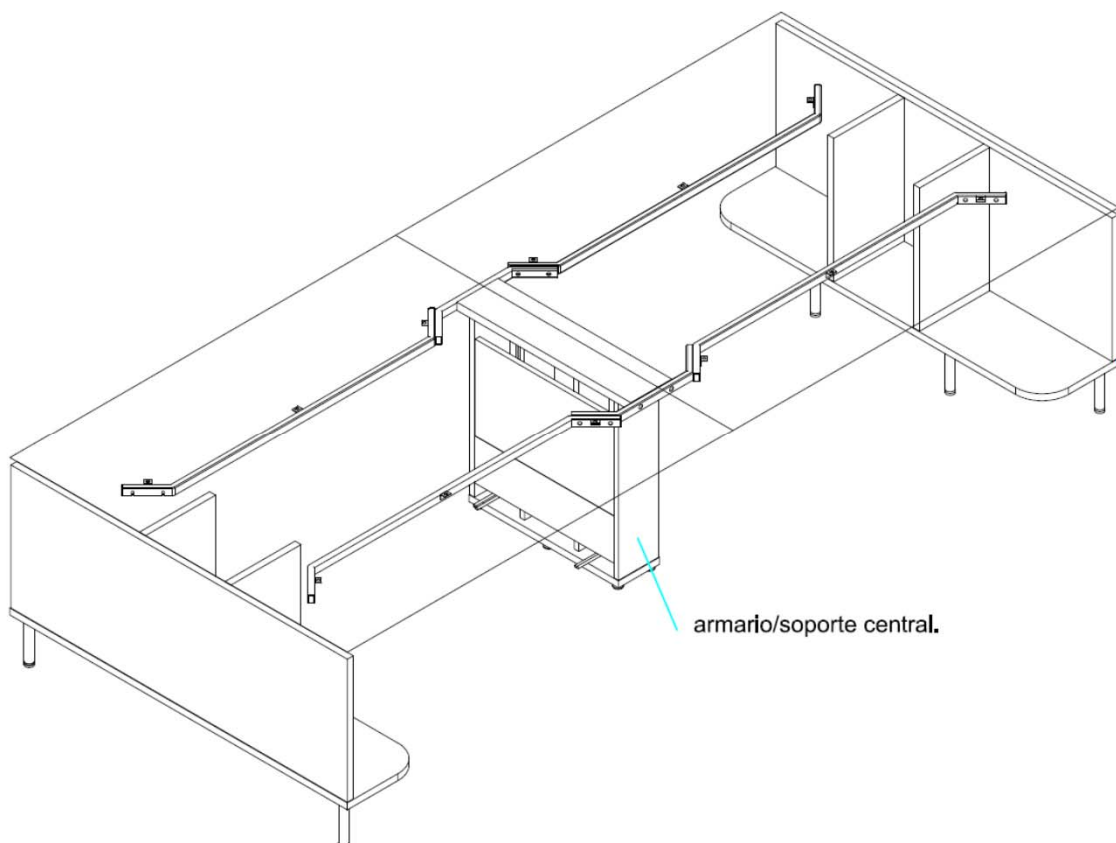
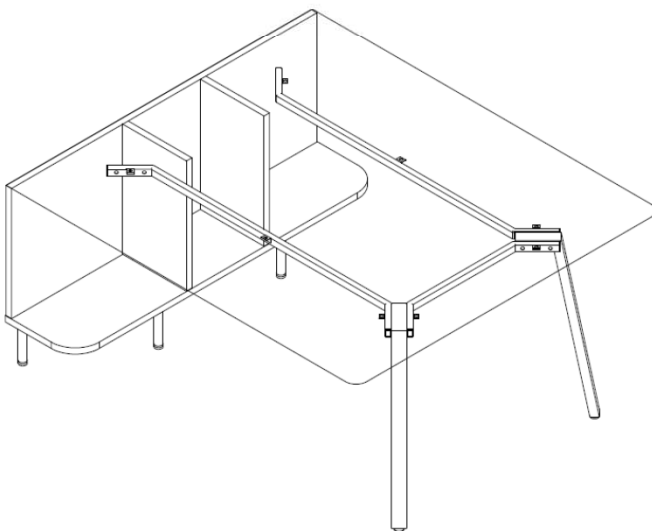

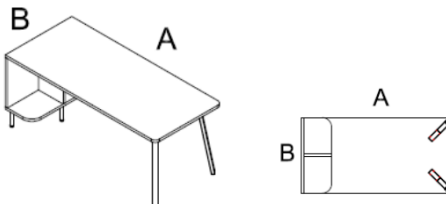
MESAS SOPORTE ARMARIO	A x B	REFERENCIA	P.V.P.(€)		Kg. BUL. M <sup>3</sup>
			PATA METÁLICA	PATA MADERA	
	200x80	<b>G•200SOP ▲</b>			3
	180x80	<b>G•180SOP ▲</b>			3
	160x80	<b>G•160SOP ▲</b>			3
	140x80	<b>G•140SOP ▲</b>			3
	120x80	<b>G•120SOP ▲</b>			3

MESA RECTA FONDO 80 cm.- APOYO ARMARIO

Incremento Cantos Redondeados:

	200x80	<b>G•D200SOP ▲</b>			5
	180x80	<b>G•D180SOP ▲</b>			5
	160x80	<b>G•D160SOP ▲</b>			5
	140x80	<b>G•D140SOP ▲</b>			5
	120x80	<b>G•D120SOP ▲</b>			5

MESA DOBLE LINEAL FONDO 80cm.- APOYO ARMARIO LATERALES

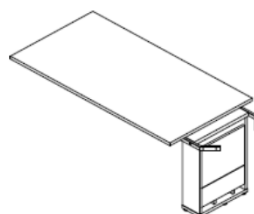
	200x80	<b>G•200LP ▲</b>			2
	180x80	<b>G•180LP ▲</b>			2
	160x80	<b>G•160LP ▲</b>			2
	140x80	<b>G•140LP ▲</b>			2
	120x80	<b>G•120LP ▲</b>			2

MESA PROGRESIÓN LINEAL FONDO 80 cm.

## SERIE ARGOS

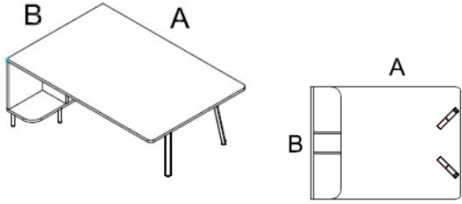
MESAS SOPORTE ARMARIO	A x B	REFERENCIA	P.V.P.(€)		KG.	BUL.	M <sup>3</sup>
			PATA METÁLICA	PATA MADERA			
	180x120	<b>G•1812SOP ▲</b>					3
	160x120	<b>G•1612SOP ▲</b>					3
	140x120	<b>G•1412SOP ▲</b>					3
	120x120	<b>G•1212SOP ▲</b>					3

MESA RECTA FONDO 120 cm.- APOYO ARMARIO

Incremento Cantos Redondeados:

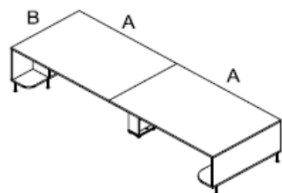

180x120	<b>G•D1812SOP ▲</b>						5
160x120	<b>G•D1612SOP ▲</b>						5
140x120	<b>G•D1412SOP ▲</b>						5
120x120	<b>G•D1212SOP ▲</b>						5

MESA DOBLE LINEAL FONDO 120cm.- APOYO ARMARIO LATERALES

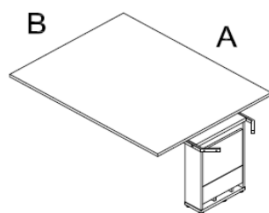

180x120	<b>G•BP1812 ▲</b>						2
160x120	<b>G•BP1612 ▲</b>						2
140x120	<b>G•BP1412 ▲</b>						2
120x120	<b>G•BP1212 ▲</b>						2

MESA PROGRESIÓN LINEAL FONDO 120 cm.



MESAS SOPORTE ARMARIO

A x B

REFERENCIA

P.V.P.(€)

KG. BUL. M<sup>3</sup>

PATA METÁLICA

PATA MADERA

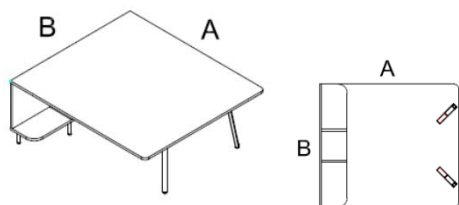

180x140	<b>G●1814SOP▲</b>	3
160x140	<b>G●1614SOP▲</b>	3
140x140	<b>G●1414SOP▲</b>	3
120x140	<b>G●1214SOP▲</b>	3

MESA RECTA FONDO 140 cm.- APOYO ARMARIO

Incremento Cantos Redondeados:

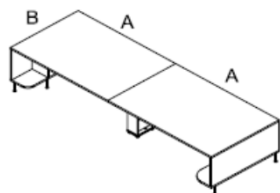

180x140	<b>G●D1814SOP▲</b>	5
160x140	<b>G●D1614SOP▲</b>	5
140x140	<b>G●D1414SOP▲</b>	5
120x140	<b>G●D1214SOP▲</b>	5

MESA DOBLE LINEAL FONDO 140cm.- APOYO ARMARIO LATERALES

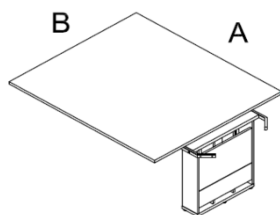

180x140	<b>G●BP1814▲</b>	2
160x140	<b>G●BP1614▲</b>	2
140x140	<b>G●BP1414▲</b>	2
120x140	<b>G●BP1214▲</b>	2

MESA PROGRESIÓN LINEAL FONDO 140 cm.

## SERIE ARGOS

MESAS SOPORTE ARMARIO

A x B

REFERENCIA

P.V.P.(€)

KG. BUL. M<sup>3</sup>

PATA METÁLICA

PATA MADERA

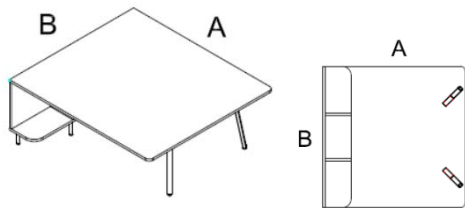

160x160	<b>G•1616SOP ▲</b>	3
140x160	<b>G•1416SOP ▲</b>	3
120x160	<b>G•1216SOP ▲</b>	3

MESA RECTA FONDO 160 cm.- APOYO ARMARIO

Incremento Cantos Redondeados:

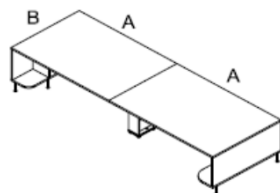

160x160	<b>G•D1616SOP ▲</b>	5
140x160	<b>G•D1416SOP ▲</b>	5
120x160	<b>G•D1216SOP ▲</b>	5

MESA DOBLE LINEAL FONDO 160cm.- APOYO ARMARIO LATERALES

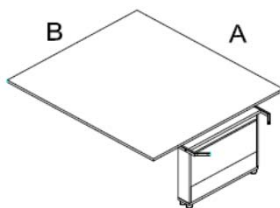

160x160	<b>G•BP1616 ▲</b>	2
140x160	<b>G•BP1416 ▲</b>	2
120x160	<b>G•BP1216 ▲</b>	2

MESA PROGRESIÓN LINEAL FONDO 160 cm.





# SERIE ARGOS

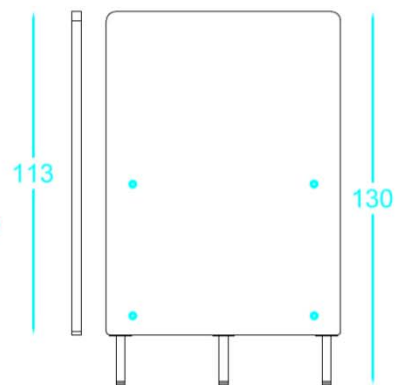
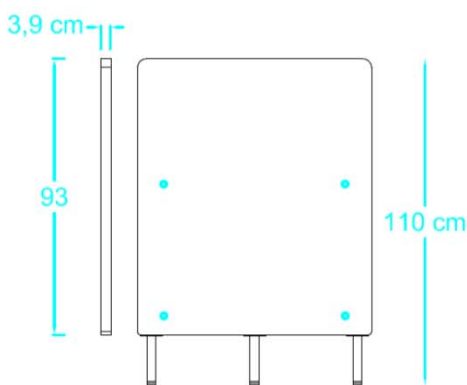
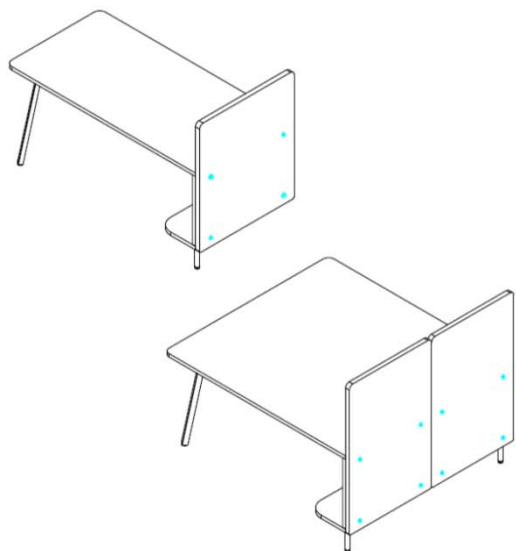

ancho paneles 60/70/80/90 cm

ancho paneles 60/70/80/90 cm

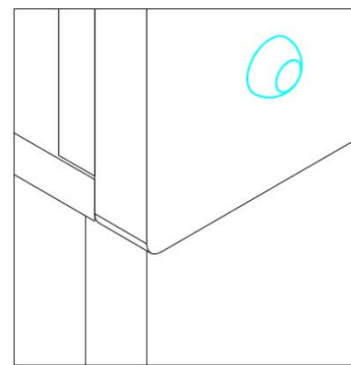
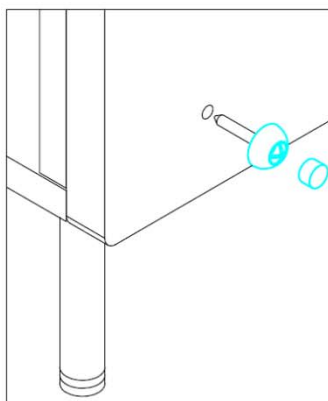
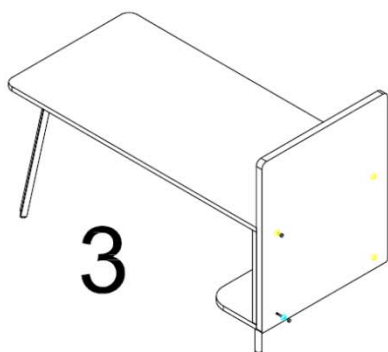
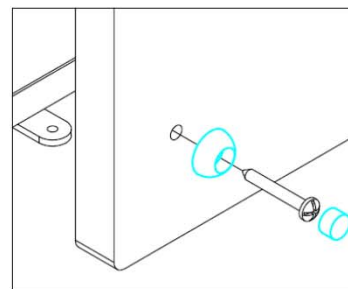
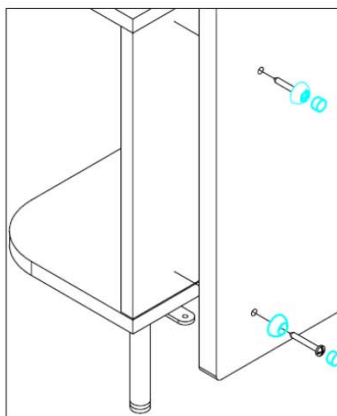
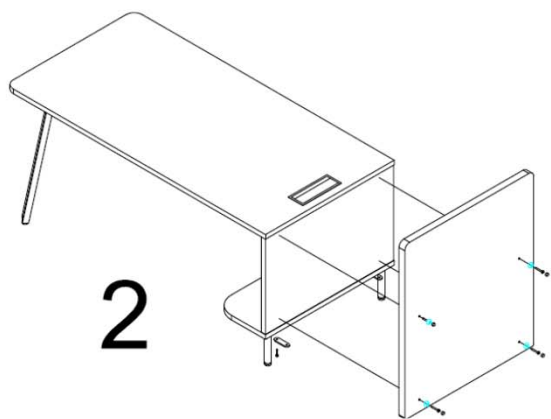
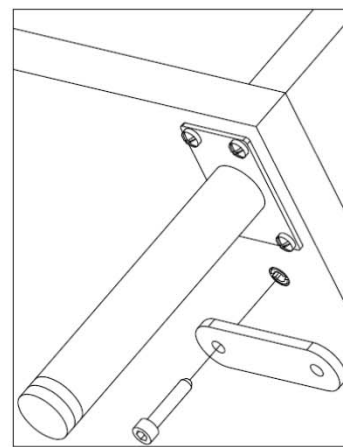
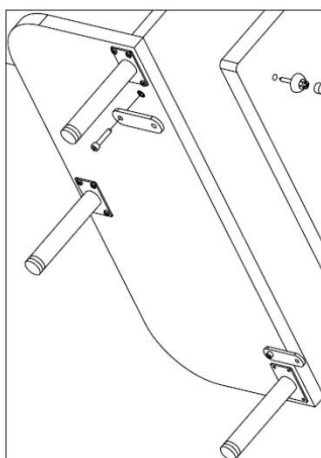
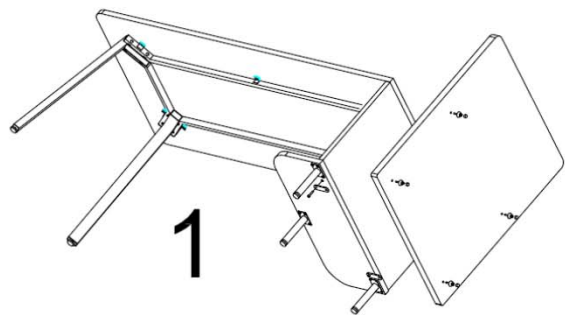

ARGOS

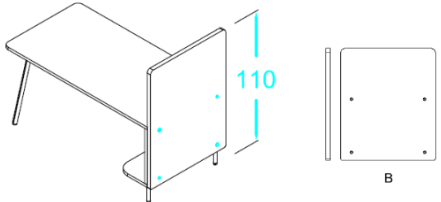
PANELES SOPORTE MESA	A x B	REFERENCIA	P.V.P.(€)		Kg. BUL. M <sup>3</sup>
			MELAMINA	FONOABSORBENTE GRUPO 1	
	93x80	<b>G●PAN9380 ▲</b>		1	
	93x90	<b>G●PAN9390 ▲</b>		1	

PANEL ALTURA 110 CM. MESA FONDO 80 CM.

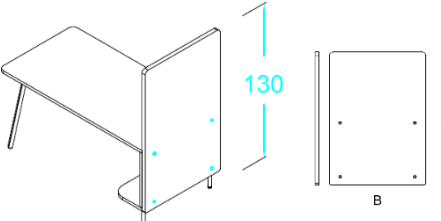
PANELES SOPORTE MESA	A x B	REFERENCIA	P.V.P.(€)		Kg. BUL. M <sup>3</sup>
			MELAMINA	FONOABSORBENTE GRUPO 1	
	113x80	<b>G●PAN11380 ▲</b>		1	
	113x90	<b>G●PAN11390 ▲</b>		1	

PANEL ALTURA 130 CM. MESA FONDO 80 CM.

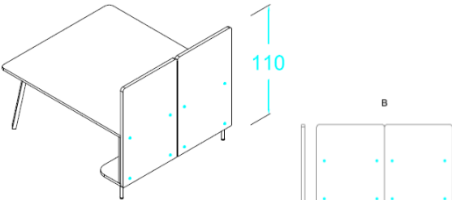
PANELES SOPORTE MESA	A x B	REFERENCIA	P.V.P.(€)		Kg. BUL. M <sup>3</sup>
			MELAMINA	FONOABSORBENTE GRUPO 1	
	93x120	<b>G●PAN93120 ▲</b>		2	
	93x140	<b>G●PAN93140 ▲</b>		2	
	93x160	<b>G●PAN93160 ▲</b>		2	

PANEL DOBLE ALTURA 110 CM.  
MESA FONDO 120/140/160 CM.

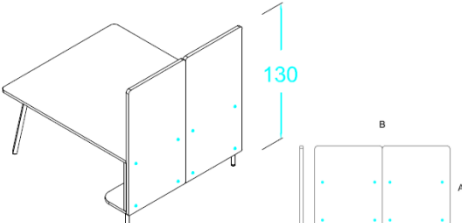
PANELES SOPORTE MESA	A x B	REFERENCIA	P.V.P.(€)		Kg. BUL. M <sup>3</sup>
			MELAMINA	FONOABSORBENTE GRUPO 1	
	113x120	<b>G●PAN113120 ▲</b>		2	
	113x140	<b>G●PAN113140 ▲</b>		2	
	113x160	<b>G●PAN113160 ▲</b>		2	

PANEL DOBLE ALTURA 130 CM.  
MESA FONDO 120/140/160 CM.

# SERIE ARGOS

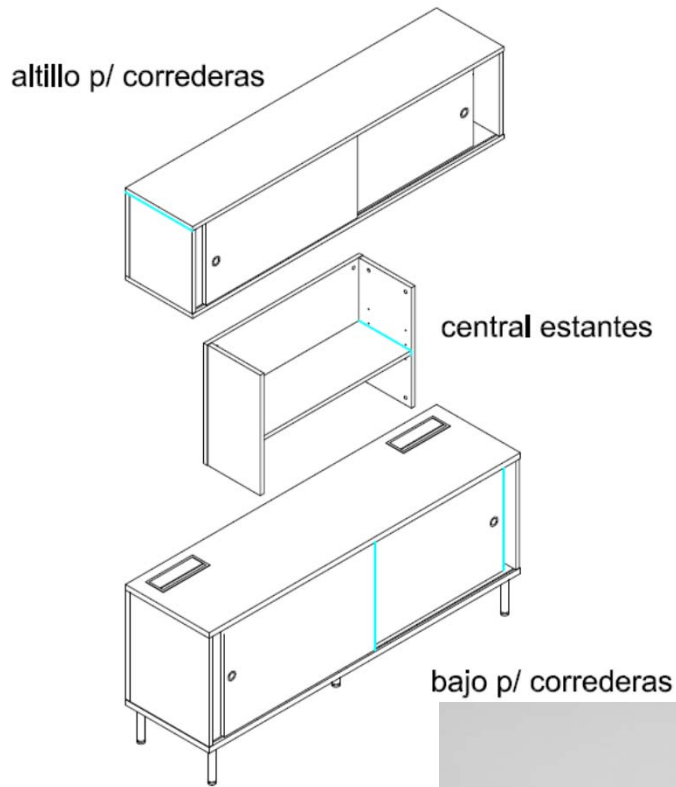
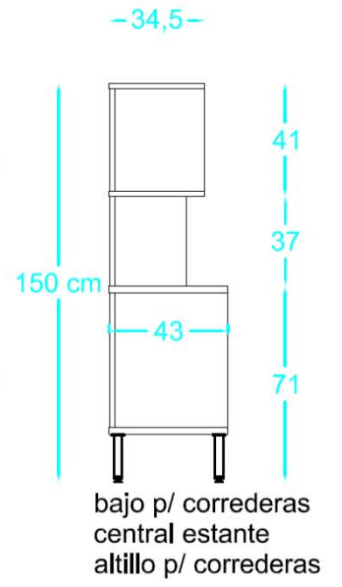
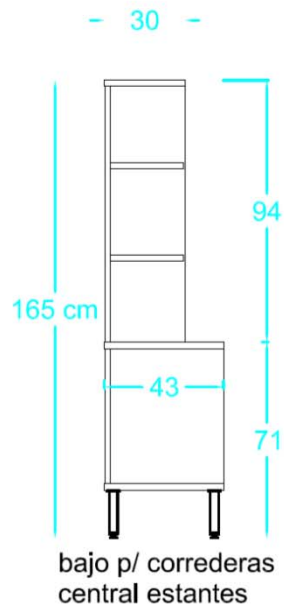
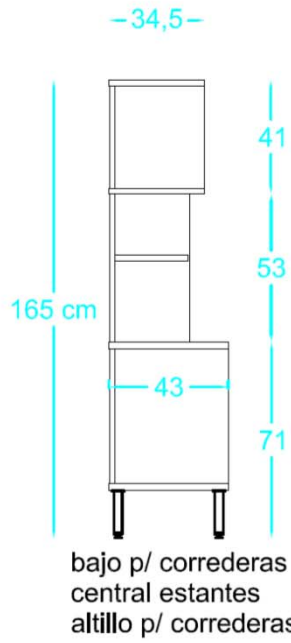
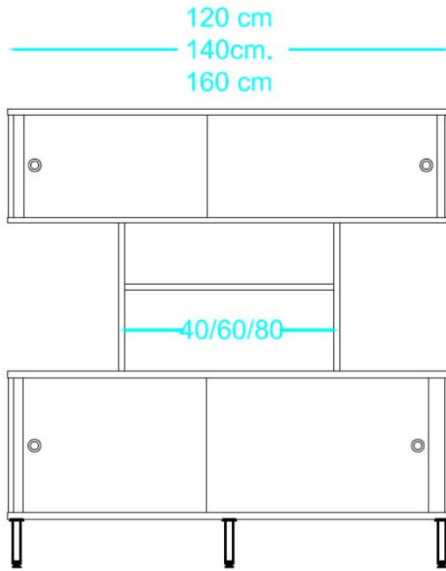

ARMARIOS PUERTAS CORREDERAS

A x B

REFERENCIA

P.V.P.(€)

KG. BUL. M<sup>3</sup>

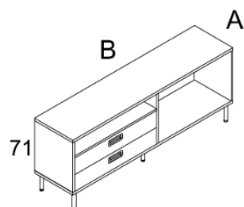

43x160	<b>G●AC160▲</b>	1
43x180	<b>G●AC180▲</b>	1

**TIRADOR EMPOTRADO RECTANGULAR**

(indicar derecha o izquierda; imagen es mano izquierda)

CREDENZA CON CAJONES SIN CERRADURA

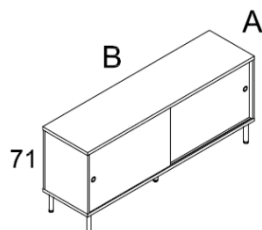

43x120	<b>G●AB120▲</b>	2
43x140	<b>G●AB140▲</b>	2
43x160	<b>G●AB160▲</b>	2
43x180	<b>G●AB180▲</b>	2

**TIRADOR EMPOTRADO REDONDO**

CREDENZA CON PUERTAS CORREDERAS CON CERRADURA

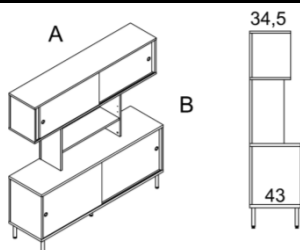

120x165	<b>G●AA120X165▲</b>	4
140x165	<b>G●AA140X165▲</b>	4
160x165	<b>G●AA160X165▲</b>	4

**TIRADOR EMPOTRADO REDONDO**

**OPCIÓN TRASERA COMPLETA:**

ARMARIO PUERTAS CORREDERAS CON CERRADURA C./ALTILLO

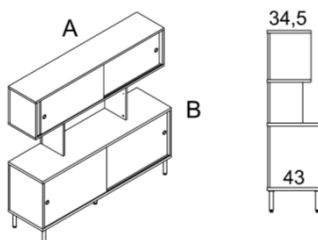

120x150	<b>G●AA120X150▲</b>	4
140x150	<b>G●AA140X150▲</b>	4
160x150	<b>G●AA160X150▲</b>	4

**TIRADOR EMPOTRADO REDONDO**

**OPCIÓN TRASERA COMPLETA:**

ARMARIO PUERTAS CON CERRADURA CORREDERAS C./ALTILLO

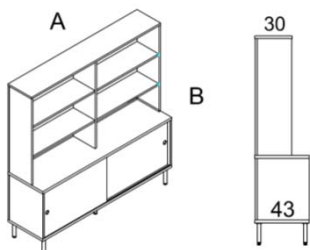

120x165	<b>G●AE120X165▲</b>	6
140x165	<b>G●AE140X165▲</b>	6
160x165	<b>G●AE160X165▲</b>	6
180x165	<b>G●AE180X165▲</b>	6

**TIRADOR EMPOTRADO REDONDO**

ARMARIO PUERTAS CORREDERAS  
CON CERRADURA CON ESTANTES ARRIBA

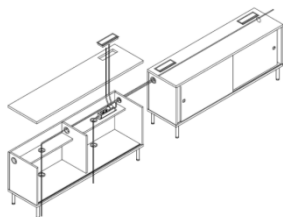

TOP ACCES(24x10cm.) 1 LADO INDICAR DCHA. O IZDA	<b>G TOPARM1▲</b>	1
TOP ACCES(24x10cm.) 2 LADOS	<b>G TOPARM2▲</b>	1
AGUJERO PASACABLES(60mm.) 1 LADO(INDICAR DCHA./IZDA)	<b>G APCARM1▲</b>	1
AGUJERO PASACABLES(60mm.) 2 LADOS	<b>G APCARM2▲</b>	1

ELECTRIFICACIÓN ARMARIOS



# SERIE ARGOS

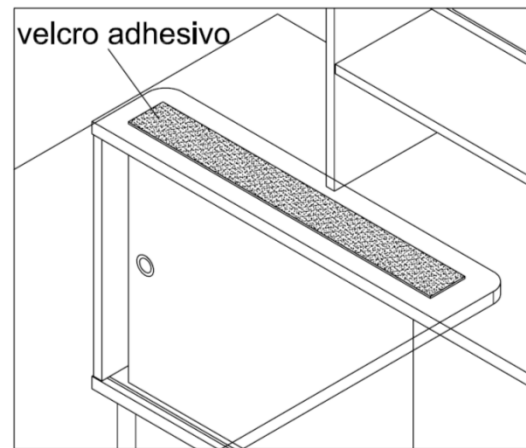
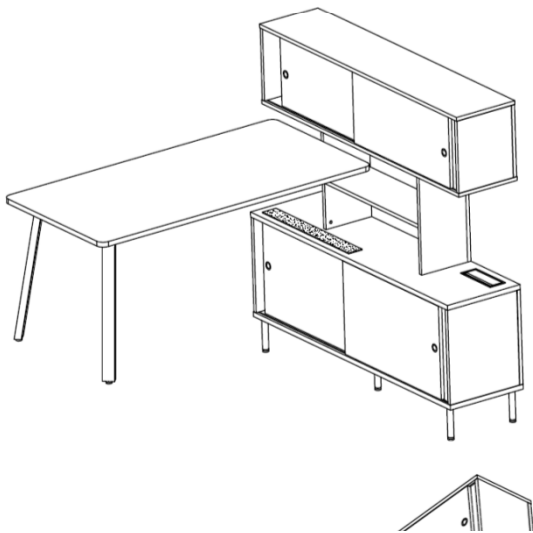
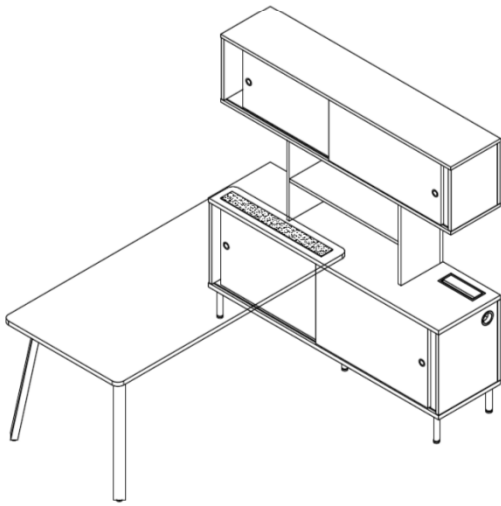
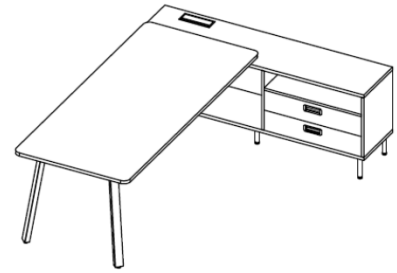
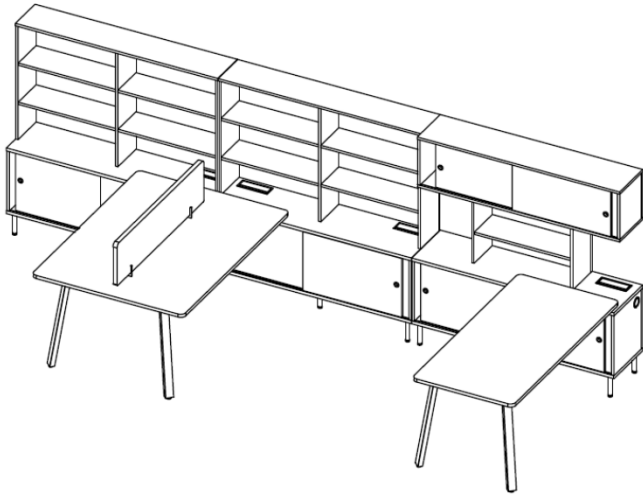

MESAS APOYADAS EN ARMARIO/CREDENZA

A x B

REFERENCIA

P.V.P.(€)

KG. BUL. M<sup>3</sup>

PATA METÁLICA PATA MADERA

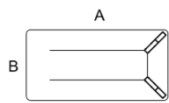
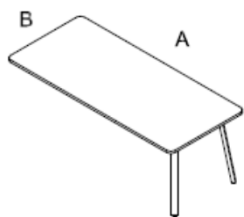

180x80	<b>G●180AP▲</b>	2
160x80	<b>G●160AP▲</b>	2
140x80	<b>G●140AP▲</b>	2
120x80	<b>G●120AP▲</b>	2

MESA RECTA FONDO 80 CM.

Incremento Cantos Redondeados:

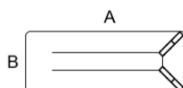
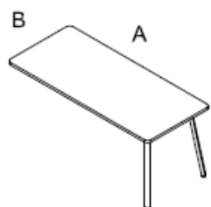

180x60	<b>G●186AP▲</b>	2
160x60	<b>G●166AP▲</b>	2
140x60	<b>G●146AP▲</b>	2
120x60	<b>G●126AP▲</b>	2

MESA RECTA FONDO 60 CM.

Incremento Cantos Redondeados:

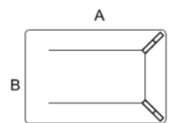
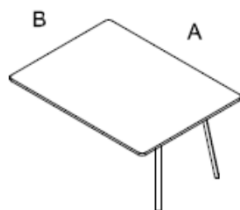

180x120	<b>G●1812AP▲</b>	2
160x120	<b>G●1612AP▲</b>	2
140x120	<b>G●1412AP▲</b>	2
120x120	<b>G●1212AP▲</b>	2

MESA RECTA FONDO 120 CM.

Incremento Cantos Redondeados:

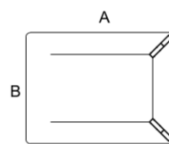
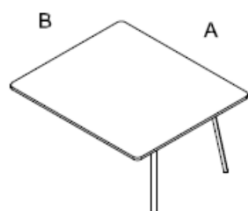

180x140	<b>G●1814AP▲</b>	2
160x140	<b>G●1614AP▲</b>	2
140x140	<b>G●1414AP▲</b>	2
120x140	<b>G●1214AP▲</b>	2

MESA RECTA FONDO 140 CM.

Incremento Cantos Redondeados:

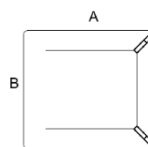
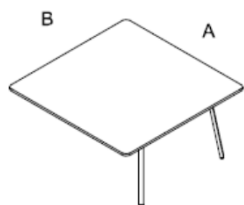

180x160	<b>G●1816AP▲</b>	2
160x160	<b>G●1616AP▲</b>	2
140x160	<b>G●1416AP▲</b>	2
120x160	<b>G●1216AP▲</b>	2

MESA RECTA FONDO 160 CM.

Incremento Cantos Redondeados:

# SERIE ARGOS

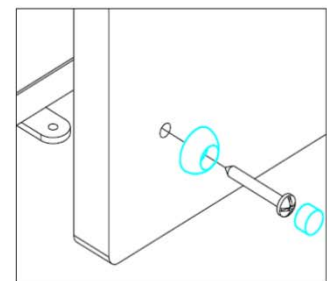
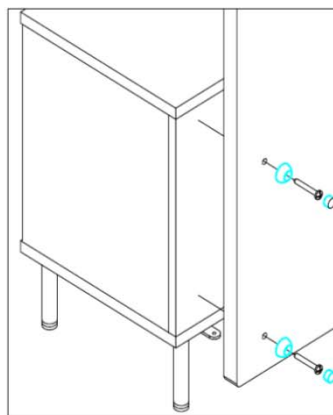
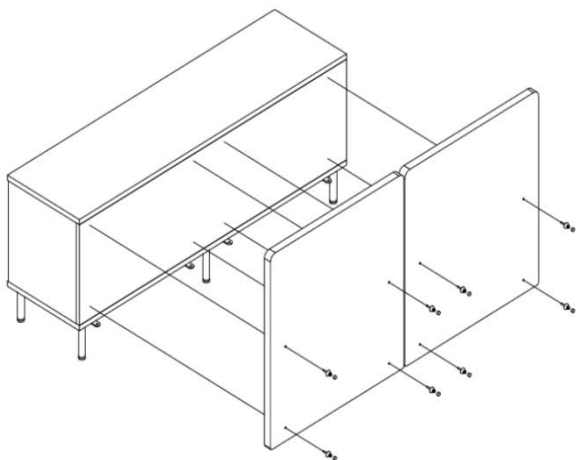
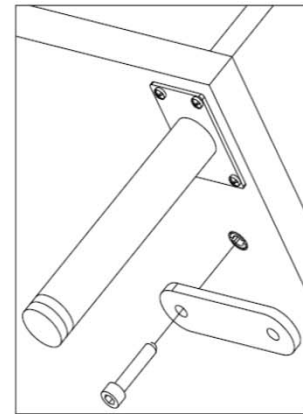
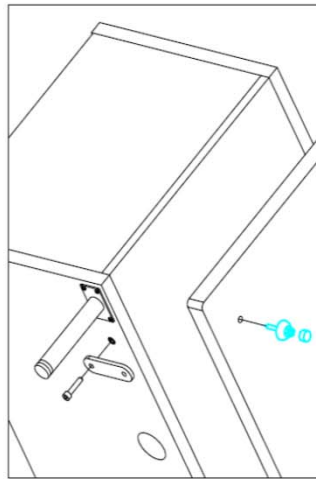
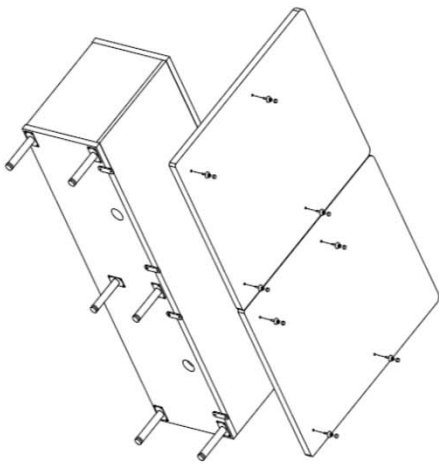
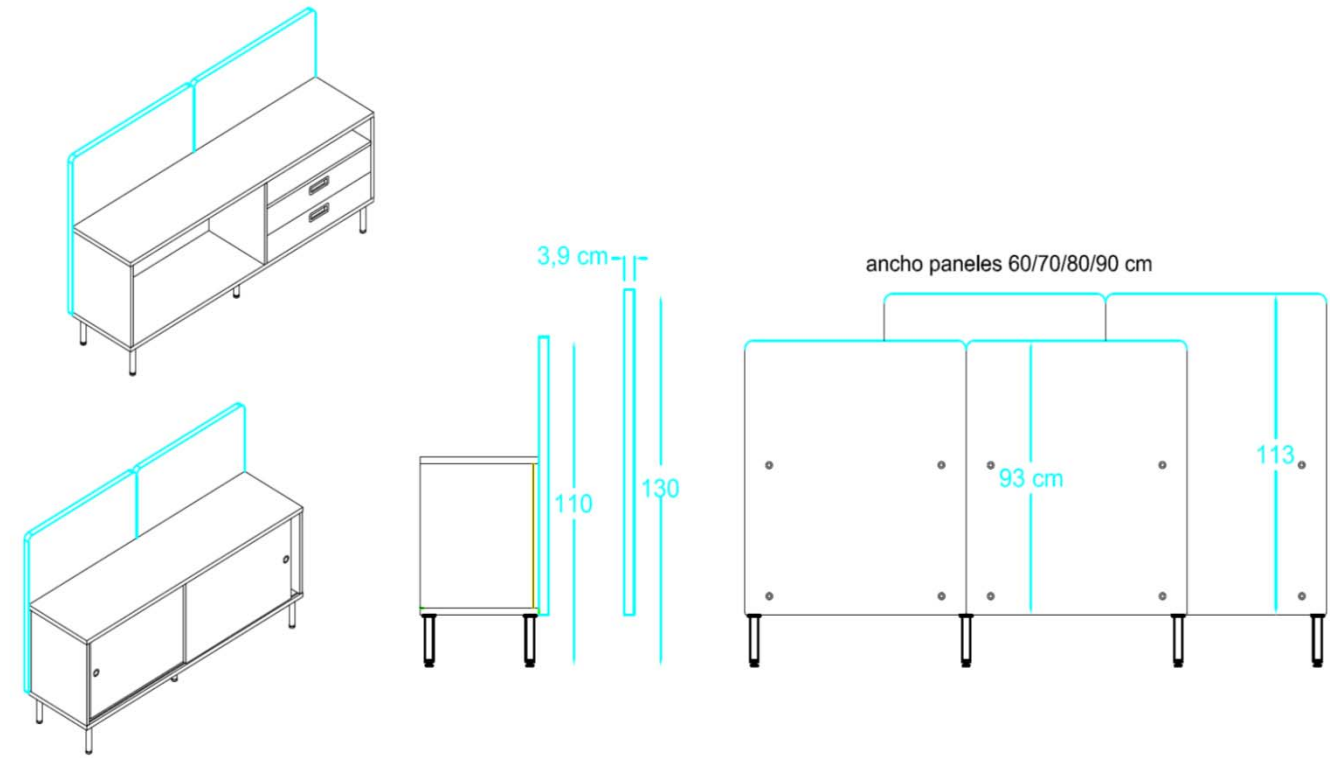

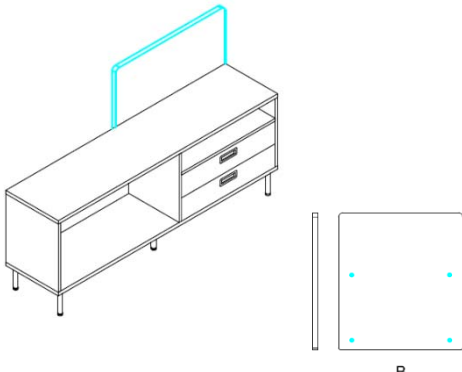
PANELES SOPORTE ARMARIO	A x B	REFERENCIA	P.V.P.(€)	KG.	BUL.	M <sup>3</sup>
	93x60	<b>G●PAN9360</b>	MELAMINA FONOABSORBENTE GR.1			1
	93x70	<b>G●PAN9370</b>				1
	93x80	<b>G●PAN9380</b>				1
	93x90	<b>G●PAN9390</b>				1
	113x60	<b>G●PAN11360</b>				1
	113x70	<b>G●PAN11370</b>				1
	113x80	<b>G●PAN11380</b>				1
	113x90	<b>G●PAN11390</b>				1

PANEL INDIVIDUAL ALTURA 110/130 CM. PARA ARMARIO

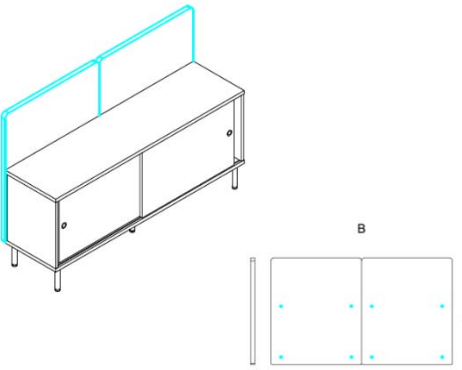
			P.V.P.(€)	KG.	BUL.	M <sup>3</sup>
	93x120	<b>G●PAN93120</b>	MELAMINA FONOABSORBENTE GR.1			2
	93x140	<b>G●PAN93140</b>				2
	93x160	<b>G●PAN93160</b>				2
	93x180	<b>G●PAN93180</b>				2
	113x120	<b>G●PAN113120</b>				2
	113x140	<b>G●PAN113140</b>				2
	113x160	<b>G●PAN113160</b>				2
	113x180	<b>G●PAN113180</b>				2

PANEL DOBLE ALTURA 110/130 CM. PARA ARMARIO

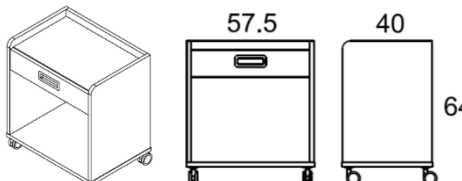
CAJONERA MAXI	A x B	REFERENCIA	P.V.P.(€)	KG.	BUL.	M <sup>3</sup>
		<b>G●CAJ1</b>				1

CAJONERA MAXI 1 CAJON+HUECO

SIN CERRADURA / INCLUYE TIRADOR INCRUSTADO RECTANGULAR

		<b>G●CAJ3</b>				1
---	--	---------------	--	--	--	---

CAJONERA MAXI 3 CAJONES

SIN CERRADURA / INCLUYE TIRADOR INCRUSTADO RECTANGULAR

	38x50	<b>G COJIN</b>				1
---	-------	----------------	--	--	--	---

COJIN TAPIZADO(GRUPO 1) PARA CAJONERA MAXI o ARMARIO PUERTAS CORREDERAS (INDICAR POSICIÓN)



SERIE ARGOS

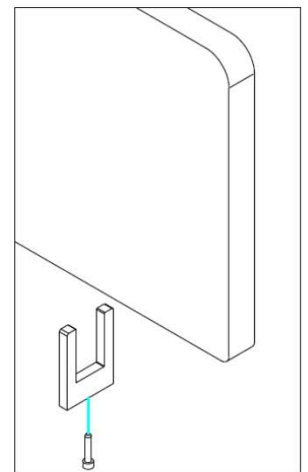
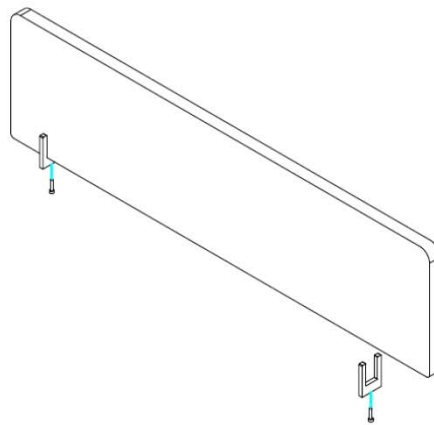
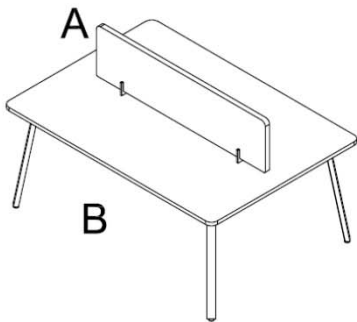
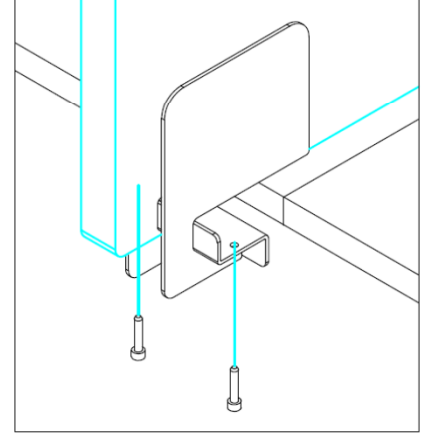
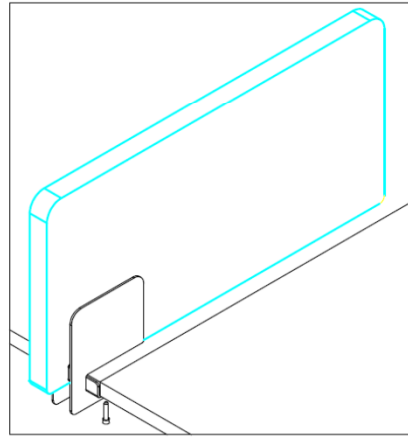
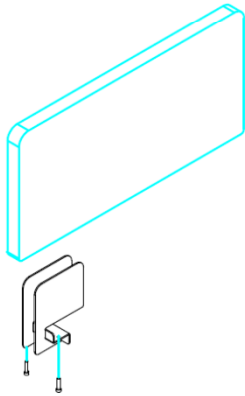
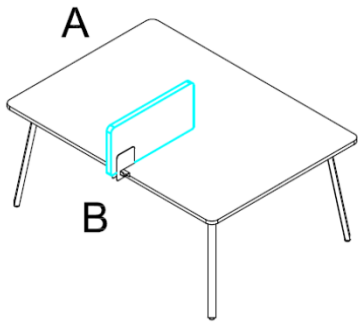

## SERIE ARGOS

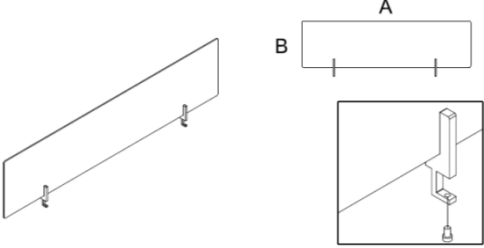
PANELES SEPARADOR MESA	A x B	REFERENCIA	P.V.P.(€)	KG.	BUL.	M <sup>3</sup>
	190x38	<b>Y●SEPM200</b>		5,5	1	0,045
	170x38	<b>Y●SEPM180</b>		5,2	1	0,040
	150x38	<b>Y●SEPM160</b>		4,9	1	0,035
	130x38	<b>Y●SEPM140</b>		4,6	1	0,030
	110x38	<b>Y●SEPM120</b>		4,3	1	0,025
	90x38	<b>Y●SEPM100</b>		4	1	0,020
	70x38	<b>Y●SEPM80</b>		3,7	1	0,015
PANEL SEPARADOR MESA MELAMINA 19 MM. VUELO 38 CM.						

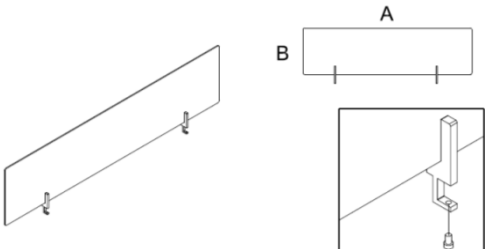
	190x38	<b>Y SEPCR200</b>		10	1	0,045
	170x38	<b>Y SEPCR180</b>		9,5	1	0,040
	150x38	<b>Y SEPCR160</b>		9	1	0,035
	130x38	<b>Y SEPCR140</b>		8,5	1	0,030
	110x38	<b>Y SEPCR120</b>		8	1	0,025
	90x38	<b>Y SEPCR100</b>		7,5	1	0,020
	70x38	<b>Y SEPCR80</b>		7	1	0,015
PANEL SEPARADOR MESA METACRILATO 6 MM. VUELO 38 CM.						

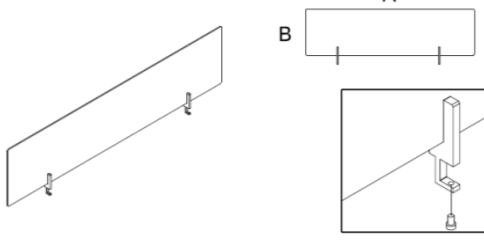
	190x38	<b>Y SEPT200</b>		5,8	1	0,045
	170x38	<b>Y SEPT180</b>		5,5	1	0,040
	150x38	<b>Y SEPT160</b>		5,2	1	0,035
	130x38	<b>Y SEPT140</b>		4,9	1	0,030
	110x38	<b>Y SEPT120</b>		4,6	1	0,025
	90x38	<b>Y SEPT100</b>		4,3	1	0,020
	70x38	<b>Y SEPT80</b>		4	1	0,015
PANEL SEPARADOR MESA. MELAMINA 10 MM. TAPIZADO GRUPO 1 - VUELO 38 CM.						

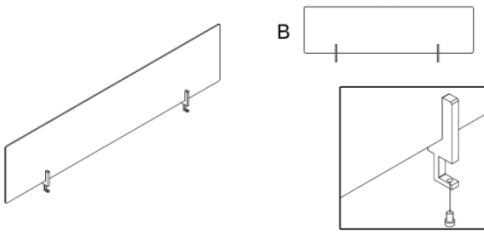
	190x38	<b>G SEPF200</b>		10	1	0,045
	170x38	<b>G SEPF180</b>		9,5	1	0,040
	150x38	<b>G SEPF160</b>		9	1	0,035
	130x38	<b>G SEPF140</b>		8,5	1	0,030
	110x38	<b>G SEPF120</b>		8	1	0,025
	90x38	<b>G SEPF100</b>		7,5	1	0,020
	70x38	<b>G SEPF80</b>		7	1	0,015
PANEL SEPARADOR MESA FONOABSORBENTE 39 MM. TAPIZADO GRUPO 1 - VUELO 38 CM.						

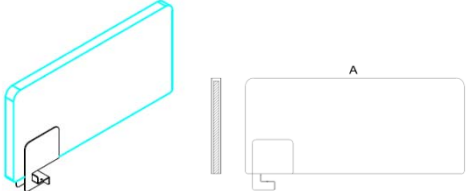
PANELES SEPARADOR MESA	A x B	REFERENCIA	P.V.P.(€)	KG.	BUL.	M <sup>3</sup>
	80x35	<b>G SEPLATF80</b>			1	
	70x35	<b>G SEPLATF70</b>			1	
	60x35	<b>G SEPLATF60</b>			1	
PANEL SEPARADOR LATERAL MESA FONOABSORBENTE 39 MM. TAPIZADO GRUPO 1 - VUELO 38 CM.						

## SERIE ARGOS

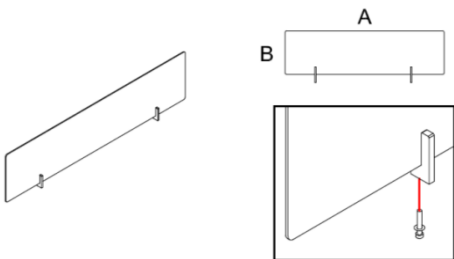
PANELES SEPARADOR SOBRE MESA		A x B	REFERENCIA	P.V.P.(€)	KG.	BUL.	M <sup>3</sup>
	190x38	<b>Y●SM200</b>	5,5	1	0,045		
	170x38	<b>Y●SM180</b>	5,2	1	0,040		
	150x38	<b>Y●SM160</b>	4,9	1	0,035		
	130x38	<b>Y●SM140</b>	4,6	1	0,030		
	110x38	<b>Y●SM120</b>	4,3	1	0,025		
	90x38	<b>Y●SM100</b>	4	1	0,020		
	PANEL SEPARADOR MESA MELAMINA 19 MM. - VUELO 38 CM.		70x38	<b>Y●SM80</b>	3,7	1	0,015

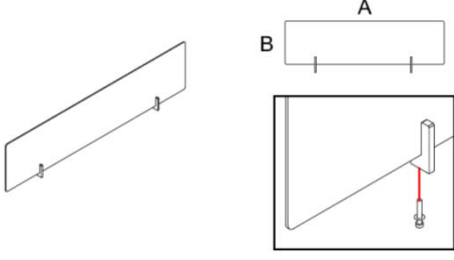
	190x38	<b>Y SCR200</b>	10	1	0,045	
	170x38	<b>Y SCR180</b>	9,5	1	0,040	
	150x38	<b>Y SCR160</b>	9	1	0,035	
	130x38	<b>Y SCR140</b>	8,5	1	0,030	
	110x38	<b>Y SCR120</b>	8	1	0,025	
	90x38	<b>Y SCR100</b>	7,5	1	0,020	
	PANEL SEPARADOR MESA METACRILATO 6 MM. VUELO 38 CM.		70x38	<b>Y SCR80</b>	7	1

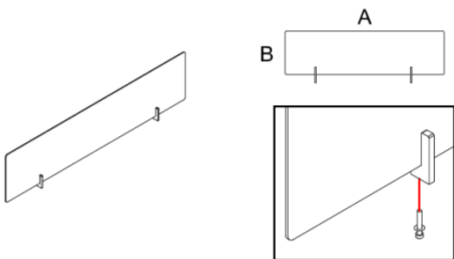
	190x38	<b>Y ST200</b>	5,8	1	0,045	
	170x38	<b>Y ST180</b>	5,5	1	0,040	
	150x38	<b>Y ST160</b>	5,2	1	0,035	
	130x38	<b>Y ST140</b>	4,9	1	0,030	
	110x38	<b>Y ST120</b>	4,6	1	0,025	
	90x38	<b>Y ST100</b>	4,3	1	0,020	
	PANEL SEPARADOR MESA. MELAMINA 10 MM. TAPIZADO GRUPO 1 - VUELO 38 CM.		70x38	<b>Y ST80</b>	4	1

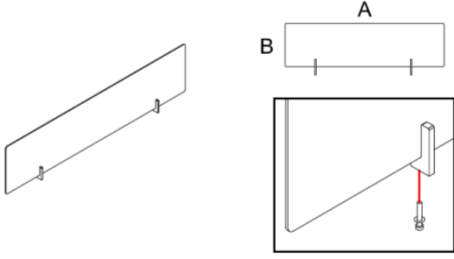
	190x38	<b>G SF200</b>	10	1	0,045	
	170x38	<b>G SF180</b>	9,5	1	0,040	
	150x38	<b>G SF160</b>	9	1	0,035	
	130x38	<b>G SF140</b>	8,5	1	0,030	
	110x38	<b>G SF120</b>	8	1	0,025	
	90x38	<b>G SF100</b>	7,5	1	0,020	
	PANEL SEPARADOR MESA FONOAORSORBENTE 39 MM. TAPIZADO GRUPO 1 - VUELO 38 CM.		70x38	<b>G SF80</b>	7	1

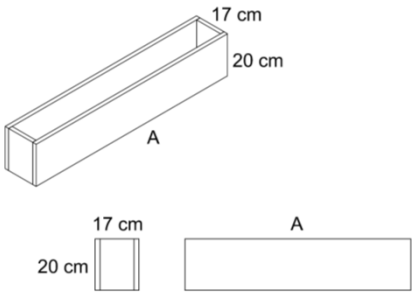
JARDINERA SOBRE MESA/ARMARIO	A	REFERENCIA	P.V.P.(€)	KG.	BUL.	M <sup>3</sup>
	190	<b>G●JAR200</b>		1		
	170	<b>G●JAR180</b>		1		
	150	<b>G●JAR160</b>		1		
	130	<b>G●JAR140</b>		1		
	110	<b>G●JAR120</b>		1		
	90	<b>G●JAR100</b>		1		
	70	<b>G●JAR80</b>		1		
JARDINERA MELAMINA PARA COLOCAR SOBRE MESA O SOBRE ARMARIO (CINTA DOBLE CARA EN EL FONDO)						

MESAS JUNTAS H= 73,5 CM.

A x B REFERENCIA

P.V.P.(€)

Kg. BUL. M<sup>3</sup>

PATA METÁLICA PATA MADERA

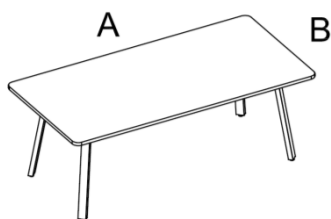

200x100	<b>G•J200▲</b>	2
240x120	<b>G•J240▲</b>	2

MESA RECTANGULAR

Incluye Cantos Redondeados

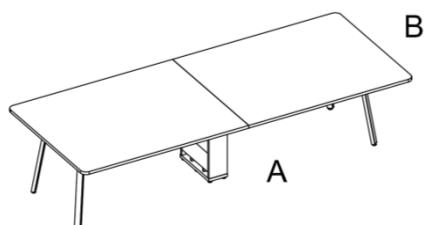

PATA METÁLICA PATA MADERA

300x120	<b>G•J300▲</b>	4
360x120	<b>G•J360▲</b>	4

MESAS REUNIONES 2 SOBRES

Incluye Cantos Redondeados



PATA METÁLICA PATA MADERA

Ø100	<b>G•J100Ø▲</b>	2
Ø120	<b>G•J120Ø▲</b>	2
Ø140	<b>G•J140Ø▲</b>	2
Ø160	<b>G•J160Ø▲</b>	2

MESAS CIRCULARES

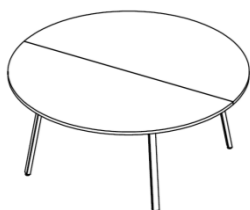

PATA METÁLICA PATA MADERA

Ø180	<b>G•J180Ø▲</b>	3
Ø200	<b>G•J200Ø▲</b>	3

MESAS CIRCULARES SOBRE 2 PIEZAS



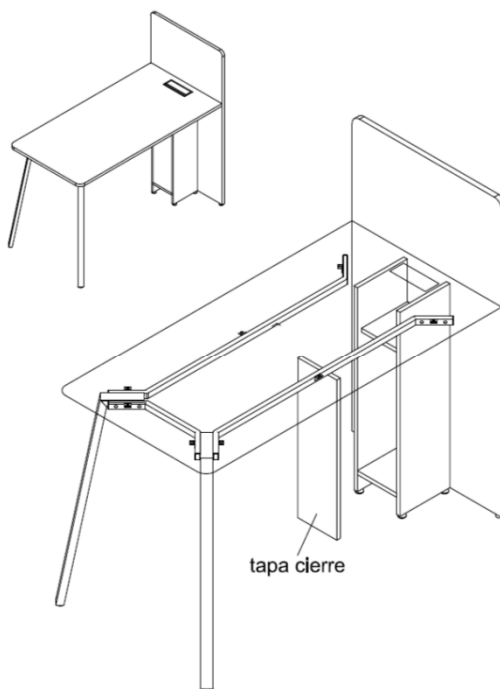
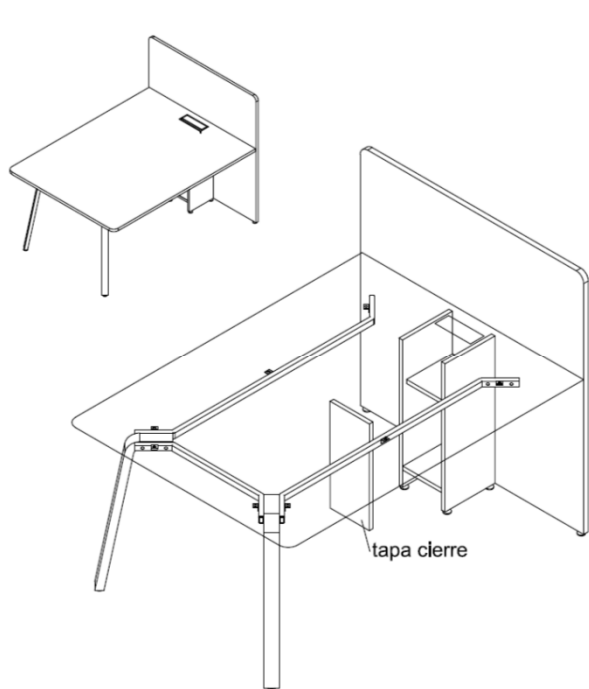
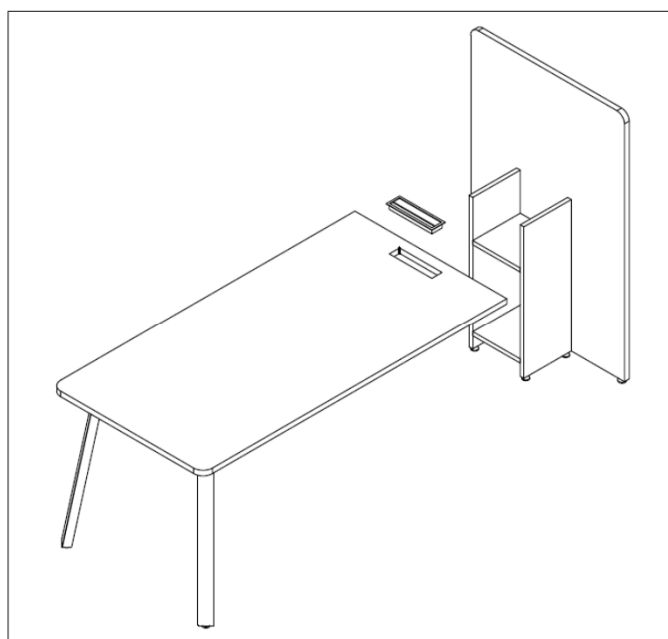
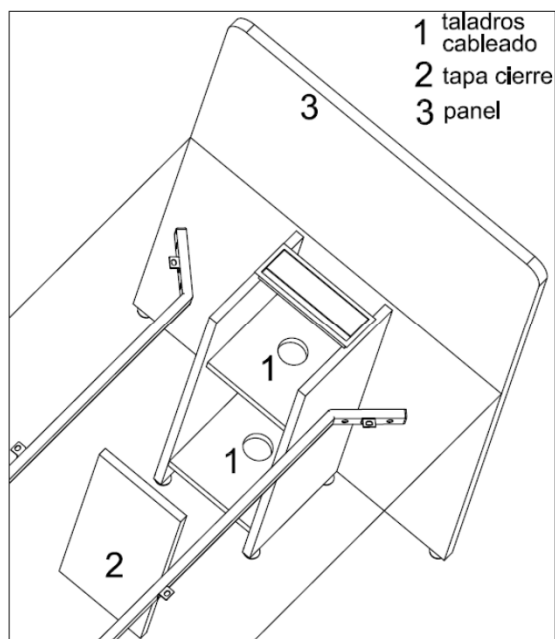
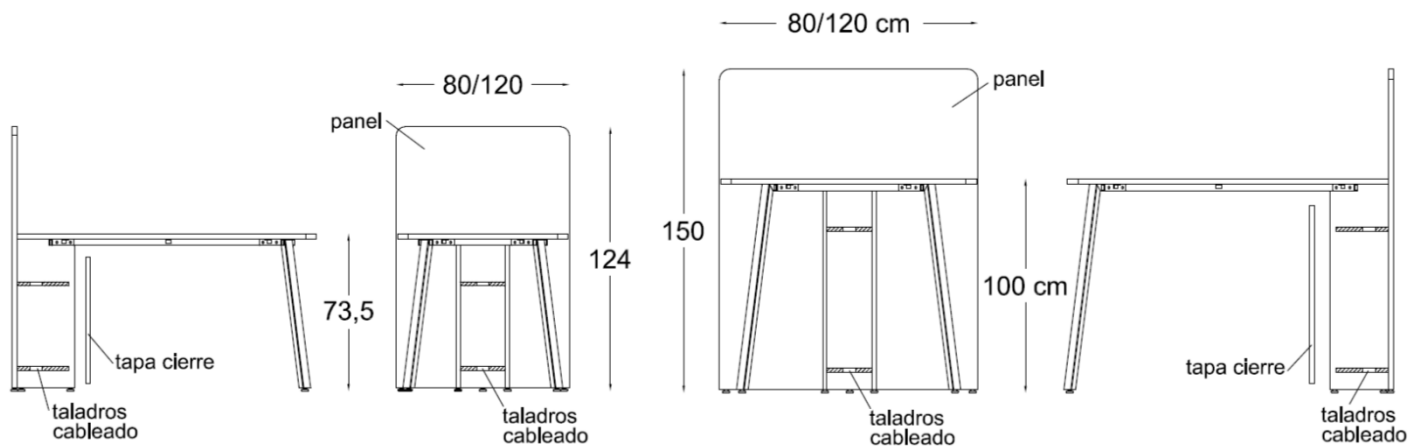

MESAS MEETING+PANEL MELAMINA A x B REFERENCIA P.V.P.(€) KG. BUL. M<sup>3</sup>

PATA METÁLICA PATA MADERA

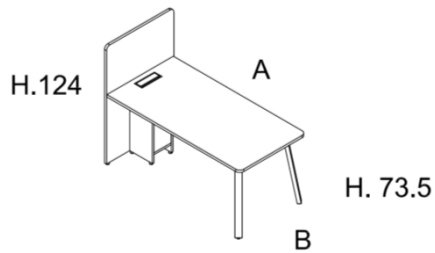

200x80	<b>G•M1200 ▲</b>	4
180x80	<b>G•M1180 ▲</b>	4
160x80	<b>G•M1160 ▲</b>	4
140x80	<b>G•M1140 ▲</b>	4

TAPA RECTANGULAR FONDO 80cm.

Incluye Cantos Redondeados

PATA METÁLICA PATA MADERA

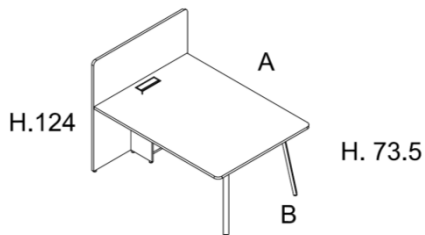

180x120	<b>G•M11812 ▲</b>	4
160x120	<b>G•M11612 ▲</b>	4
140x120	<b>G•M11412 ▲</b>	4
120x120	<b>G•M11212 ▲</b>	4

TAPA RECTANGULAR FONDO 120cm.

Incluye Cantos Redondeados

PATA METÁLICA PATA MADERA

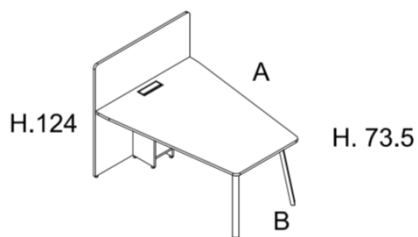

180x120	<b>G•M21812 ▲</b>	4
160x120	<b>G•M21612 ▲</b>	4
140x120	<b>G•M21412 ▲</b>	4
120x120	<b>G•M21212 ▲</b>	4

TAPA TONEL FONDO 120/80cm.

Incluye Cantos Redondeados

PATA PEANA METÁLICA

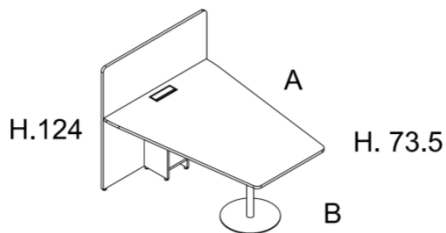

180x120	<b>G•M31812 ▲</b>	5
160x120	<b>G•M31612 ▲</b>	5
140x120	<b>G•M31412 ▲</b>	5
120x120	<b>G•M31212 ▲</b>	5

TAPA TONEL 120/80cm. / PEANA

Incluye Cantos Redondeados

## SERIE ARGOS

MESAS DOBLES MEETING+PANEL MELAMINA A X B REFERENCIA P.V.P.(€) KG. BUL. M<sup>3</sup>

PATA METÁLICA PATA MADERA

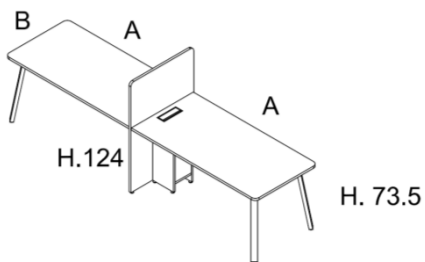

Dimensiones	Referencia	P.V.P.(€)	KG.	BUL.	M <sup>3</sup>
200x80	<b>G•M1D200 ▲</b>			6	
180x80	<b>G•M1D180 ▲</b>			6	
160x80	<b>G•M1D160 ▲</b>			6	
140x80	<b>G•M1D140 ▲</b>			6	

MESA DOBLE FONDO 80CM.

Incluye Cantos Redondeados

PATA METÁLICA PATA MADERA

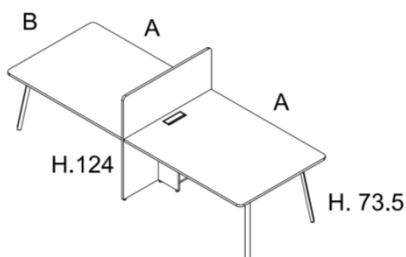

Dimensiones	Referencia	P.V.P.(€)	KG.	BUL.	M <sup>3</sup>
180x120	<b>G•M1D1812 ▲</b>			6	
160x120	<b>G•M1D1612 ▲</b>			6	
140x120	<b>G•M1D1412 ▲</b>			6	
120x120	<b>G•M1D1212 ▲</b>			6	

MESA DOBLE FONDO 120CM.

Incluye Cantos Redondeados

PATA METÁLICA PATA MADERA

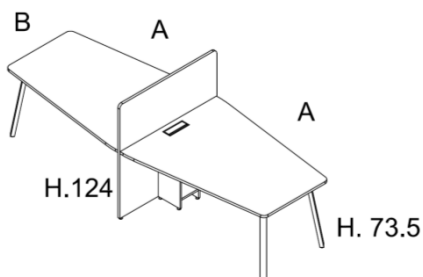

Dimensiones	Referencia	P.V.P.(€)	KG.	BUL.	M <sup>3</sup>
180x120	<b>G•M2D1812 ▲</b>			6	
160x120	<b>G•M2D1612 ▲</b>			6	
140x120	<b>G•M2D1412 ▲</b>			6	
120x120	<b>G•M2D1212 ▲</b>			6	

MESA TONEL DOBLE 120/80CM.

Incluye Cantos Redondeados

PATA PEANA METÁLICA

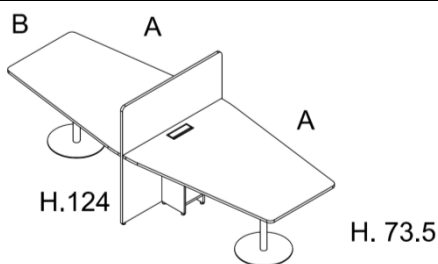

Dimensiones	Referencia	P.V.P.(€)	KG.	BUL.	M <sup>3</sup>
180x120	<b>G•M3D1812 ▲</b>			9	
160x120	<b>G•M3D1612 ▲</b>			9	
140x120	<b>G•M3D1412 ▲</b>			9	
120x120	<b>G•M3D1212 ▲</b>			9	

MESA TONEL DOBLE 120/80cm. / PEANA

Incluye Cantos Redondeados

MESAS MEETING ALTA +PANEL MELAMINA A X B REFERENCIA P.V.P.(€) KG. BUL. M<sup>3</sup>

PATA METÁLICA

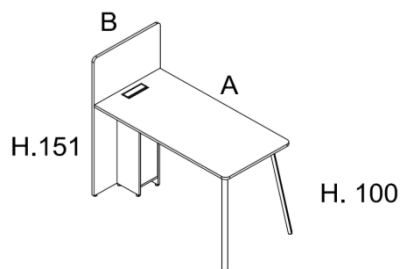

180x80	<b>G●AM1180 ▲</b>	4
160x80	<b>G●AM1160 ▲</b>	4
140x80	<b>G●AM1140 ▲</b>	4

TAPA RECTANGULAR FONDO 80cm.

Incluye Cantos Redondeados

PATA METÁLICA

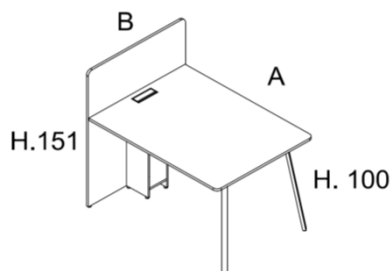

180x120	<b>G●AM11812 ▲</b>	4
160x120	<b>G●AM11612 ▲</b>	4
140x120	<b>G●AM11412 ▲</b>	4
120x120	<b>G●AM11212 ▲</b>	4

TAPA RECTANGULAR FONDO 120cm.

Incluye Cantos Redondeados

PATA METÁLICA

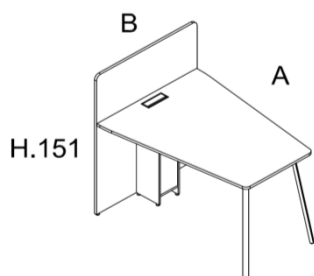

180x120	<b>G●AM21812 ▲</b>	4
160x120	<b>G●AM21612 ▲</b>	4
140x120	<b>G●AM21412 ▲</b>	4
120x120	<b>G●AM21212 ▲</b>	4

TAPA TONEL FONDO 120/80cm.

Incluye Cantos Redondeados

PATA METÁLICA

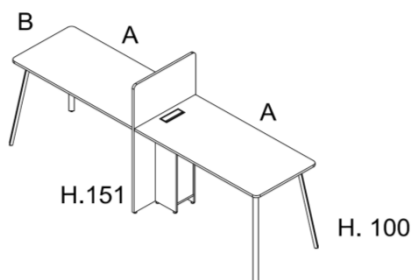

180x80	<b>G●AM1D180 ▲</b>	6
160x80	<b>G●AM1D160 ▲</b>	6
140x80	<b>G●AM1D140 ▲</b>	6

MESA DOBLE FONDO 80cm.

Incluye Cantos Redondeados



## SERIE ARGOS

MESAS DOBLES MEETING ALTA +PANEL MELAMINA A X B REFERENCIA P.V.P.(€) KG. BUL. M<sup>3</sup>

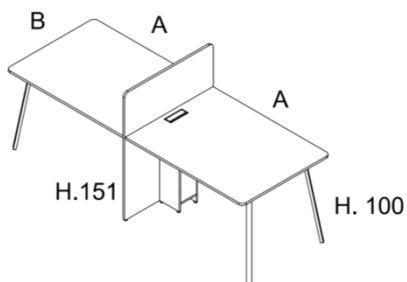

MESA DOBLE FONDO 120CM.

PATA METÁLICA

180x120	<b>G●AM1D1812 ▲</b>	6
160x120	<b>G●AM1D1612 ▲</b>	6
140x120	<b>G●AM1D1412 ▲</b>	6
120x120	<b>G●AM1D1212 ▲</b>	6

Incluye Cantos Redondeados

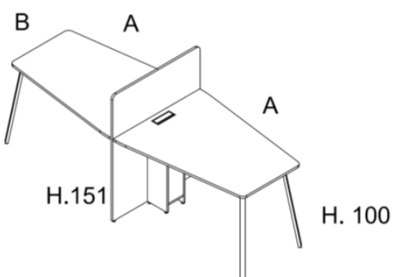

MESA TONEL DOBLE 120/80CM.

PATA METÁLICA

180x120	<b>G●AM2D1812 ▲</b>	6
160x120	<b>G●AM2D1612 ▲</b>	6
140x120	<b>G●AM2D1412 ▲</b>	6
120x120	<b>G●AM2D1212 ▲</b>	6

Incluye Cantos Redondeados



MANUAL DE  
**MANTENIMIENTO Y LIMPIEZA**

---

## ● CUIDADOS Y LIMPIEZA DE TEXTILES ●

### ÚNICAMENTE EN

#### FIBRAS DE POLIPROPILENO • FIBRAS DE POLIÉSTER • FIBRAS POLIVINÍLICAS



- Una vez por semana, aspire para evitar que la suciedad penetre las fibras.



- Limpie inmediatamente derrames accidentales de líquidos, comestibles, químicos y grasas con un trapo limpio o toalla absorbente.

No trabaje sobre un derrame o suciedad sin antes secar.



- Para tratar manchas y suciedad utilice:
  - Jabón líquido suave con Ph neutro disuelto en agua.



- Limpie la mancha o suciedad removiendo de afuera hacia adentro, frotando suavemente con un trapo húmedo, limpio y de color blanco (que no desprenda mota).



- Remueva todo residuo jabonoso frotando y absorbiendo el área que esté limpiando, con una tela limpia y humedecida con agua pura.

Enjuague y repita varias veces hasta estar seguro de haber eliminado todo residuo.

### ÚNICAMENTE EN

#### • PIELES •



- No lave con agua.



- Máximo 2 veces al año trate la piel con un producto de limpieza suave.



- Quite el polvo con un paño húmedo, sin empapar la piel y sin ejercer presión.

# MANUAL DE MANTENIMIENTO Y LIMPIEZA

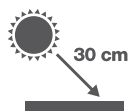

- No coloque el mobiliario cerca de fuentes de calor (dist. mín. de 30 cm), para que no se seque la piel volviéndola quebradiza o dura.



- Humectar cada 2 meses la piel con una crema humectante de uso comercial, limpie primero la piel con un trapo limpio, seco y de color blanco (que no desprenda mota), luego aplique una cantidad pequeña de crema con la mano y deje secar por 10 minutos.

## CUIDADOS Y LIMPIEZA GENERALES EN

### FIBRAS DE POLIPROPILENO • FIBRAS DE POLIÉSTER FIBRAS POLIVINÍLICAS • PIELES



- Todo producto de limpieza debe ensayarlo previamente en una parte oculta del tejido, esperando como mínimo 24 horas para asegurarse de que no resulte afectado el tejido, ni el color del mismo.



- Seque totalmente las áreas trabajadas con un trapo limpio, seco y de color blanco (que no desprenda mota).



- No exponga permanentemente a la luz solar, podría disminuir la calidad del textil o de la piel y desmejorar el color y tonalidad.



- Seque a la sombra.



- No utilice por ninguna razón productos de limpieza, suavizantes, blanqueador o detergentes abrasivos, que contengan ácidos o hipoclorito; éstos pueden manchar, decolorar y neutralizar la protección del textil.



- En ningún caso aplique y/o utilice cualquier tipo de esponjillas plásticas, de alambre, cepillos o discos pulidores de uso industrial o doméstico.



- No permita que se humedezcan las espumas bajo el tapizado.



# MANUAL DE MANTENIMIENTO Y LIMPIEZA



- No limpie con solventes como thinner, varsol, acetona, alcohol, ceras o siliconas.



- No retuerza ni frote.



- No cepille.



- No almacene en húmedo.



- No planche.

## ● RECOMENDACIONES DE TEXTILES ●

- La mayoría de los tapizados requieren únicamente un aspirado regular; con un mantenimiento adecuado, pueden parecer como nuevos a pesar del paso del tiempo.
- Los vinilos no transfieren su color a otros materiales, pero prendas de vestir con procesos de tintorería, pueden manchar el textil, mucho más si la prenda está húmeda, debe limpiarse inmediatamente.
- Suciedad por bolígrafos, rotuladores, bolígrafos de punta de fieltro, barras pinta labios o cosas similares, deben ser removidos inmediatamente antes del secado.
- Al consumir alimentos no permita que éstos o sus residuos caigan sobre la silla, ya que puede generar manchas y daños al textil.
- Para todo tipo de manchas aplicando cualquier método de limpieza los resultados se obtienen así:
  - Antes de 24 horas se obtiene una limpieza hasta del 100%.
  - Después de 48 horas hasta del 80%.
  - Después de 1 semana hasta del 50%.
- Evite sentarse en su silla con objetos punzantes como tijeras, plumas o llaves. Estos elementos pueden dañar la tapicería de su producto presentando cortes, rasgados y defectos en la trama de los tejidos.

## ● MÉTODOS DE LIMPIEZA ESPECÍFICOS PARA VINILO ● (FIBRAS VINÍLICAS)

### MÉTODO No. 1

#### TIPOS DE MANCHA:

CAFÉ  
JUGOS  
VINO TINTO  
SALSAS  
CHOCOLATES  
GRASAS  
CRAYOLA  
BRONCEADOR

**a).** Para tratar manchas y suciedad utilice:

Jabón líquido suave con Ph neutro disuelto en agua.

**b).** Limpie la mancha o suciedad removiendo de afuera hacia adentro, frotando suavemente con un trapo húmedo, limpio y preferiblemente blanco (que no desprenda mota).

**c).** Remueva todo residuo jabonoso frotando y absorbiendo el área que esté limpiando con una tela limpia y humedecida con agua pura.

**d).** Enjuague y repita varias veces hasta estar seguro de haber eliminado todo residuo.

**e).** Seque totalmente el área limpia.

### MÉTODO No. 2

#### TIPO DE MANCHA:

MAQUILLAJE

**a).** Limpie la mancha directamente con un limpiador tipo shampoo, sin diluir.

Siga los pasos b), c), d) y e) tal y como se describen en el Método No. 1.

### MÉTODO No. 3

#### TIPO DE MANCHA:

SANGRE, ORINA  
MATERIA FECAL

**a).** Use una solución 1:1 de agua con un desinfectante, libre de hipoclorito.

Siga los pasos b), c), d) y e) tal y como se describen en el Método No. 1.

### MÉTODO No. 4

#### TIPO DE MANCHA:

MANCHAS  
PERSISTENTES

**a).** Use una solución al 0,5% de hipoclorito de sodio en agua.

Siga los pasos b), c), d) y e) tal y como se describen en el Método No. 1.

## ● CUIDADOS Y LIMPIEZA DE PIEZAS PLÁSTICAS ●

### MANCHAS LIGERAS



- Limpie las piezas con un trozo de tela o paño suave, limpio, de color blanco, humedecido con agua, posteriormente debe secar totalmente.

### SUCIEDAD MÁS PESADA



- Limpie las piezas con un trozo de tela o paño suave, limpio, de color blanco, humedecido con agua tibia, jabón o suavizantes con Ph neutro, posteriormente debe secar totalmente.

### EN GENERAL



- Es importante que se asegure de retirar cualquier tipo de excedente removido por el detergente, utilizando un paño de tela distinto al inicialmente utilizado.
- Enjuague y repita varias veces hasta estar seguro de haber eliminado todo residuo.



- Para la limpieza de piezas plásticas con acabados porosos, debe emplear un cepillo de cerdas suaves para sacar la mancha o suciedad a profundidad.



- No utilice trapos o telas previamente usados en otro tipo de limpieza.



- Limpie inmediatamente derrames accidentales de líquidos, tintas, comestibles, químicos y grasas con un trapo limpio o toalla absorbente.



- Utilice un cepillo de cerdas suaves para llegar a las cavidades de la estructura o partes de difícil acceso.



- En ningún caso debe aplicar y/o utilizar cualquier tipo de esponjilla plástica o de alambre, cepillos o discos pulidores de uso industrial o doméstico, estos elementos dañan las superficies de forma permanente, afectan el acabado y rayan las piezas.



- Suciedad por bolígrafos, rotuladores, bolígrafos de punta de fieltro o barras pinta labios o cosas similares, deben ser removidos inmediatamente antes del secado.



- Las superficies plásticas son susceptibles a sufrir arañazos, escalladuras, cortes y punzonados si éstas entran en contacto directo con objetos abrasivos, angulares, cortopunzantes o si son golpeados con los mismos.



- Si las partes de las sillas se utilizan normalmente y de acuerdo con la finalidad prevista no necesita ninguna limpieza especial o extensa.

## • CUIDADOS Y LIMPIEZA DE MADERAS • ENCHAPES EN MELAMÍNICO Y MADERA (APLICA SUPERFICIES EN FORMICA Y BAKEBENKA)



- Limpie con agua y jabón suave que no contengan agentes abrasivos ya que estos dañan el lustre del laminado.



- Limpie con trapo húmedo, limpio y de color blanco (que no desprenda mota).

No limpie con solventes como thinner, varsol, acetona y alcohol .



- Para retirar manchas o suciedad persistente:

Pase un trapo húmedo con agua tibia impregnado con un producto de limpieza suave por toda la superficie de la madera, seguir la dirección de la veta.

Use bicarbonato de sodio diluido en agua, aplíquelo con un trapo suave.



- Limpie las superficies con un trapo húmedo repitiendo varias veces hasta eliminar todos los residuos.



## MANUAL DE MANTENIMIENTO Y LIMPIEZA

---



- Después de eliminar las manchas y de limpiar todo residuo, seque completamente la superficie para lograr una apariencia uniforme.



- No use las superficies para picar o cortar.



- Limpie regularmente el polvo de sus acabados de madera para evitar su acumulación, ya que puede hacer perder brillo a los muebles.



- No coloque elementos calientes directamente sobre la superficie, sin embargo, si es necesario colocarlos debe hacerlo sobre una base de madera o cerámica como protector.



- Las superficies de madera son susceptible a sufrir arañazos, escalladuras, cortes y punzonados, si éstas entran en contacto directo con objetos abrasivos, angulares cortopunzantes o si son golpeados con éstos mismos.



- Todos los laminados son fabricados para aplicaciones interiores y no deben ser expuestos a la luz del sol.

## CUIDADOS Y LIMPIEZA DE ESTRUCTURAS Y PIEZAS

### • TRATADAS CON PINTURA ELECTROSTÁTICA •



- Emplee un trapo suave preferiblemente de color blanco (que no suelte mota), humedecido no mojado con alcohol antiséptico, industrial o desengrasantes a base de alcohol.



- Pase el trapo húmedo por la zona a limpiar y enseguida pase el trapo seco.

# MANUAL DE MANTENIMIENTO Y LIMPIEZA



- Siempre que limpie una estructura o pieza tratada con pintura electrostática, asegúrese muy bien de secar totalmente la pieza, si deja humedad sobre la superficie de la pintura ésta puede deteriorar el acabado y generar oxidación.



- Cuando limpie o lave vidrios, paredes o pisos evite que las piezas sean cubiertas o salpicadas con líquidos que contengan agentes solventes y/o abrasivos, tales como: acetonas, disolventes, ácidos (muriático), tiner, varsol, hipoclorito, éstos pueden deteriorar el acabado de la pintura, generar desprendimiento de la misma y fomentar la aparición de óxido y/o corrosión.



- No debe utilizar ningún tipo de solventes para mejorar la limpieza, tales como thinners, éteres, cetonas o limpiadores abrasivos, para no dañar el recubrimiento.



- No lave con agua y jabón.
- No emplee alcohol de origen desconocido o sin marca alguna reconocida.

## • CUIDADOS Y LIMPIEZA DE ALUMINIOS •



- La limpieza debe hacerla con un paño suave o de microfibra, humedecido en agua tibia.



- Realice la limpieza siempre siguiendo el sentido de las vetas del aluminio y nunca en sentido contrario porque puede rayarse, limpie con un trapo limpio y seco al final.



- Cuando desee otorgar brillo a la pieza, humedezca ligeramente un paño suave en una preparación de vinagre diluido en agua (3 o 4 cucharadas grandes por litro), frote constantemente y, finalmente, limpie y seque con un trapo suave y limpio.

# MANUAL DE MANTENIMIENTO Y LIMPIEZA



- Si presenta manchas o partículas adheridas bastante difíciles de retirar tales como pegamento, debe usar thinner humedeciendo un trapo y esparciendo con fuerza sobre la mancha retirando finalmente con agua y un trapo seco y limpio.



- Nunca use productos de limpieza que contengan hipoclorito.

## • CUIDADOS Y LIMPIEZA DE VIDRIOS •



- Remueva cualquier depósito de polvo, grasas, manchas y/o suciedad inmediatamente rociando una solución de agua jabonosa para suavizar, luego limpie con una toalla suave o con un escurridor para vidrios, siempre enjuagando con abundante agua.



- Utilice un trapo suave y limpio de algodón para secar el vidrio, puede emplear un escurrido de vidrios.



- Para una efectiva limpieza puede emplear un limpiador comercial de vidrios con Ph bajo.



- No utilice limpiadores ácidos o alcalinos, ya que éstos pueden atacar la superficie del cristal y deteriorarla .



- Evite que cemento, yeso, varsol, gasolina, petróleo, ácido muriático o sulfúrico caigan sobre la superficie del vidrio.



- Nunca limpie un vidrio y/o espejo en seco, ya que puede sufrir rayaduras debido a las partículas de polvo.



- No realice la labor de limpieza bajo el sol y/o viento seco, debido a que al secarse la superficie con rapidez, se pueden generar rayas leves por fricción.



- Nunca utilice detergente en polvo ya que sus granulos abrasivos pueden rayar la superficie del cristal.



- No utilice elementos abrasivos como papel periódico, lija, esponjas metálicas, objetos corto punzantes ni telas con partículas de suciedad.
- Recuerde que un vidrio es susceptible a mancharse si está en contacto directo o temporal con productos como: pinturas, adhesivos, alcalinos, ácidos, solventes o vapores de los mismos.

## • CUIDADOS Y LIMPIEZA DE CROMADOS •

### LIMPIEZA INICIAL



- Durante los primeros días de uso, solo limpie con trapo, bayetilla o telas suaves húmedas, luego limpie con los mismos materiales secos.

### PRODUCTOS DE LIMPIEZA QUE SE DEBEN EVITAR



- No utilice disolventes, desinfectantes con lejía o soda, entre los que se encuentran limpiadores que contengan cloruros, ácido clorhídrico o cloro fenoles.



- No utilice agua con sustancias alcalinas disueltas que se usan con frecuencia para desinfectar y blanquear la ropa, a base de hipoclorito como el Clorox.



- En caso de usar desinfectantes, diluya en agua, limpie, enjuague y seque rápidamente con un paño seco.



- En caso de usar accidentalmente o de que caigan salpicaduras de los anteriores compuestos sobre la superficie recubierta, enjuague inmediatamente con abundante agua fría.

# MANUAL DE MANTENIMIENTO Y LIMPIEZA



- No utilice limpiadores o cremas para limpiar plata sobre superficies recubiertas de CROMO SATIN y CROMO BRILLANTE ACERADO.



- No utilice productos abrasivos porque pueden producir arañazos y marcas.



- No utilice cremas pulidoras, porque estas rayan las superficies que se abrillantan con mucha frecuencia.

## UTENSILIOS DE LIMPIEZA



- Elimine la suciedad y las marcas de dedos con un paño húmedo o una gamuza. Para eliminar una suciedad más difícil utilice las esponjillas de nylon desgastadas, suaves y húmedas.



- No utilice esponjas de acero, metálicas o esponjas de brillo ni cepillos de alambre sobre superficies recubiertas de CROMO SATIN ACERADO y CROMO BRILLANTE ACERADO. Además de rayar la superficie, dejan rastros de acero al carbono o hierro en la superficie recubierta, lo que puede originar óxido si la superficie se moja.



- Se pueden utilizar cepillos de nylon suaves para limpiar las superficies recubiertas.



- No deje estropajos o trapos húmedos sobre los recubrimientos de CROMO TRIVALENTE, ya que se podrían formar manchas de cal.

## LIMPIEZA DEL CROMO SATIN ACERADO



- En acabados con CROMO SATIN ACERADO direccional, la dirección de los trazos de limpieza debe ser en el sentido del grano o del satinado y no en el sentido contrario, puede utilizar una esponja desgastada, húmeda y un poco de carbonato de calcio, aplicando presión suave con la mano.



## USO DE AGUA DESIONIZADA



- Cuando utilice agua para limpiar, debe secar la superficie para prevenir marcas de agua. Esto se aconseja especialmente en zonas donde el agua es más densa. El uso de agua desionizada previene la formación de manchas de agua densa o gota de agua.

## ELIMINACIÓN DE POLVO Y SUCIEDAD



- Limpie el polvo y las partículas que se adhieren a la superficie de los elementos cromados con agua o limpiadores líquidos alcalinos. Sin embargo, los depósitos fuertes pueden requerir de agua a alta presión o limpieza con vapor.

## ELIMINACIÓN DE PINTURAS



- La pintura y los grafitis elimínelos con quita-pinturas alcalinos apropiados o que contengan disolvente. No utilice cuchillos o elementos para raspar con el fin de que la superficie recubierta de CROMO SATIN ACERADO y CROMO BRILLANTE ACERADO no se raye. Después de limpiar lave con abundante agua de la llave y luego aclare con agua desionizada y seque. Los efectos que producen estos contaminantes son similares a los del aceite y la grasa. Se necesita una limpieza con cepillo plástico. También se puede utilizar a presión o vapor.

## ELIMINACIÓN DE RESIDUOS DE ADHESIVOS



- Si las partículas de adhesivo están todavía blandas elimínelas con solventes. Sin embargo, cuando estas partículas han sido sometidas a la acción de la luz y/o el aire, se endurecen y forman sitios para la corrosión por rendijas. Se necesita entonces una limpieza mecánica con una crema abrasiva fina.

## ELIMINACIÓN DE LA CONTAMINACIÓN SUPERFICIAL



- Elimine con cepillo únicamente hecho con alambres de plástico, no debe ser nunca usado con cualquier otro material que no sea el recubrimiento de CROMO TRIVALENTE.

## MANTENIMIENTO DE SUPERFICIES DESCUIDADAS



- Las superficies muy descuidadas límpielas con limpia metales, como los que se utilizan para los accesorios cromados, cremas limpiadoras blancas suaves o líquidos de brillar color azul. Utilice abrillantadores con teflón, utilizados para el acabado de la pintura de los automóviles. Limpie toda la superficie del mueble para evitar que queden parches.

## MANTENIMIENTO DE SUPERFICIES EN USO EXTERIOR



- Aplique siliconas líquidas o en aerosol, como sellado en las soldaduras, uniones y partes que puedan estar sometidas a condensación de humedad o a recibir líquidos, ya sea agua o desinfectantes y limpiadores para pisos. Estos productos forman una película protectora que mejora la durabilidad del recubrimiento. El mantenimiento para este uso debe ser más frecuente si la humedad contiene salinidad.

## ELIMINACIÓN DE CEMENTO



- Las salpicaduras de cemento debe limpiarlas con una solución que contenga una pequeña cantidad de ácido fosfórico. Limpie preferiblemente con agua desionizada y seque de una vez. La propiedad que tiene el agua desionizada es que reduce en un gran porcentaje el riesgo de dejar marcas de agua. Nunca utilice quita cemento o ácido clorhídrico diluido sobre el CROMO TRIVALENTE.  
En las instalaciones, realice primero la limpieza de las baldosas y zócalos antes de que se instalen los componentes de CROMO SATIN ACERADO o CROMO BRILLANTE ACERADO.

## ELIMINACIÓN DE HIERRO



- Elimine las partículas de hierro y de polvo de acero con un estropajo de nylon o con una crema suave limpiadora de CROMO. Realice la limpieza inmediatamente ya que el contacto de estas partículas generan óxido rápidamente y producen corrosión.

## ELIMINACIÓN DE ACEITES Y GRASAS



- El cromado acabado Espejo debe asearlo con limpia cristales que no contengan cloruros. Para manchas más difíciles, marcas de agua y pequeñas decoloraciones limpie con limpiadores o jabones cremosos, suaves o líquidos de uso doméstico. Después de limpiar, elimine los residuos con agua desionizada y seque la superficie con el fin de evitar dejar rayas y marcas de agua. No use limpiadores en polvo ya que éstos productos dejan rayones en las superficies de CROMO BRILLANTE.

## ELIMINACIÓN DE MANCHAS MÁS DIFÍCILES DE ACEITE Y GRASA



- Elimine las manchas difíciles de aceite y grasa con productos que contengan alcohol, incluyendo el alcohol metílico, alcohol isopropílico, alcohol industrial y acetona. Aplique disolvente limpio varias veces con un paño limpio que no raye, hasta que todos los restos de aceite o grasa parcialmente disueltos se hayan eliminado, para evitar esparcir la mancha en la superficie.

## • CUIDADOS Y LIMPIEZA DE ACEROS •



- Para eliminar huellas y manchas grasosas, debe emplear una pieza de tela suave, humedecida en una solución de agua y jabón no abrasivo y sin Hipoclorito.



- Nunca utilice productos de limpieza que contengan hipoclorito debido a que éste agente genera manchas, corrosión y oxidación.
- No emplee desinfectantes ya que éstos contienen hipoclorito de sodio que puede dañar o corroer el acero.



- Siempre que realice cualquier procedimiento de limpieza este debe hacerse limpiando en la dirección de la textura o del pulido de la pieza, nunca en el sentido contrario ya que se pueden generar rayones.

## MANUAL DE MANTENIMIENTO Y LIMPIEZA

---



- No utilice detergente en polvo para la limpieza de las superficies, ya que las micropartículas del agente activo pueden rayarlas.



- Utilice limpia vidrios o vinagre con agua para otorgar brillo a la pieza.



- La limpieza debe hacerla con un paño suave o de microfibra ligeramente humedecido en agua tibia con un detergente líquido no abrasivo.

- Limpie el acero inoxidable con regularidad (cada 15 o 20 días) con un paño suave y húmedo o con cualquiera de los productos especiales para la limpieza de acero inoxidable disponibles en el mercado.



- Debe remover los residuos de adhesivo con agua, alcohol o acetona.



- Siempre que limpie una pieza séquela totalmente con un trapo seco y limpio.



- Nunca use utensilios abrasivos tales como: cepillos y esponjas de alambre, ya que invaden la película protectora del acero, lo cual favorece la aparición de corrosión y óxido.



- No emplee limpiadores de plata, ya que éstos contienen cloruros y ácidos fuertes dentro de sus componentes.



Empresa Homologada por la  
Dirección General del Patrimonio del Estado

---

[mobiliar@mobiliar.es](mailto:mobiliar@mobiliar.es)  
[www.mobiliar.es](http://www.mobiliar.es)  
902 365 064



#### **CENTRAL**

C/ La Fragua, 5 • Edificio Mobiliar • Pl. "Los Rosales"  
Tel.: 916 656 230 • Fax: 916 641 506  
28933 Móstoles (Madrid)

#### **DELEGACIÓN**

C/ Pere el Ceremonios, 3 • Nave 2 • Pl. "Masía de Espí"  
Tel.: 961 534 064 • Fax: 961 537 790  
46930 Quart de Poblet (Valencia)

#### **FÁBRICA**

Avda. de las Retamas, s/n • Pl. "Monte Boyal"  
Tel.: 918 171 744 • Fax: 918 170 952  
45950 Casarrubios del Monte (Toledo)