

SERIE MOBILE



ASESORAMIENTO
PERSONALIZADO

INGENIERÍA
Y PROYECTOS

SOLUCIONES
LLAVE EN MANO

EQUIPAMIENTO
INTEGRAL

ATENCIÓN
AL CLIENTE



Empresa Homologada por la
Dirección General del Patrimonio del Estado

mobiliar@mobiliar.es
www.mobiliar.es
902 365 064

SERIE MOBILE / MOBILE OFFICE
(estanterías móviles mecánicas)

El espacio en movimiento

La capacidad de desplazar un espacio con el objetivo de crear otro es la base sobre la que ha sido concebida esta serie Mobile. Dicha capacidad otorga la ventaja de un óptimo aprovechamiento del espacio. Mediante la máxima facilidad en los desplazamientos se logra un perfecto acceso a los espacios derivados del mismo, creando nuevas oportunidades en forma de espacios de gran accesibilidad.

○ mobile

○ mobile office



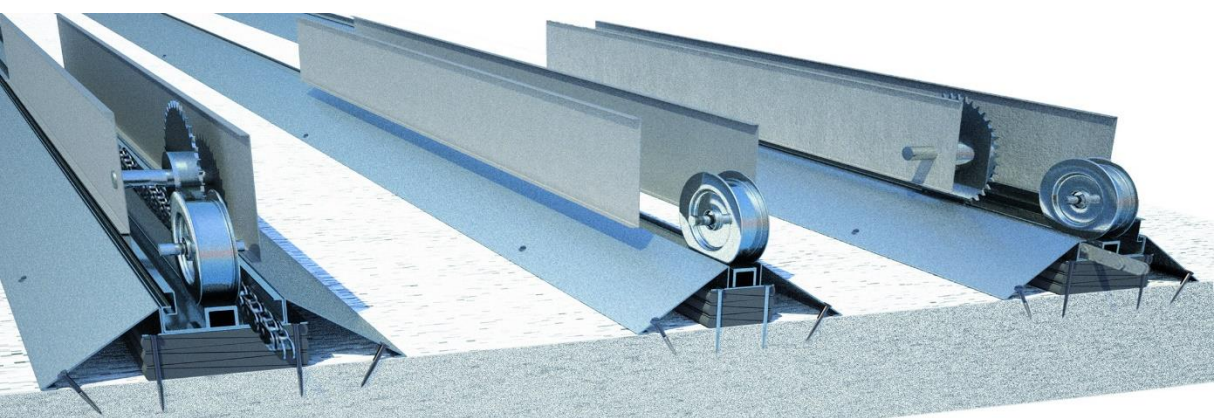

Raíles con doble
rampa

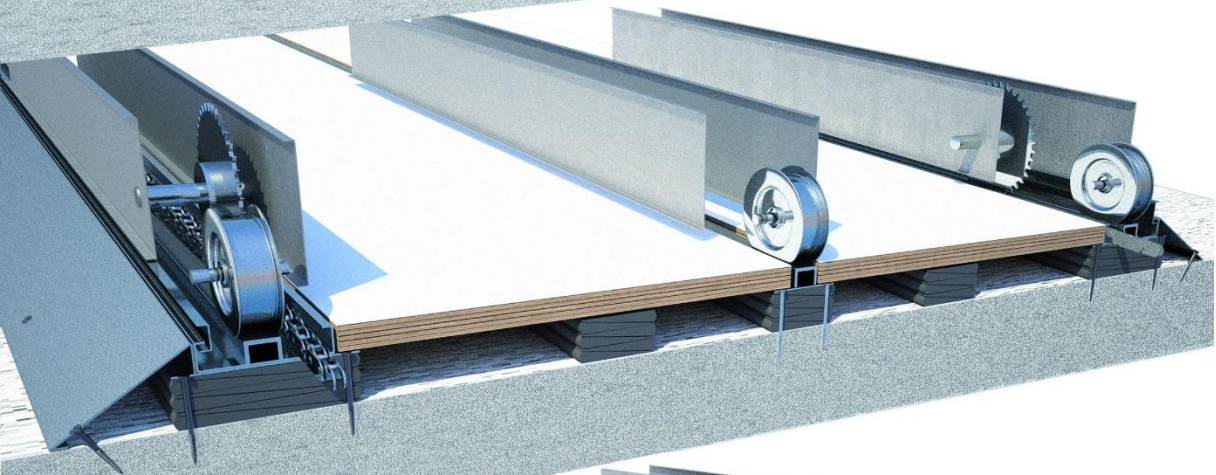

Raíles con suelo
melaminado

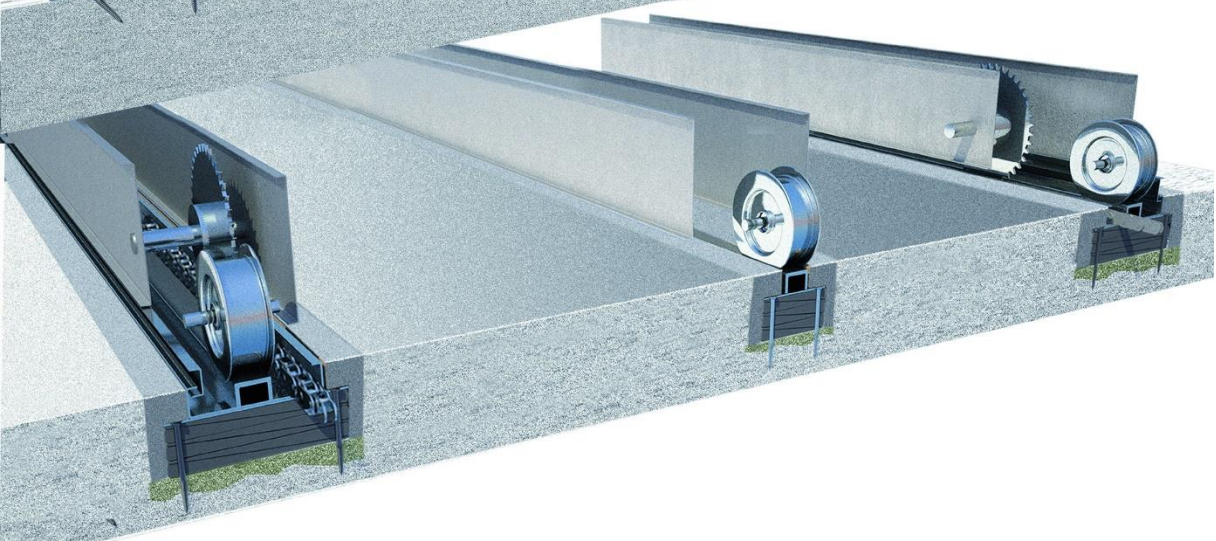

Raíles empotrados

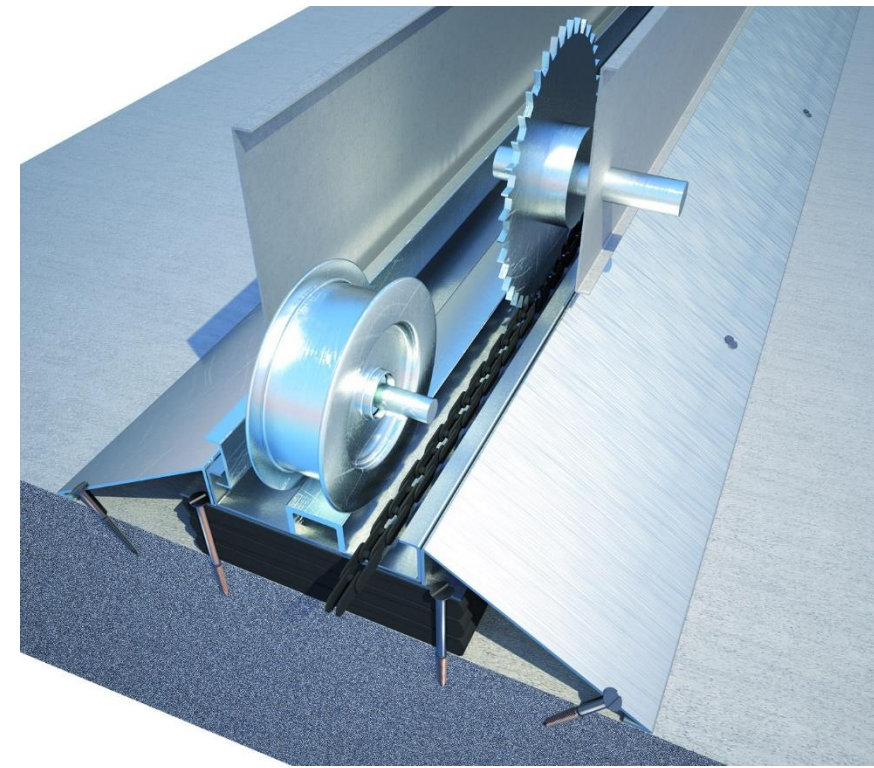

Sistema antivuelco

Dichos raíles sobre los que discurren los carros han sido dotados de las máximas garantías técnicas de seguridad como: sistema de guiado y antivuelco y alojamiento para la cadena de transmisión.

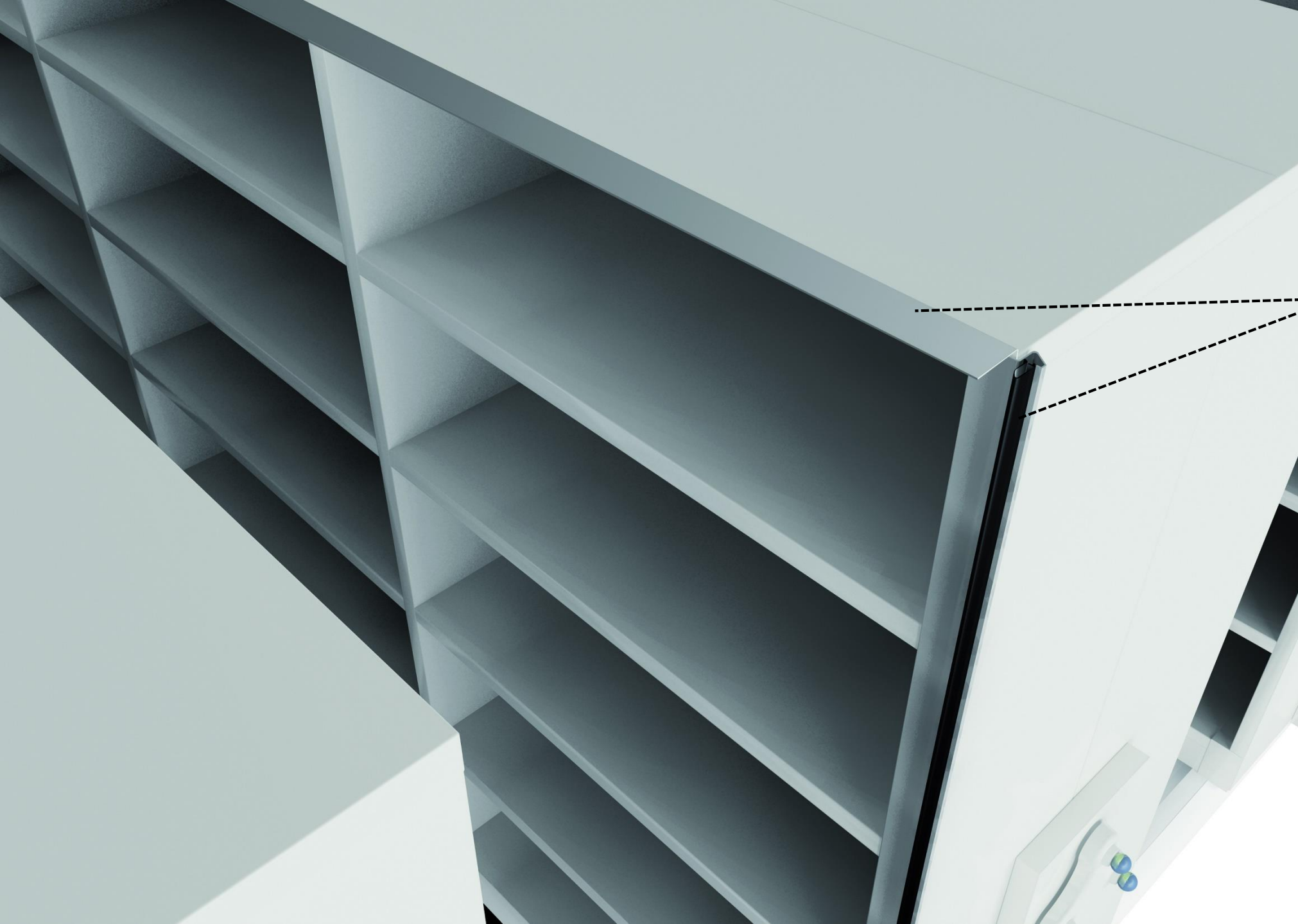

Perfiles de
goma y
metálicas.

El aislamiento del
contenido contra
humedad y polvo se
garantiza mediante
diseños basados en
perfiles de goma y
metálicas en lugares
estratégicos.



Ganchos de balda inteligentes con el objetivo de garantizar una fijación sólida y fácilmente ajustable en altura, sin esfuerzo, sin herramientas.

Ergonomía y seguridad de la mano ofreciendo un producto sin aristas ni cortantes. Resultado: suavidad al tacto y resistencia de la balda.





La ventilación interior del sistema está garantizada con la posibilidad de optar por columnas perforadas.

La estética no está reñida con la tecnología y el producto ofrece la posibilidad de incorporar diferentes acabados personalizables en colores, materiales, perforaciones, etc, en sus paneles frontales





Una amplísima gama de medidas del producto se ofrece para facilitar al máximo la adaptación del mismo a cualquier infraestructura.



El sistema garantiza una parada y arranque suaves del mismo, sin tirones bruscos, vibraciones ni golpes entre carros, lo que redunda en una mayor durabilidad de todos los componentes del producto.



Muy baja conductividad del fuego y nula electricidad estática.
Resistencia al fuego (M1)











TITULO: EL VENDEDOR
ANO: 1992
MES: 11 (1-30)
CANT: 1

TITULO: EL VENDEDOR
ANO: 1992
MES: 11 (1-10)
CANT: 1

TITULO: EL VENDEDOR
ANO: 1992
MES: 10
CANT: 1

TITULO: EL VENDEDOR
ANO: 1992
MES: 6
CANT: 1

TITULO: EL PUEBLO DE
ANO: 1992
MES: 5
CANT: 1
HP/1992

TITULO: EL PUEBLO DE
ANO: 1992
MES: 4



4.726 4.725 4.724 4.723

4.774 4.775 4.776









27
V 1451- V 3870
2859 3720

27
V 1451- V 3870
2859 3720

27
V 1451- V 3870
2859 3720

27
V 1451- V 3870
2859 3720

27
V 1451- V 3870
2859 3720

27
V 1451- V 3870
2859 3720

27
V 1451- V 3870
2859 3720

27
V 1451- V 3870
2859 3720

27
V 1451- V 3870
2859 3720

27
V 1451- V 3870
2859 3720

27
V 1451- V 3870
2859 3720

27
V 1451- V 3870
2859 3720

27
V 1451- V 3870
2859 3720

27
V 1451- V 3870
2859 3720

27
V 1451- V 3870
2859 3720



PERSONNEL

PERSONNEL

PERSONNEL

PERSONNEL

PERSONNEL

PERSONNEL

PERSONNEL

PERSONNEL

PERSONNEL

PERSONNEL

PERSONNEL



















ACCESORIOS

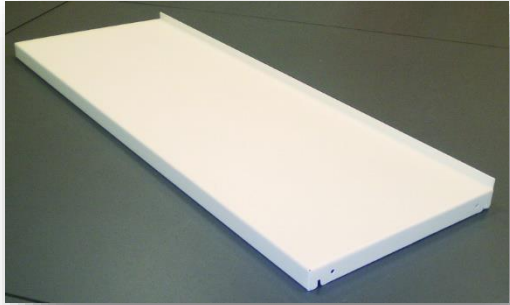

Balda con tope - Estándar

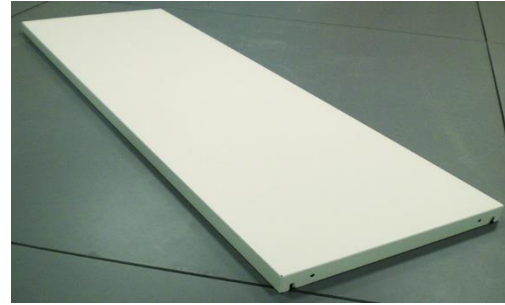

Balda sin tope

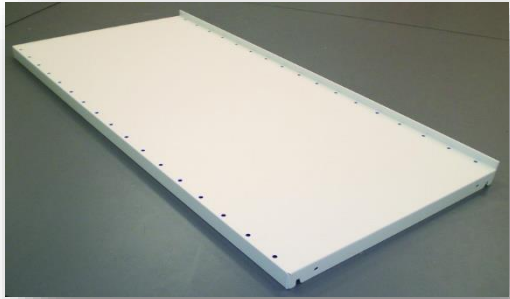

Balda perforada



Balda inclinada



Balda con refuerzo



Tope intermedio de balda

ACCESORIOS



Bandeja de consulta



Cajones



Omegas y Chapas
divisorias para cajones



Cerradura de bloqueo
para cajones



Bastidor extraíble carpetas
con frente



Bastidor extraíble carpetas

ACCESORIOS



Almacén contenedor



Ventana expositora
abatible



Separador desplazable
colgante de varilla.



Separador desplazable en
U

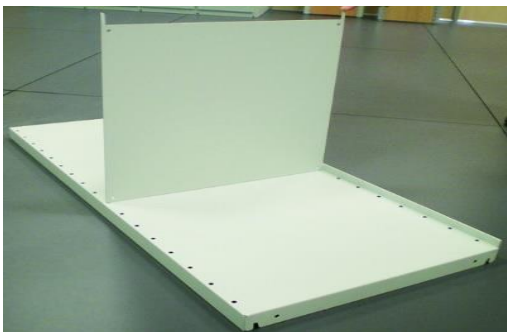

Separador fijo.



Sistema de bloqueo de
instalación – Puertas
correderas.

ACCESORIOS



Sistema de bloqueo de
instalación - Fondos.

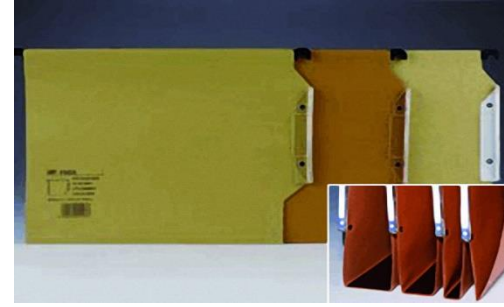

Carpetas y subcarpetas.



Volante Eumobile.

**Menos espacio,
más posibilidades
y control.**

SERIE EUNMOBILE

Beasain, a 12 de diciembre de 2019

1	DESCRIPCIÓN.....	5
2	LIMITACIONES DEL SISTEMA.....	6
3	DATOS TÉCNICOS DEL SISTEMA.....	7
3.1	MEDIDAS GENERALES	7
3.2	DESPIECE GENERAL	8
3.2.1	SUELO.....	9
3.2.1.1	Raíl.....	10
3.2.1.2	Rampa.....	10
3.2.1.3	Suelo melaminado.....	10
3.2.1.4	Calces de raíl.....	10
3.2.1.5	Calces de madera	11
3.2.1.6	Tornillos barraqueros de calce	11
3.2.1.7	Remates suelo laminado	11
3.2.1.8	Remate esquinero de suelo.....	11
3.2.1.9	Remate lateral de suelo.....	12
3.2.1.10	Remate lateral interior de suelo.....	12
3.3	PLATAFORMA MÓVIL.....	13
3.3.1	PLATAFORMA.....	13
3.3.1.1	Larguero	14
3.3.1.2	Travesaño.....	14
3.3.1.3	Patín	14
3.3.1.4	Componentes del Sistema de Trasmisión y antivuelco	14
3.3.1.5	COMPONENTES SISTEMA DE GUIADO Y RODADURA.....	15
3.3.2	SISTEMA DE TRANSMISIÓN MECÁNICO	16
3.4	ESTANTERIA K-100	17
3.4.1	Balda.....	18
3.4.2	Lateral	19
3.5	EMBELLECEDORES	21
3.6	CARACTERÍSTICAS PINTURA	22
4	FUNCIONALIDADES DEL SISTEMA MECÁNICO	23
5	CERTIFICADOS Y NORMATIVAS	24
5.1	NORMATIVA EMPRESA.....	24
5.2	NORMATIVA PRODUCTO.....	26
6	ACCESORIOS	27
6.1	JUNTAS ANTIPOLVO	27
6.2	BLOQUEO DE VOLANTE	28

6.3	CERRADURA DE BLOQUEO	29
6.4	ILUMINACION LED INTEGRADA EN LOS CARROS.....	30
6.5	BALDA CON TOPE	31
6.6	BALDA SIN TOPE	32
6.7	BALDA PERFORADA	33
6.8	BALDA CON REFUERZO	34
6.9	BALDA REVISTERO	35
6.10	VENTANA EXPOSITOR MODULAR.....	36
6.11	RÓTULO SUPERIOR.....	37
6.12	ETIQUETERO ADHESIVO PARA BALDA	38
6.13	TAPA INTERIOR	39
6.14	LATERALES PERFORADOS.....	40
6.15	FONDOS TRASEROS / INTERMEDIOS.....	41
6.16	FONDOS TRASEROS / INTERMEDIOS PERFORADOS.....	42
6.17	EMBELLECEDOR DE MELAMINA PARA LATERAL EXTREMO	43
6.18	EMBELLECEDOR DE CRISTAL PARA LATERAL EXTREMO.....	44
6.19	PUERTAS CORREDERAS METÁLICAS	45
6.20	PUERTAS CORREDERAS DE CRISTAL	46
6.21	SOPORTE DE CONSULTA	47
6.22	SEPARADOR FIJO	48
6.23	SEPARADOR DE VARILLA	49
6.24	SEPARADOR EN "U"	50
6.25	BASTIDORES PARA CARPETAS COLGANTES	51
6.26	CAJONES EXTRAÍBLES	52
6.27	PUERTA CONTENEDOR	53
6.28	NICHO INDIVIDUAL EXPOSITOR.....	54
6.29	BANDEJA ESCALONADA PARA CD,S	55
6.30	BANDEJA MEDiateca.....	56
6.31	CAJÓN EXPOSITOR DE CD,S.....	57
6.32	CAJÓN ALMACÉN DE CD,S	58
6.33	RETENEDORES LISOS Y PERFORADOS	59
6.34	SOPORTE PARA PERIÓDICOS.....	60
6.35	CARRO DE TRANSPORTE MIXTO.....	61
6.36	CARRO DE TRANSPORTE SENCILLO CORTO	62
6.37	CARRO DE TRANSPORTE SENCILLO	63
6.38	CARRO DE TRANSPORTE DOBLE	64
6.39	BARRAS COLGADORAS PARA ROPA	65
6.40	MEDIDOR DE TEMPERATURA Y HUMEDAD (TERMOHIGRÓMETRO)	66

7 Accesorios del programa eunmobile dirigidos a museos 67

7.1	SISTEMA DE FONDOS PERFORADOS PARA PINACOTECA SOBRE PLATAFORMA MOVIL....	67
7.2	SISTEMA DE MALLAS PARA PINACOTECA SOBRE PLATAFORMA MOVIL.....	68

7.3	SISTEMA DE MALLAS PARA PINACOTECA QUE SE DESPLAZA POR LOS RAILES Y SOBRE LA PLATAFORMA AUTOPORTANTE	69
7.4	GANCHOS PARA CUADROS.....	70
7.5	BASTIDOR EXTRAÍBLE MULTIUSOS.....	71
7.6	RULOS FIJOS Y EXTRAÍBLES PARA TAPICES	72
7.7	CAMAS PARA ALFOMBRAS.....	73
7.8	DIVISORES VERTICALES.....	74
8	Gestion y trazabilidad de contenidos (hardware y software) ...	75
8.1	LECTOR CÓDIGOS DE BARRAS	75
8.2	PUNTO DE ACCESO INALÁMBRICO	76
8.3	IMPRESORA DE ETIQUETAS.....	77
8.4	ETIQUETAS TÉRMICAS.....	78
8.5	SOFTWARE DE TRAZABILIDAD DEL CONTENIDO EN ESTANTERÍAS	79

1 DESCRIPCIÓN

Nuestro sistema de estanterías móviles de tracción mecánica con volante, Eunmobile, es un conjunto de estanterías montadas sobre plataformas deslizantes, que se desplazan a lo largo de los raíles.

Dichos raíles pueden ir sobre el suelo o empotrados en el mismo, dependiendo de las condiciones de cada equipamiento concreto.

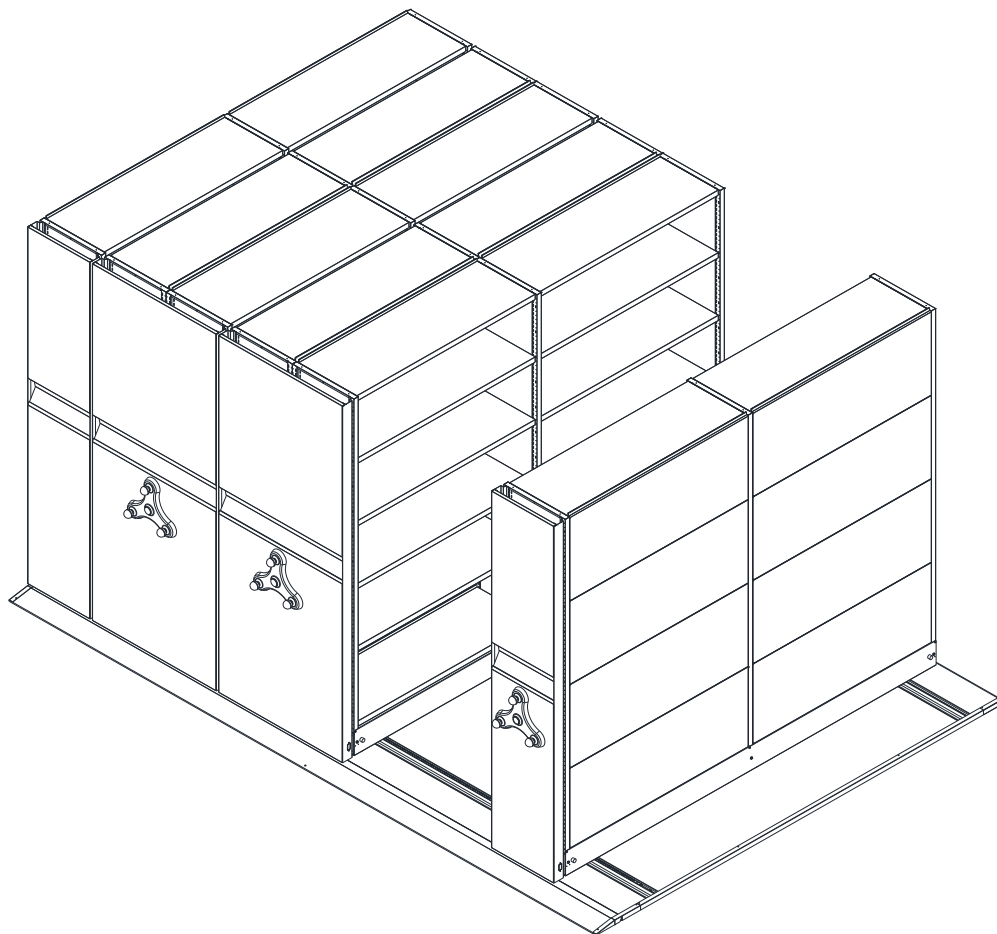

2 LIMITACIONES DEL SISTEMA

Todos los sistemas de **eun group** han sido diseñados siguiendo las más estrictas normas de seguridad vigentes
(Ver capítulo [CERTIFICADOS Y NORMATIVA](#))

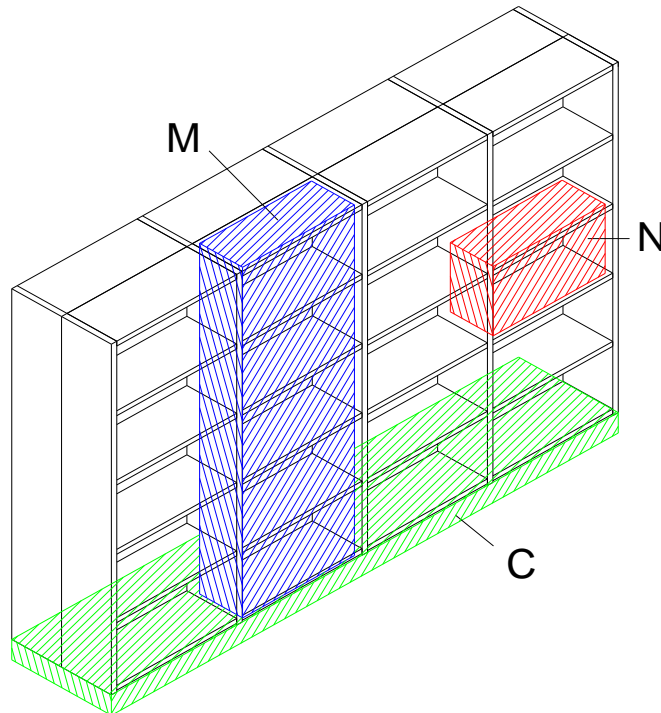

Para lograr un uso óptimo del sistema, se deben respetar las siguientes limitaciones:

Capacidad de carga de la plataforma móvil (C): 10.000 Kg.
Longitud máxima de plataforma móvil: 15.000mm. (C)

Resistencia por rueda:
Carga dinámica: 2400 Kg.
Carga estática: 1500 Kg.

Carga máxima por módulo: 750 Kg. (M)

Carga máxima por estante (N): ver tabla en el capítulo [ESTANTERIA K-100](#)

Nº mínimo de bases móviles : 1

3 DATOS TÉCNICOS DEL SISTEMA

3.1 MEDIDAS GENERALES

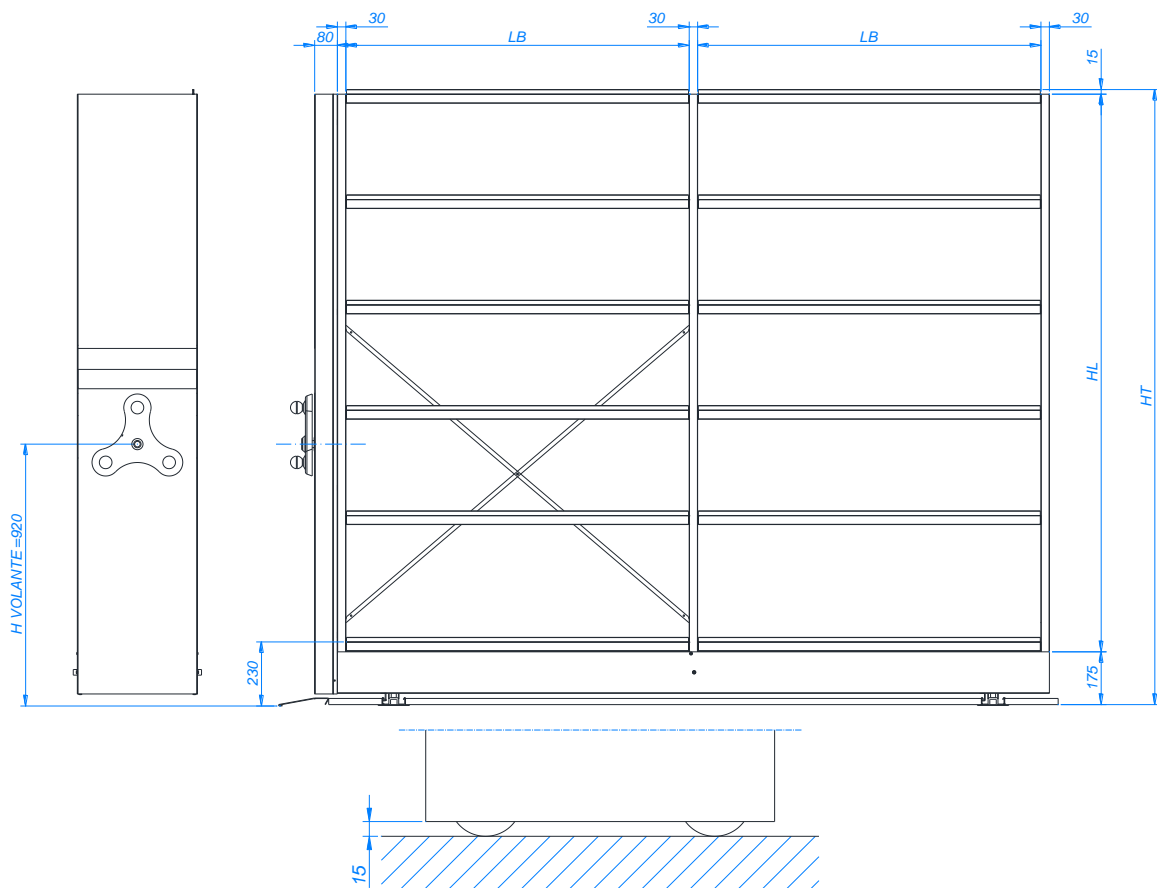

DIMENSIONES ESTANTERÍA				
Longitud balda LB	Fondo		Altura	Cotas críticas
	Estanterías Fijas:			Altura total desde el suelo existente a la parte superior de la primera balda (nivelación no incluida): 230mm.
767	270	410	HT: HL + 175+15	
867	310	520		HL: desde 1500 a 3000, modulable cada 50mm.
967	360	620	Altura desde la parte superior de los raíles a la parte inferior del carro: 15mm.	
1167	375			
	Estanterías Móviles:			
1217	Sencillas	Dobles		
1317	410	540	750	
	520	620	820	
	620	720	1040	
			1240	

3.2 DESPIECE GENERAL

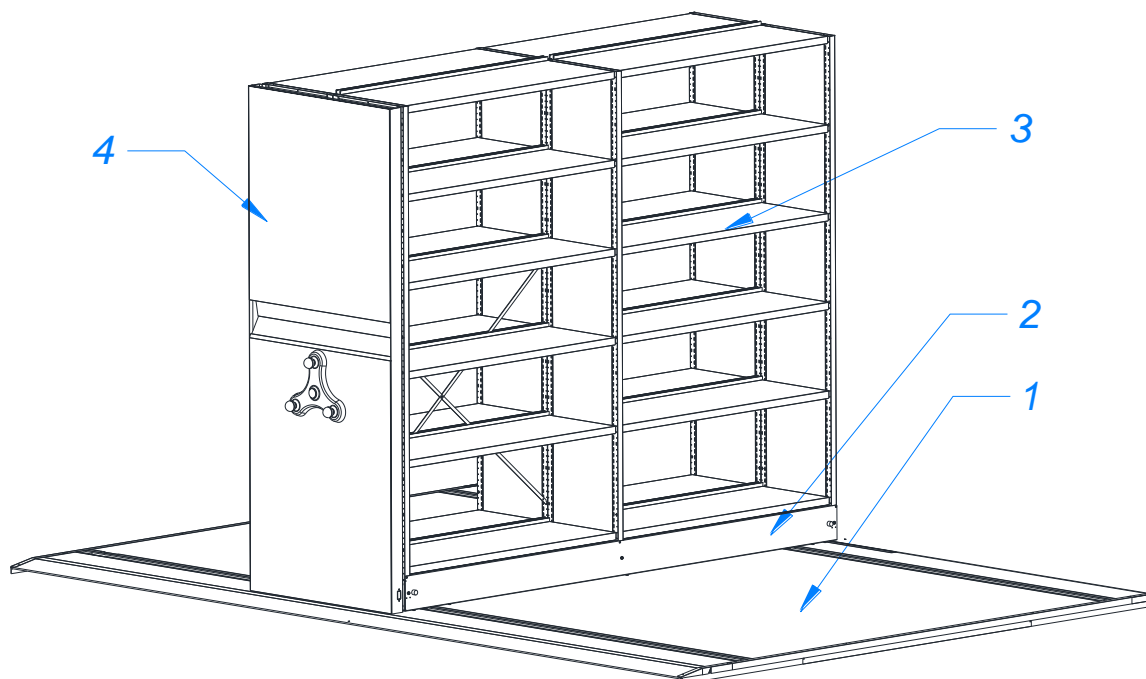

1 SUELO

2 PLATAFORMA MÓVIL

3 ESTANTERÍA

4 PANELES EMBELLECEDORES

3.2.1 SUELO

Conjunto sobre el que se apoya y desplaza el sistema. Formado por los raíles, elementos de nivelación y rampas. Se distinguen tres tipos, en función de su instalación:

Tipos de Suelo

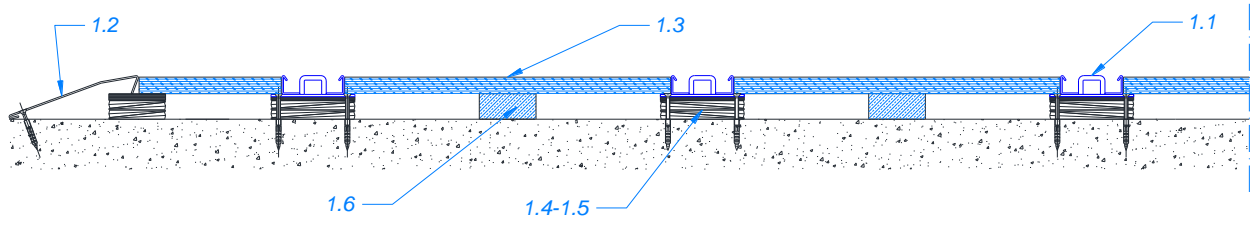

SUELO MELAMINADO

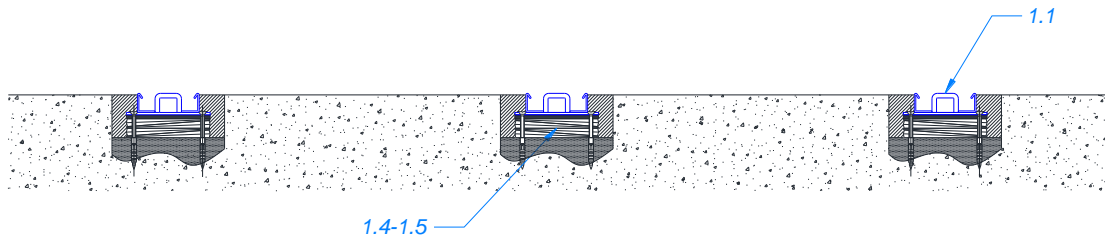

SUELO EMPOTRADO

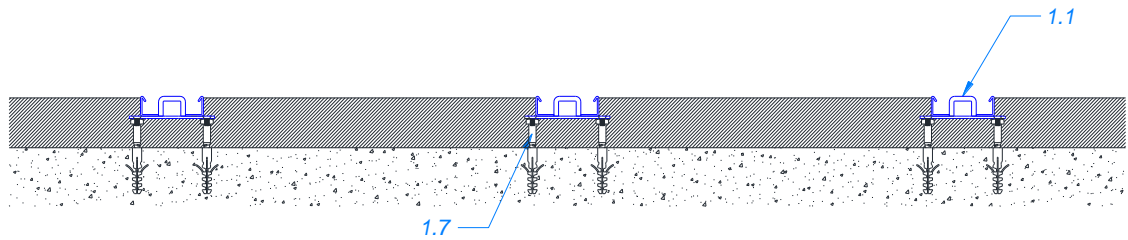

SUELO RECRECIDO

3.2.1.1 Raíl.

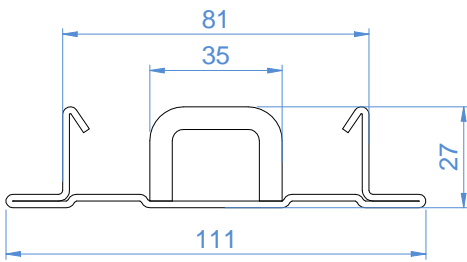

En todas las instalaciones el guiado se realiza en los raíles extremos mediante ruedas de guiado cóncavas, mientras que en los raíles centrales (cantidad en función de la longitud) se realiza la función de apoyo, siendo las ruedas utilizadas lisas y de rodadura

Material: Base de raíl de fleje cincado en caliente S350GD + Z275MAC

Cuerpo rodadura del raíl de fleje cincado en caliente S350GD + Z100MAC

* Bajo demanda y valoración, también se pueden colocar raíles macizos.

3.2.1.2 Rampa.

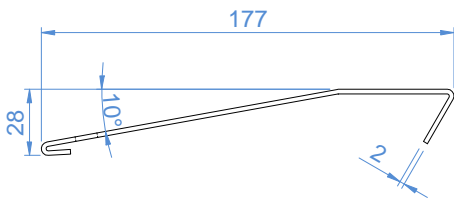

Pieza para suavizar el desnivel entre los raíles y el suelo
Material: Perfil de chapa galvanizada y plastificada antideslizante de 1,85mm. de espesor.

3.2.1.3 Suelo melaminado

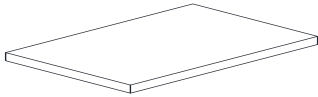

Une los huecos entre raíles

Formato de madera melaminado color GRIS METALIZADO de 22mm. de espesor. Costados canteados con P.V.C. 0,8mm.

3.2.1.4 Calces de raíl

Calces de raíl	Los calces placa tienen la función de nivelar los raíles. Se combinan diferentes calces para nivelar el suelo.	
Calce Placa con pestañas de acero (1mm)	Calce Placa con pestañas de polipropileno (3mm)	Calce Placa con pestañas de polipropileno (10mm)

3.2.1.5 Calces de madera

Calces de maderas	
	<p>Calces de cuña estriados para evitar el hundimiento del suelo melaminado.</p> <p>Material: Polipropileno 10mm</p> <p>Polipropileno negro de altas resistencias al peso con un sistema dentado que permite la perfecta nivelación. El componente plástico de dichas placas evita la transmisión de la humedad a los tableros melaminados.</p>

3.2.1.6 Tornillos barraqueros de calce



Nivelan el raíl cuando se monta en suelo recrecido
 Conjunto de Taco de Nylon, Tornillo barraquero y tornillo de fijación

3.2.1.7 Remates suelo laminado

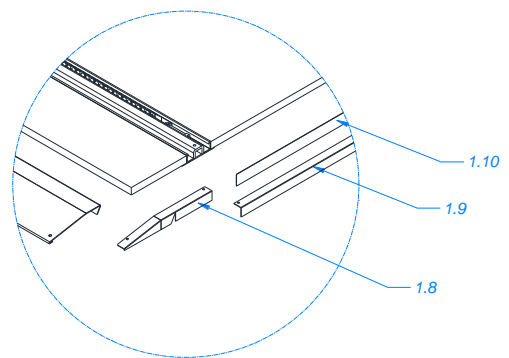
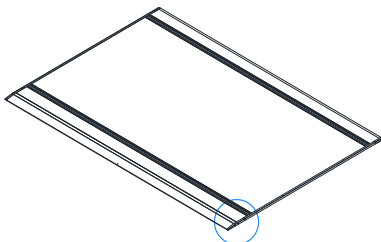

3.2.1.8 Remate esquinero de suelo

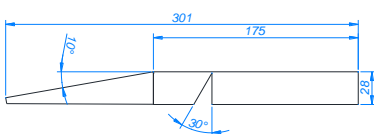

Pieza de remate en el lateral de la rampa.
 Material: Perfil de chapa galvanizada y plastificada antideslizante de 1mm. de espesor.

3.2.1.9 Remate lateral de suelo.

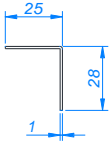

Pieza de remate en el lateral del suelo melaminado.
Material: Perfil de chapa galvanizada y plastificada antideslizante de 1mm. de espesor.

3.2.1.10 Remate lateral interior de suelo.

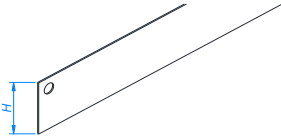

Pieza de remate en el lateral del suelo melaminado. Oculta los huecos dejados por el posible desnivel del suelo.
Material: Perfil de chapa galvanizada de 0,6mm. de espesor.
2 alturas: H=28 / H=53

3.3 PLATAFORMA MÓVIL

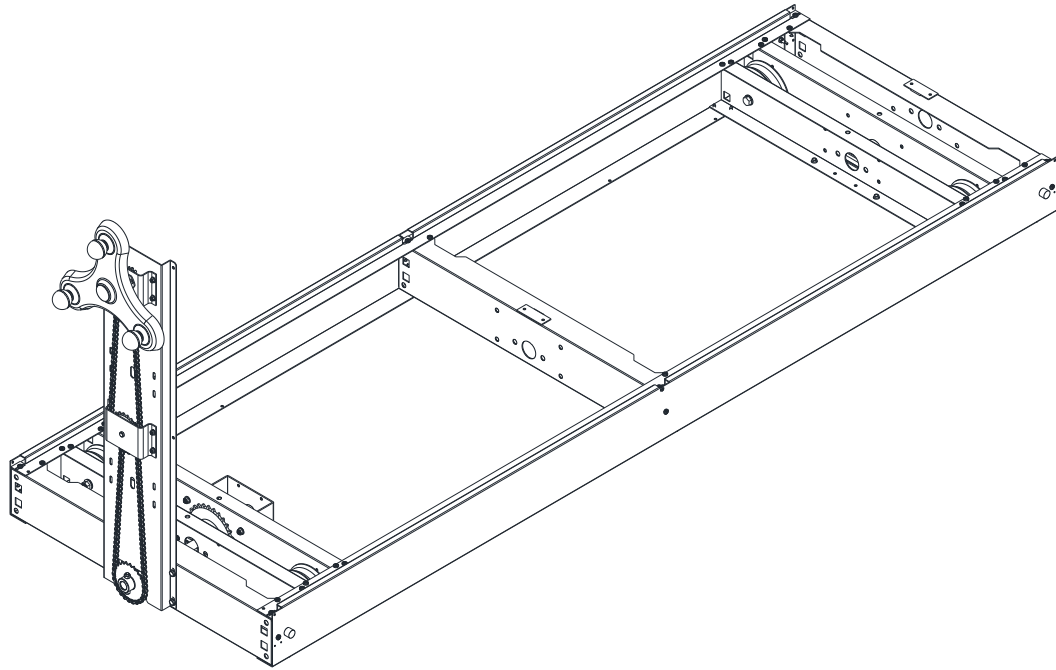

PLATAFORMA MÓVIL EUNMOBILE

3.3.1 PLATAFORMA

Se trata de un conjunto metálico rígido sobre el que se coloca la estantería. En él se localizan tanto el sistema de transmisión como el sistema de guiado y antivuelco.

La distancia entre patines es múltiplo de las longitudes del módulo de estantería colocada encima, pudiendo ser de 800, 900, 1000, 1200, 1250 y 1350 mm de largo.

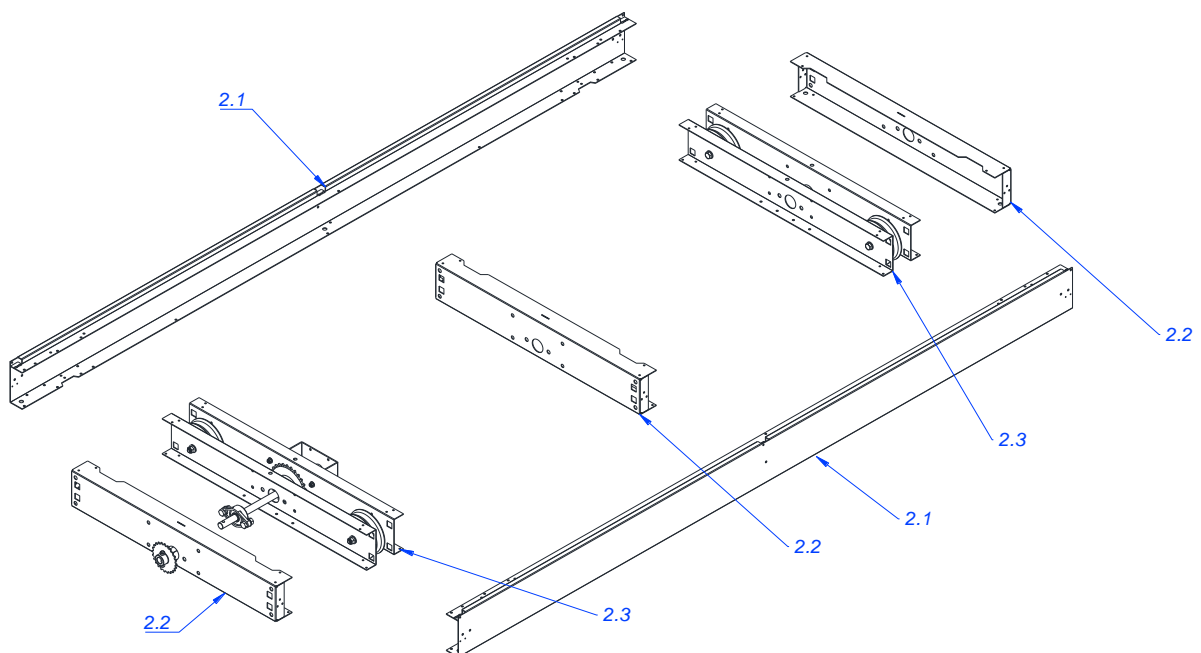

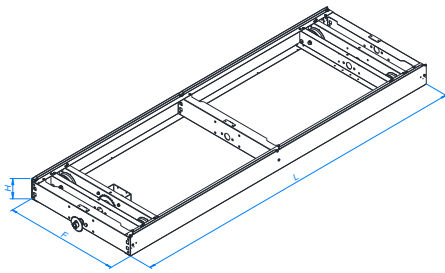

DIMENSIONES: L: Longitud; desde 830 hasta 15.000mm.
(máxima por bloque 2.730mm.)
F: Anchura; desde 415 hasta 1.245mm.
H: Altura; 150mm.

3.3.1.1 Larguero

Fabricado en chapa espesor 2mm. galvanizada de fleje fundido por inmersión DX51D + Z100 MAC según DIN10346 y DIN EN10143, WN 10226 Acabado: Pintado en Epoxi-Poliéster Negro RAL 9005

3.3.1.2 Travesaño

Fabricado en chapa espesor 2mm.galvanizada de fleje fundido por inmersión DX51D + Z100 MAC según DIN10346 y DIN EN10143, WN 10226 Acabado: Pintado en Epoxi-Poliéster Negro RAL 9005/Galvanizado.

3.3.1.3 Patín

Fabricado en chapa espesor 2mm.galvanizada de fleje fundido por inmersión DX51D + Z100 MAC según DIN10346 y DIN EN10143, WN 10226

3.3.1.4 Componentes del Sistema de Trasmisión y antivuelco

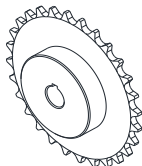

PIÑÓN DE TRACCIÓN:
Piñón simple 5/8 Z=29, eje Ø20 con chavetero.
Material: Acero F114 C45

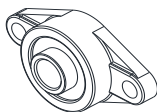

COJINETES:
Dimensiones: 113xØ60x35mm.
Peso: 0,5 Kg.
Øint. 20mm.
Tornillos de amarre: Tornillos bicromatados M10x25 DIN 931

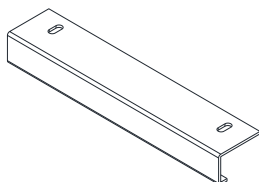

PLETINA ANTIVUELCO:
Impide el volcado de la estantería. (2 por plataforma móvil)
Fabricada en chapa galvanizada de fleje fundido por inmersión DX51D + Z100 MAC según DIN 10346 y DIN EN10143, WN 10226



3.3.1.5 COMPONENTES SISTEMA DE GUIADO Y RODADURA

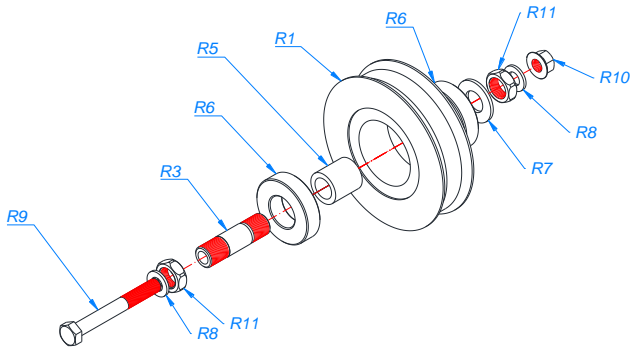

Rueda Cóncava de Guiado

R1. Rueda Cóncava:

Material: acero calibrado tipo "F114"

Øe: 144mm.; Øi: 134mm.; ancho: 37mm.

Resistencia por rueda:

Carga dinámica: 2400 kg.

Carga estática: 1500 kg.

R3. Eje Rueda Guía

Material: acero calibrado F114

Ø = 20mm.; longitud = 72mm.

R5. Casquillo Rueda Guía

Material: acero calibrado F114

Øe = 30mm.; Øi = 20mm. ; L= 32mm.

R7. Arandela Galvanizada Ø44

Øe = 44mm; Øi = 21mm; espesor = 3mm

R9. Tornillo: Tornillo M12x100mm. DIN 931
Calidad 8.8.

R9. Tuerca: Tuerca M20x10mm. DIN 936
calidad 8.8.

Rueda Plana de Rodadura

R2. Rueda Plana: Material: acero calibrado
tipo "F114" Øe: 134mm.; ancho: 34mm.

Resistencia por rueda:

Carga dinámica: 2400 kg.

Carga estática: 1500 kg.

R4. Eje de Rueda Plana: Material: acero
calibrado F114 Øe = 30mm. ; Øi = 20mm. ;
longitud = 32mm

R6. Rodamiento: Rodamiento rígido de bolas
(Ref. 6206-ZZ) Øe = 62mm. ; Øi = 30mm. ;
ancho = 16mm

R8. Arandela Galvanizada Ø37 Øe = 37mm;
Øi = 13mm; espesor = 3mm

R10. Tuerca: Tuerca con arandela zincada
M12 DIN 6923, calidad 8.8.

R12. Cir-Clip: Circlip para eje de diámetro
30mm. DIN 471E.

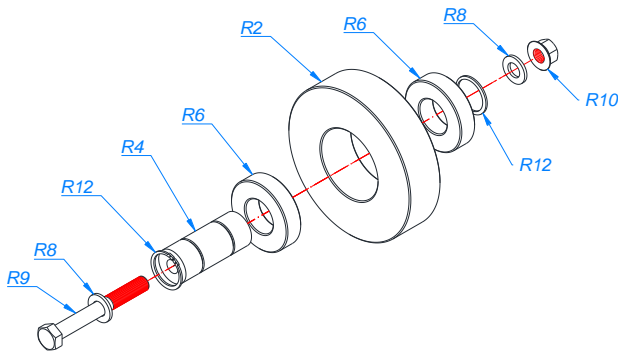

3.3.2 SISTEMA DE TRANSMISIÓN MECÁNICO

La transmisión del movimiento a plataforma móvil se realiza por medio del giro de un volante, que mediante un piñón engranado sobre una cadena alojada en el raíl, transforma el movimiento de rotación del volante en movimiento lineal del carro.

La relación de desmultiplicación viene dada por la longitud y carga de la plataforma; pudiendo ser simple, doble o triple. El movimiento de la plataforma se puede bloquear mediante un pulsador o una cerradura.

* Opcionalmente, se puede realizar la transmisión del movimiento sin el sistema de piñón y evitando la cadena a suelo. En este caso, el movimiento de la plataforma móvil se realiza por medio de ruedas que giran solidarias a un eje longitudinal y que mediante rozamiento con el suelo generan el movimiento.

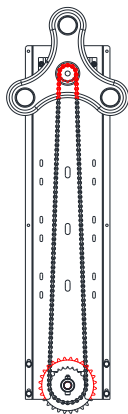

1D

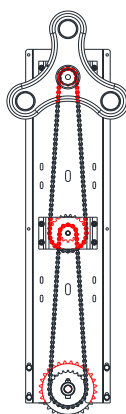

2D

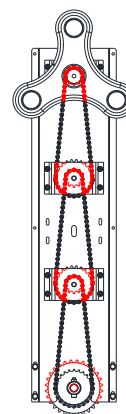

3D

Tipo de reducción	Sistema	Desplazamiento	Carga máxima	Fuerza desplazamiento
1D	SIMPLE DESMULTIPLICACION	211mm/rev. (4.74 rev./m)	10.000 Kg	Aprox. 10 Kg
2D	DOBLE DESMULTIPLICACION	95mm/rev. (10.52 rev./m)	20.000 Kg	Aprox. 10 Kg
3D	TRIPLE DESMULTIPLICACION	44.3mm/rev. (22.57 rev./m)	>20.000 Kg	Aprox. 10 Kg

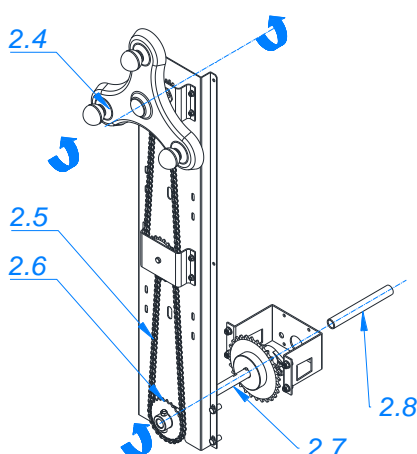

COMPONENTES DEL SISTEMA:

2.4 Volante:

Fabricado mediante estampación con chapa laminada en frío tipo DC01 (EN10130:2008 de 2mm. de espesor. Diámetro del volante: 360mm.

2.5 Cadena:

Cadena de rodillo simple DIN 8187. Paso 12,7

2.6 Piñones de trasmisión: 1D, 2D Ó 3D:

Acero F114 C45

2.7 Eje de Tracción:

Acero galvanizado Ø 20.

2.8 Eje de Trasmision:

Tubo de acero galvanizado Ø25x2

3.4 ESTANTERIA K-100

Estantería modular metálica compuesta por baldas con tope trasero (regulables cada 25mm en altura), unidas por cuatro ganchos a los laterales con regulables para su nivelación. Estructura reforzada por un sistema de arriostrado longitudinal o fondos.

Longitudes: Modulaciones de 800, 900, 1000, 1200, 1250 y 1350

Fondos: 310, 375, 410, 520 y 620

Alturas: desde 1500 hasta 3000, modulado cada 50mm.

Acabado: EPOXI-POLIESTER

Color: Gris RAL 7035 (Para otras combinaciones especificar color RAL)

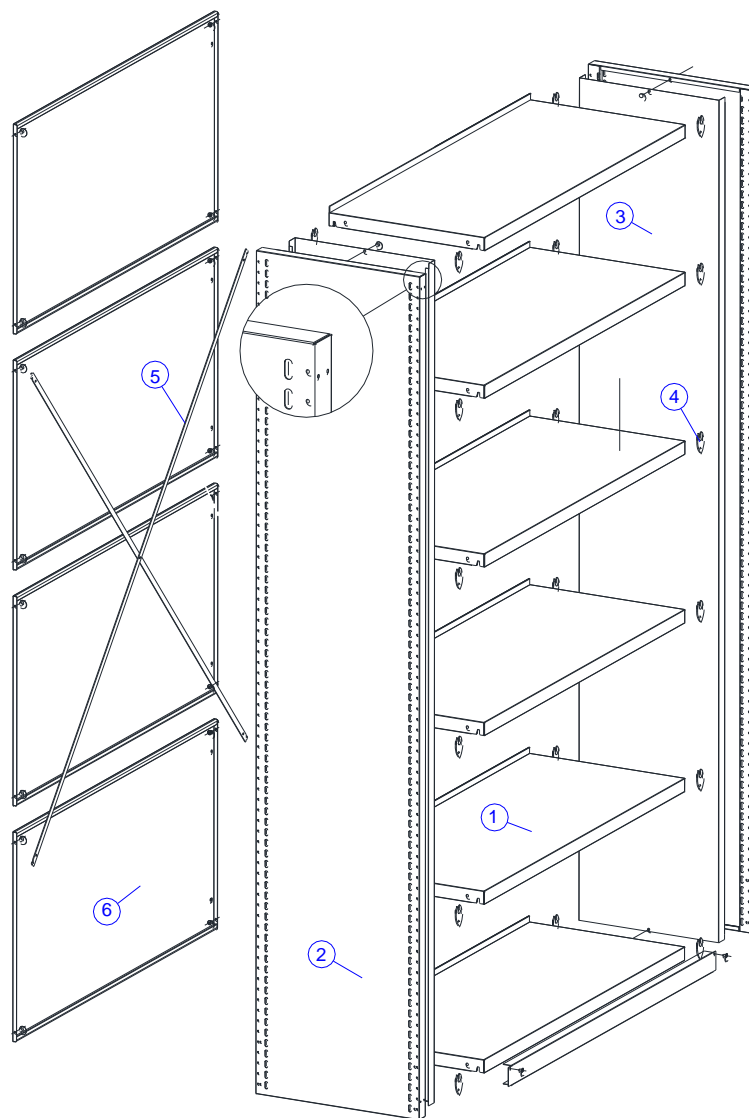

- 1.- Balda CON tope / 2.- Lateral canto RECTO / 3.- Tapa interior de lateral (OPCIONAL) / 4.- Gancho / 5.- Pletina de arriostrado / 6.- Fondo (OPCIONAL)

3.4.1 Balda

BALDA CON TOPE

Se trata de un panel metálico sobre el que se colocan los elementos a almacenar. Se fijan al lateral mediante ganchos metálicos. La medida modular de las baldas puede ser 767, 867, 967, 1167, 1217 y 1317 mm de largo, y 250, 290, 340, 355, 390, 500 y 600 mm de fondo. Por lo tanto, la dimensión de la estantería siempre será múltiplo de dichas medidas.

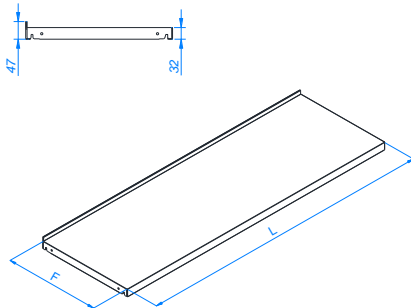

Las baldas están doblemente reforzadas por un segundo pliegue que se realiza a través del contorno de toda la balda, pasando de tener un espesor en la parte superior a un doble espesor en los pliegues longitudinales de la balda.

Para aumentar la capacidad de carga de la balda, se acopla en su parte interior un refuerzo longitudinal.

Material: Chapa laminada en frío, DC01 (EN 10130:2008), espesores desde 0,7 hasta 1 mm

- Límite elástico Re: 140 / 280 Nw/mm²
- Resistencia a la tracción Rm: 270 / 410 Nw/mm²
- Alargamiento % Amin: 28

ACABADO: Pintado en EPOXI - POLIESTER

CAPACIDADES DE CARGA PARA BALDAS (e=0,7mm)	LARGO (L)									
	800 (767)		900 (867)		1000 (967)		1200 (1167) 1250 (1217)		1350 (1317)	
FONDO (F)	Flecha (mm)	Kg	Flecha (mm)	Kg	Flecha (mm)	Kg	Flecha (mm)	Kg	Flecha (mm)	Kg
250 / 290	4	110	4	100	5	90	6	80	6,5	75
340 / 355	4	110	4	100	5	90	6	80	6,5	75
390	4	110	4	100	5	90	6	80	6,5	75
500/600 (1 refuerzo longitudinal)	4	200	4	185	5	185	6	150		

3.4.2 Lateral

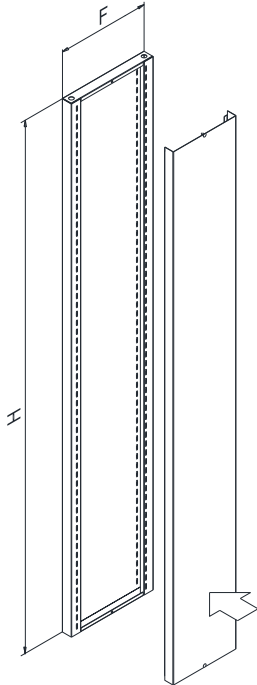

Lateral con canto Recto

Se trata de paneles metálicos ranurados en ambas caras en el caso de los laterales intermedios y únicamente por el interior en los de los extremos. Sirven para sujetar las baldas mediante ganchos.

Van atornillados a la plataforma móvil. Pueden llevar tapa interior (opcional) acoplada por pitones de nylon. Las ranuras tienen un paso de 25mm.

A partir de 3.000 mm de alto los laterales van modulados en dos piezas atornilladas entre sí.

Altura H: desde 1500 hasta 3000, modulado cada 50mm

Fondo F: 270, 310, 360, 375, 410, 520 y 620

Material: Chapa galvanizada, de espesor entre 0,7 y 1mm de fleje fundido por inmersión DX51D + Z100 MAC según DIN EN 10346 y DIN EN 10143

- Límite elástico Re: >140 Nw/mm²
- Resistencia a la tracción Rm: 270 / 500 Nw/mm²
- Alargamiento % Amin: 22

Acabado: Pintado en EPOXI - POLIESTER

Tapa Interior Lateral (OPCIONAL)

La tapa interior se acopla al lateral mediante pitones de nylon.

Material: Chapa galvanizada, de espesor 0,6mm de fleje fundido por inmersión DX51D + Z100 MAC según DIN EN 10346 y DIN EN 10143

- Límite elástico Re: >140 Nw/mm²
- Resistencia a la tracción Rm: 270 / 500 Nw/mm²
- Alargamiento % Amin: 22

Acabado: Pintado en EPOXI - POLIESTER

Gancho

Elemento de unión entre balda y lateral

Material: Acero laminado en caliente decapado

Espesor: 2 mm.

Acabado: electrocincado Negro

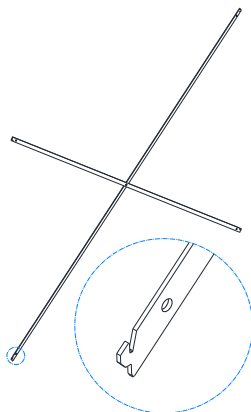

Conjunto Arriestrado

Juego de pletinas metálicas de 2mm. con enganche en los dos extremos.

Arriestra la estantería en sentido longitudinal, enganchando la pletina en los alojamientos de las columnas.

En función de la longitud y la altura de cada módulo, varían la longitud y cantidad de pletinas.

Material: Chapa galvanizada, de espesor 2 mm de fleje fundido por inmersión DX51D + Z100 MAC según DIN EN 10346 y DIN EN 10143

- Límite elástico Re: >140 Nw/mm²
- Resistencia a la tracción Rm: 270 / 500 Nw/mm²
- Alargamiento % Amin: 22

Acabado: Pintado en EPOXI-POLIESTER RAL 9005

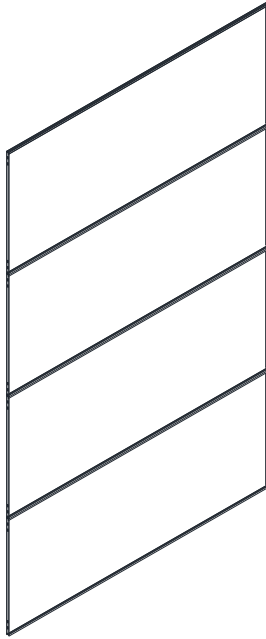

Fondo (OPCIONAL)

Panel metálico trasero modulado en función de la altura de la estantería. Atado a las dos columnas con tornillos rosca chapa. Une dos columnas entre sí por la parte posterior y a su vez da rigidez a la estantería. Cubre toda la parte posterior de la estantería.

Material: Chapa galvanizada, de espesor entre 0,7 y 1mm de fleje fundido por inmersión DX51D + Z100 MAC según DIN EN 10346 y DIN EN 10143

- Límite elástico Re: >140 Nw/mm²
- Resistencia a la tracción Rm: 270 / 500 Nw/mm²
- Alargamiento % Amin: 22

Acabado: Pintado en EPOXI - POLIESTER

3.5 EMBELLECEDORES

Paneles embellecedores que se colocan en la parte frontal del sistema.

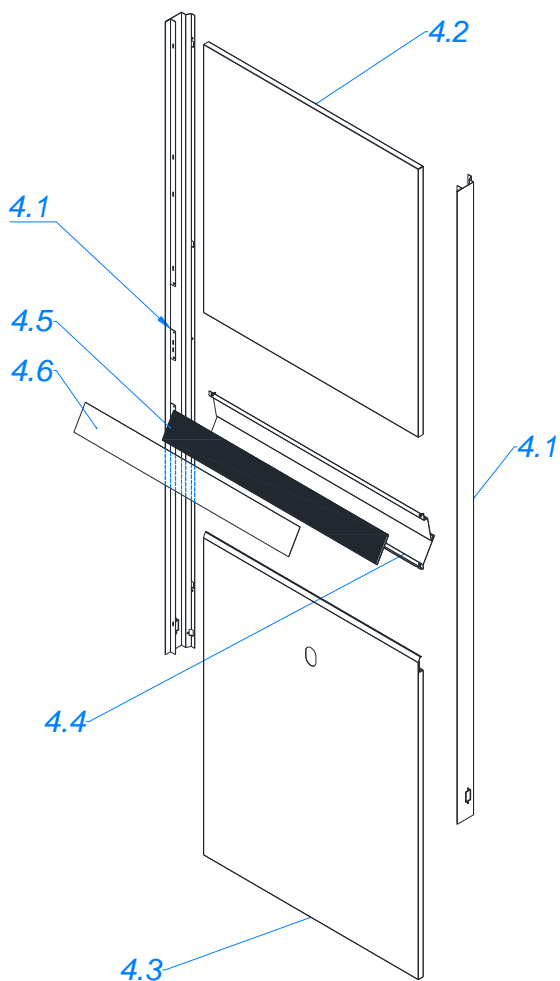
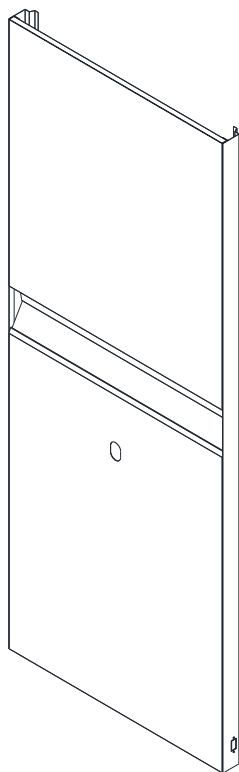

4.1 TERMINAL VERTICAL.

Material: Chapa laminada en frío de espesor 0,8mm. DC01 (EN 10130:2006) Acabado: pintado en EPOXI – POLIÉSTER

4.2 PANEL SUPERIOR

Material: Chapa laminada en frío de espesor entre 0,7 y 1mm. DC01 (EN 10130:2008) Acabado: pintado en EPOXI – POLIÉSTER

4.3 PANEL INFERIOR

Material: Chapa laminada en frío de espesor entre 0,7 y 1mm. DC01 (EN 10130:2008) Acabado: pintado en EPOXI – POLIÉSTER

4.4 TRAVESAÑO-ETIQUETERO

Material: Chapa laminada en frío de espesor 1,2mm. DC01 (EN 10130:2008) Acabado: pintado en EPOXI – POLIÉSTER

4.5 FONDO ETIQUETERO

Lámina de polipropileno negro de 0,5mm. de espesor

4.6 PROTECTOR ETIQUETERO

Lámina de P.V.C. texturado mate de 0,5mm. de espesor

OPCIONES DE ACABADO PANELES: TABLERO MELAMINADO O CRISTAL

3.6 CARACTERÍSTICAS PINTURA

- **Descripción:** recubrimiento en polvo obtenido a partir de un sistema mixto de Epoxi-Poliéster.
 - Código: 3-3322/VT
 - Naturaleza: híbrido
 - Colores:
 - Gris (RAL 7035)
 - Azul (RAL 5014)
 - Blanco (RAL 9010)
 - Negro (RAL 9005)
 - Azul Office (RAL 5023)
 - Gris Mica Metalizado
- **Características del polvo:**
 - Densidad (UNE 48-098-92): 1,60 g/cc
 - Tiempo de GEL (200°C): 190 / 200 s
 - Materia no volátil (180°C): 99,9%
 - Estabilidad física: Buena
- **Aplicación:**
 - Tensión: 50-70 kV
 - Curado: 15 s a 180°C (temp. pieza)
- **Características de la película aplicada:**
 - Espesor (UNE-48-031-80): Entre 40 y 60 μ
 - Resistencia al sobreestufado: $E < 2,0$
 - Adherencia (UNE 48-032-80): 100 %
 - Embutición ERICHSEN (UNE 48-183-84): 8 mm
 - Plegado 5 mm (UNE 48-169-92): OK
 - Percusión: directo e inverso (INTA 160266): 70 cm (1 kg)
- **Propiedades de reacción y resistencia al fuego:**
 - Clasificación A2 – s1,d0 (NF EN 13501-1)

4 FUNCIONALIDADES DEL SISTEMA MECÁNICO

El funcionamiento del sistema es muy sencillo; giraremos el volante correspondiente al carro que queramos desplazar en el sentido adecuado desde cualquiera de las tres bolas existentes en el mismo. Mediante el sistema de desmultiplicación existente, el carro se desplazará sin apenas esfuerzo.

Es posible desplazar varios carros simultáneamente empujándolos desde uno de ellos.

5 CERTIFICADOS Y NORMATIVAS

5.1 NORMATIVA EMPRESA

ISO 14006



ISO 14006- Sistema de gestión eco diseño certificado por LRQA

El **ecodiseño** es una nueva metodología para el diseño de productos industriales en la cual el medio ambiente es tenido en cuenta a la hora de tomar decisiones durante el proceso de desarrollo de productos como un factor adicional a los que tradicionalmente se han valorado (costes, calidad, estética, ergonomía...). El objetivo es reducir el impacto ambiental del producto a lo largo de todo su Ciclo de Vida, esto es, todas las etapas de la vida de un producto, desde la obtención de materias primas y componentes hasta su eliminación una vez es desechado. De esta manera se consigue que los impactos ambientales se traten en el punto más conveniente del proceso de diseño, consiguiendo reducir materiales, operaciones y recursos. Además, debido a esta nueva metodología, los productos ecodiseñados tienen un factor innovador importante con respecto al resto, por su mejor comportamiento ambiental. Todo ello hace del ecodiseño una herramienta inmejorable en busca de un desarrollo sostenible en el proceso de diseño y desarrollo de productos.

Gestión ambiental óptima al final de vida útil de la instalación.



Acciones de mejora en el desempeño ambiental del producto. (Parámetros ambientales significativos).	Objetivos y metas ambientales.
Reciclabilidad. Apostamos por alto de reciclabilidad del producto y sus diferentes componentes.	Acero reciclable 100 % a final de su vida útil.
Valorización componentes. Buscamos vías de valorización de los diferentes residuos que se puedan generar al final de la vida útil del producto.	100% de los componentes tiene un destino valorización, en vez de un destino a vertedero.
Identificación y marcaje de piezas. Para su reciclaje.	Componentes plásticos. Marcaje de las piezas para su reciclaje. Información en base a las directrices de la norma ISO 11469.

Todos y cada uno de los residuos generados se gestionarán conforme a la legislación ambiental en la materia. Entre otras:

- Ley 22/2011, de 28 de julio, de residuos y suelos contaminados.
- Catálogo Europeo de Residuos LER, aprobado por la Decisión 2000/532/CE, de la Comisión, de 3 de mayo, modificada por las Decisiones de la Comisión, Decisión 2001-118, de 16 de enero, Decisión 2001-119, de 22 de enero, y por la Decisión del Consejo Decisión 573-2001, de 23 de julio.
- Real Decreto 110 / 2015, de 20 de Febrero sobre residuos de aparatos eléctricos y electrónicos..

Teniendo en cuenta la **Lista Europea de residuos** todos y cada uno de los residuos generados al final de vida útil de nuestra instalación **están catalogados como residuos no peligrosos**. Por tanto la gestión se realizará con gestores autorizados de residuos no peligrosos de su Comunidad Autónoma ó región.

En tal caso debe realizar la solicitud de admisión de los residuos y una vez obtenida la aceptación por parte de su gestor (documento de aceptación) puede realizar la gestión correspondiente.

La clasificación de residuos generados se clasifican:

Residuos de componentes del acero.

Residuos plásticos (para una mejor gestión en todos los casos se incluye la identificación conforme normativa internacional ISO 11469).

Residuos eléctricos y electrónicos.

En caso de dudas, puede consultar a nuestro Departamento de Gestión ambiental.

ISO 9001 e ISO 14001



La **ISO 9001** es una norma internacional que se aplica a los sistemas de gestión de calidad (SGC) y que se centra en todos los elementos de administración de calidad con los que una empresa debe contar para tener un sistema efectivo que le permita administrar y mejorar la calidad de sus productos o servicios.

Esta acreditación demuestra que la organización está reconocida por más de 640.000 empresas en todo el mundo.

La Norma **ISO 14001 (UNE EN ISO 14001)** en España) nace como respuesta a la preocupación mundial por el medio ambiente y la proliferación de normativas ambientales regionales. Es en este contexto, surge la necesidad un indicador universal para evaluar los esfuerzos de una organización por alcanzar una protección ambiental confiable y adecuada.

Se debe tener presente que las normas estipuladas por **ISO 14001** no fijan metas ambientales para la prevención de la contaminación, ni tampoco se involucran en el desempeño ambiental a nivel mundial, sino que, establecen herramientas y sistemas enfocados a los procesos de producción al interior de una empresa u organización, y de los efectos o externalidades que de estos deriven al medio ambiente.

Estos estándares, de la serie **ISO 14000**, han dado un nuevo enfoque a la forma en que, gobiernos e industria puedan acometer de forma eficiente los asuntos ambientales.

MGA (MODELO DE GESTIÓN AVANZADA)

 <p>KUDEAKETA AURRERATUARI DIPLOMA A LA GESTION AVANZADA</p>	<p>El propósito es orientar a las organizaciones en la mejora de su gestión independientemente de su sector, tamaño y nivel de avance. Permite identificar puntos fuertes y áreas de mejora en 6 ámbitos que impactan en la competitividad y sostenibilidad de las organizaciones, estableciendo un sistema de gestión apropiado para:</p> <ul style="list-style-type: none">• Generar una visión de largo plazo que se haga realidad mediante una estrategia claramente definida.• Orientar la organización hacia los clientes realizando una aportación diferencial de valor.• Favorecer en las personas un sentimiento de pertenencia a un proyecto compartido.• Potenciar el compromiso con la sociedad y su desarrollo sostenible.• Aplicar la innovación en todos los ámbitos de la organización.• Alcanzar resultados satisfactorios para los diferentes grupos de interés de manera sostenida y equilibrada.
--	---

5.2 NORMATIVA PRODUCTO

<p>BGR 234</p>	<p>Instalaciones y dispositivos de almacenamiento (Asociaciones profesionales alemanas para la seguridad en el trabajo)</p>
<p>CERTIFICACIÓN GS</p>	<p>La certificación GS (en alemán Geprüfte Sicherheit-Seguridad Probada) garantiza que nuestros productos cumplen los requisitos de seguridad de la legislación y normativa alemana.</p> <p>Esta certificación, de carácter voluntario, relativa a la seguridad de los productos, garantiza que han sido ensayados y probados en un laboratorio acreditado. De igual manera y paralelamente a esta certificación y sus ensayos, se realizan inspecciones de las instalaciones de fabricación y del sistema productivo.</p> <p>El sello GS asegura la continuidad del cumplimiento de lo exigido mediante inspecciones periódicas en fábrica y rigurosos análisis del producto. La marca GS, de prestigioso reconocimiento internacional, es un valioso argumento diferenciador para aquellos consumidores que se preocupan por la seguridad de los productos que se disponen a adquirir debido a los estrictos controles que se tienen sobre ellos.</p> <p>Mediante esta certificación EUN GROUP proporciona las siguientes ventajas al mercado y a sus clientes:</p> <ul style="list-style-type: none"> - "Prueba de Seguridad" Como un signo de calidad y seguridad, tanto en Europa como en muchos otros países en todo el mundo. - Presentación de un producto, incluyendo las instrucciones de uso, que ha sido inspeccionado y aprobado por un organismo independiente de 3ª parte. - Fiabilidad en cuanto a la información del producto y las declaraciones de la publicidad. - Hacer una importante contribución a la reducción del riesgo de responsabilidad por productos defectuosos.
<p>UNE-EN 89401-3:2008</p>	<p>Mobiliario de oficina. Materiales para mobiliario de oficina. Parte 3: Armarios y archivadores.</p>
<p>UNE-EN 15095:2008+A1:2009 Apartados 5,1,5,2,5,4,6 y 7</p>	<p>Máquinas móviles motorizadas para el trasiego y el almacenamiento en estanterías, carruseles y ascensores para el almacenamiento. Requisitos de seguridad.</p>
<p>RD 1215/1997 + RD 2177/2004</p>	<p>Disposiciones mínimas de seguridad y salud para la utilización por los trabajadores de los equipos de trabajo</p>

6 ACCESORIOS

6.1 JUNTAS ANTIPOLVO

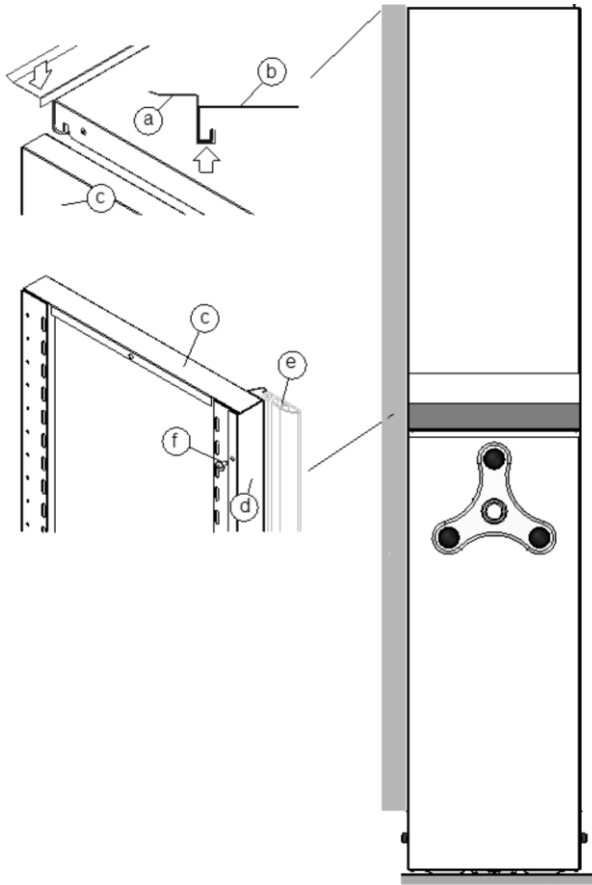

Los huecos existentes entre las plataformas móviles al cerrar la instalación pueden ser tapados con juntas verticales de goma negra y juntas techo metálicas horizontales.

- a: Junta techo metálica
- b: Balda techo
- c: Lateral externo
- d: perfil metálico de junta vertical
- e: junta vertical de goma negra
- f: tornillo rosca-chapa

6.2 BLOQUEO DE VOLANTE



Botón de freno de volante: permite inmovilizar temporalmente los carros que están a los lados del pasillo

6.3 CERRADURA DE BLOQUEO



La cerradura de bloqueo con llave, colocada en el volante, permite que un compacto quede completamente cerrado.

6.4 ILUMINACION LED INTEGRADA EN LOS CARROS

Iluminación LED integrada en los carros, con temporizador de apagado automático configurable y activación únicamente de la línea de luminarias en el pasillo que se encuentra abierto en cada instante.

El sistema está dotado de dispositivos de detección que activan las luminarias únicamente si la distancia entre carros es superior a 60mm.

Luminaria en línea continua 0° compuesta por regletas de LED en aluminio anodizado de reducido tamaño en aluminio anodizado y con difusor.

Con una potencia de 9,6 ó 12W/m, IP 20, 1.300 Lm y 50.000 horas de vida estimada. Incluye perfil de aluminio anodizado con difusor opal. Interconexión de varias líneas mediante conectores macho-hembra integrados en las regletas para conseguir las líneas continuas en todas las longitudes de estanterías.

Ahorra más del 50% de energía respecto a los tubos fluorescentes convencionales.

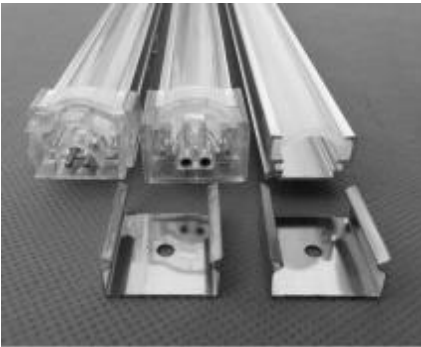

6.5 BALDA CON TOPE

Se trata de un panel metálico sobre el que se colocan los elementos a almacenar. Se fijan al lateral mediante ganchos metálicos.

Baldas con tope integrado (no soldado ni desmontable), conformado en una sola pieza, con pliegues aplastados en todas las aristas del contorno de la balda, para evitar cortes o desgarros en su manipulación. El tope evita que la documentación archivada pase al módulo de la otra cara, y garantizando el perfecto alineamiento de los mismos en el interior del módulo. Las baldas están doblemente reforzadas por un segundo pliegue que se realiza a través del contorno de toda la balda, pasando de tener un espesor en la parte superior a un doble espesor en los pliegues longitudinales de la balda.

Material: Chapa laminada en frío, DC01 (EN 10130:2008), espesor entre 0,7 mm y 1mm.

- Límite elástico Re: 140 / 280 Nw/mm²
- Resistencia a la tracción Rm: 270 / 410 Nw/mm²
- Alargamiento % Amin: 28

ACABADO: Pintado en EPOXI - POLIESTER



CAPACIDADES DE CARGA PARA BALDAS (e=0,7mm)	LARGO (L)									
	800 (767)		900 (867)		1000 (967)		1200 (1167) 1250 (1217)		1350 (1317)	
FONDO (F)	Flecha (mm)	Kg	Flecha (mm)	Kg	Flecha (mm)	Kg	Flecha (mm)	Kg	Flecha (mm)	Kg
250 / 290 / 300	4	110	4	100	5	90	6	80	6,5	75
340 / 355	4	110	4	100	5	90	6	80	6,5	75
390/400/450	4	110	4	100	5	90	6	80	6,5	75
500/600 (1 refuerzo longitudinal)	4	200	4	185	5	185	6	150		

6.6 BALDA SIN TOPE

Se trata de un panel metálico sobre el que se colocan los elementos a almacenar. Se fijan al lateral mediante ganchos metálicos.

Baldas SIN tope con pliegues aplastados en todas las aristas del contorno de la balda, para evitar cortes o desgarros en su manipulación. Las baldas están doblemente reforzadas por un segundo pliegue que se realiza a través del contorno de toda la balda, pasando de tener un espesor en la parte superior a un doble espesor en los pliegues longitudinales de la balda.

Material: Chapa laminada en frío, DC01 (EN 10130:2008), espesor entre 0,7 mm y 1mm.

- Límite elástico Re: 140 / 280 Nw/mm²
- Resistencia a la tracción Rm: 270 / 410 Nw/mm²
- Alargamiento % Amin: 28

ACABADO: Pintado en EPOXI - POLIESTER



CAPACIDADES DE CARGA PARA BALDAS (e=0,7mm)	LARGO (L)									
	800 (767)		900 (867)		1000 (967)		1200 (1167) 1250 (1217)		1350 (1317)	
FONDO (F)	Flecha (mm)	Kg	Flecha (mm)	Kg	Flecha (mm)	Kg	Flecha (mm)	Kg	Flecha (mm)	Kg
250 / 290 / 300	4	110	4	100	5	90	6	80	6,5	75
340 / 355	4	110	4	100	5	90	6	80	6,5	75
390/400/450	4	110	4	100	5	90	6	80	6,5	75
500/600 (1 refuerzo longitudinal)	4	200	4	185	5	185	6	150		

6.7 BALDA PERFORADA

Se trata de un panel metálico sobre el que se colocan los elementos a almacenar. Se fijan al lateral mediante ganchos metálicos.

Balda con tope trasero integrado, no postizo, perforada cada 50mm; dispone de dos líneas de perforaciones: en la parte delantera y posterior para poder acoplar separadores fijos. El tope evita que la documentación archivada pase al módulo de la otra cara, y garantizando el perfecto alineamiento de los mismos en el interior del módulo. Las baldas están doblemente reforzadas por un segundo pliegue que se realiza a través del contorno de toda la balda, pasando de tener un espesor en la parte superior a un doble espesor en los pliegues longitudinales de la balda.

Disponible también sin tope.

Material: Chapa laminada en frío, DC01 (EN 10130:2008), espesor entre 0,7 mm y 1mm.

- Límite elástico Re: 140 / 280 Nw/mm²
- Resistencia a la tracción Rm: 270 / 410 Nw/mm²
- Alargamiento % Amin: 28

ACABADO: Pintado en EPOXI - POLIESTER

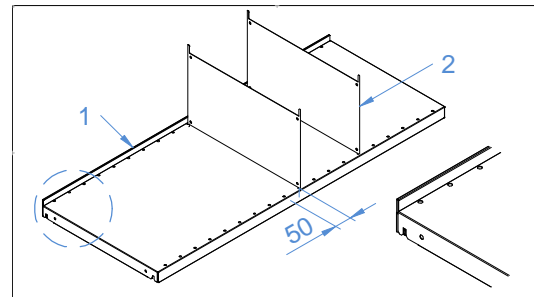

CAPACIDADES DE CARGA PARA BALDAS (e=0,7mm)	LARGO (L)									
	800 (767)		900 (867)		1000 (967)		1200 (1167) 1250 (1217)		1350 (1317)	
FONDO (F)	Flecha (mm)	Kg	Flecha (mm)	Kg	Flecha (mm)	Kg	Flecha (mm)	Kg	Flecha (mm)	Kg
250 / 290 / 300	4	110	4	100	5	90	6	80	6,5	75
340 / 355	4	110	4	100	5	90	6	80	6,5	75
390/400/450	4	110	4	100	5	90	6	80	6,5	75
500/600 (1 refuerzo longitudinal)	4	200	4	185	5	185	6	150		

6.8 BALDA CON REFUERZO

Se trata de un panel metálico sobre el que se colocan los elementos a almacenar. Se fijan al lateral mediante ganchos metálicos. Para aumentar la capacidad de carga de la balda, se puede acoplar en su parte interior un refuerzo longitudinal.

Baldas con tope integrado (no soldado ni desmontable), conformado en una sola pieza, con pliegues aplastados en todas las aristas del contorno de la balda, para evitar cortes o desgarros en su manipulación. El tope evita que la documentación archivada pase al módulo de la otra cara, y garantizando el perfecto alineamiento de los mismos en el interior del módulo. Las baldas están doblemente reforzadas por un segundo pliegue que se realiza a través del contorno de toda la balda, pasando de tener un espesor en la parte superior a un doble espesor en los pliegues longitudinales de la balda.

Disponible también sin tope.

Material: Chapa laminada en frío, DC01 (EN 10130:2008), espesor entre 0,7 mm y 1mm.

- Límite elástico Re: 140 / 280 Nw/mm²
- Resistencia a la tracción Rm: 270 / 410 Nw/mm²
- Alargamiento % Amin: 28

ACABADO: Pintado en EPOXI - POLIESTER



CAPACIDADES DE CARGA PARA BALDAS (e=0,7mm)	LARGO (L)									
	800 (767)		900 (867)		1000 (967)		1200 (1167) 1250 (1217)		1350 (1317)	
FONDO (F)	Flecha (mm)	Kg	Flecha (mm)	Kg	Flecha (mm)	Kg	Flecha (mm)	Kg	Flecha (mm)	Kg
250 / 290 / 300	4	215	4	200	5	195	6	165	6,5	150
340 / 355	4	210	4	195	5	190	6	160	6,5	145
390/400/450	4	205	4	190	5	185	6	155	6,5	140

6.9 BALDA REVISTERO

Se trata de un panel metálico que se coloca de forma inclinada para presentación de documentos. Se fijan al lateral mediante ganchos metálicos.



Balda con tope delantero integrado (no soldado ni desmontable), conformado en una sola pieza, con pliegues aplastados en todas las aristas del contorno de la balda, para evitar cortes o desgarros en su manipulación. Las baldas están doblemente reforzadas por un segundo pliegue que se realiza a través del contorno de toda la balda, pasando de tener un espesor en la parte superior a un doble espesor en los pliegues longitudinales de la balda.

Longitudes (mm): 767,867,967,1167,1217,1317

Fondos (mm): 355,390,400

Material: Chapa laminada en frío, DC01 (EN 10130:2008), espesor entre 0,7 mm y 1mm.

- Límite elástico Re: 140 / 280 Nw/mm²

- Resistencia a la tracción Rm: 270 / 410 Nw/mm²

- Alargamiento % Amin: 28

ACABADO: Pintado en EPOXI - POLIESTER

6.10 VENTANA EXPOSITOR MODULAR

Panel metálico extraíble con ruedas y guiado por dos guías acopladas a la columna ubicado en la parte inferior de cada balda. Rematado en la parte superior por un perfil que evita la caída del catálogo o revista.

Bandeja para exponer el contenido del hueco entre baldas al que pertenece. A pesar de su movilidad, el contenido queda totalmente fijado por su pestaña inferior y el remate superior.

Material: Chapa galvanizada, de espesor entre 0,7 y 1mm de fleje fundido por inmersión DX51D + Z100 MAC según DIN EN 10346 y DIN EN 10143

- Límite elástico Re: >140 Nw/mm²
- Resistencia a la tracción Rm: 270 / 500 Nw/mm²
- Alargamiento % Amin: 22



ACABADO: Pintado en EPOXI - POLIESTER

Paso entre baldas : 325mm

Longitudes (mm): 967mm

Fondos (mm): 355

6.11 RÓTULO SUPERIOR



Pieza metálica longitudinal montada sobre la balda techo. Es el soporte para el etiquetero de PVC de 50mm de alto. Material: Chapa galvanizada, de espesor entre 0,8 y 1mm de fleje fundido por inmersión DX51D + Z100 MAC según DIN EN 10346 y DIN EN 10143

- Límite elástico Re: >140 Nw/mm²

- Resistencia a la tracción Rm: 270 / 500 Nw/mm²

- Alargamiento % Amin: 22

Acabado: Pintado en EPOXI -POLIESTER

ETIQUETERO PARA RÓTULO

Perfil de plástico adhesivo pegado en la parte frontal del rótulo superior.

Soporte y protector de la etiqueta. El protector transparente no dificulta la lectura de códigos de barras.

MATERIAL: PVC

COLOR: Blanco y transparente

ALTURA: 50 mm

MEDIDAS DEL RÓTULO SUPERIOR	LARGO (L)			
ALTO (H)				
50	800 (765)	900 (865)	1000 (965)	1200 (1165)

6.12 ETIQUETERO ADHESIVO PARA BALDA

Perfil de plástico adhesivo pegado en la parte frontal de la balda.

Soporte y protector de la etiqueta. El protector transparente no dificulta la lectura de códigos de barras.

MATERIAL: PVC

COLOR: Blanco y transparente

ALTURA: 30 mm.



6.13 TAPA INTERIOR

La tapa interior se acopla al lateral mediante pitones de nylon, para evitar que queden huecos entre la balda y el lateral de tal manera que no se caigan los elementos almacenados.

Material: Chapa galvanizada, de espesor de 0,6mm de fleje fundido por inmersión DX51D + Z100 MAC según DIN EN 10346 y DIN EN 10143

- Límite elástico Re: $>140 \text{ Nw/mm}^2$
- Resistencia a la tracción Rm: 270 / 500 Nw/mm^2
- Alargamiento % Amin: 22

ACABADO: Pintado en EPOXI - POLIESTER

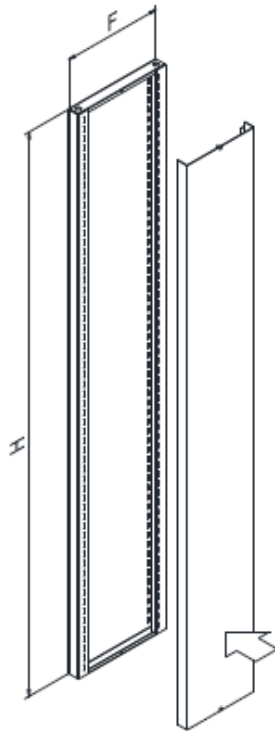

6.14 LATERALES PERFORADOS

Facilitan la aireación y ventilación de los objetos almacenados en las estanterías.

Material: Chapa galvanizada, de espesor entre 0,7 y 1mm de fleje fundido por inmersión DX51D + Z100 MAC según DIN EN 10346 y DIN EN 10143

- Límite elástico Re: $>140 \text{ Nw/mm}^2$
- Resistencia a la tracción Rm: 270 / 500 Nw/mm^2
- Alargamiento % Amin: 22

ACABADO: Pintado en EPOXI - POLIESTER

PERFORADO 1

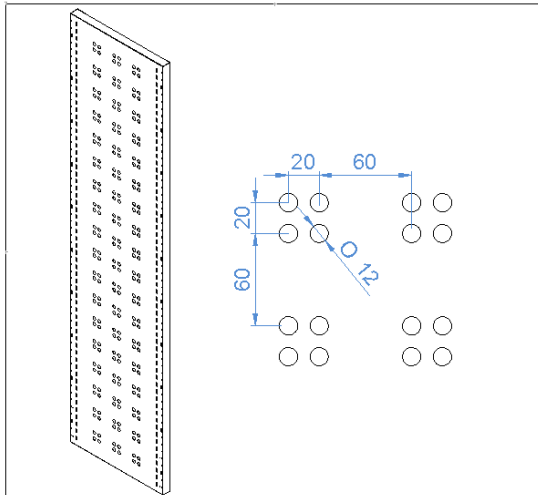

PERFORADO 2

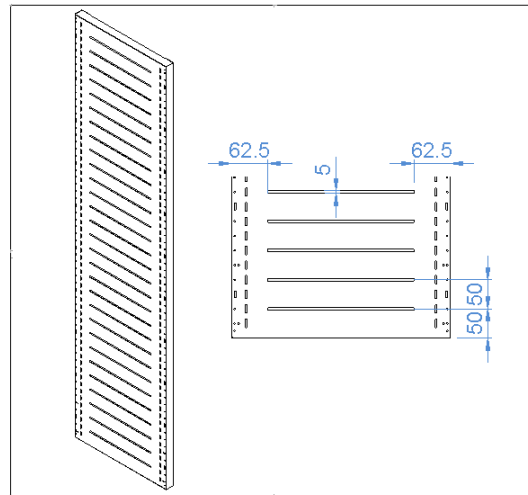

6.15 FONDOS TRASEROS / INTERMEDIOS

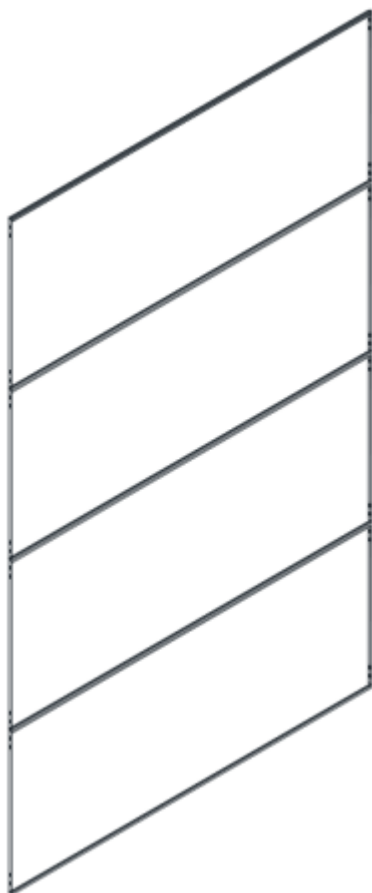

Panel metálico trasero/intermedio modulado en función de la altura de la estantería.

Atado a las dos columnas con tornillos rosca chapa.

Une dos columnas entre sí por la parte posterior y a su vez da rigidez a la estantería. Cubre toda la parte posterior de la estantería.

Cuando la estantería lleva fondos no lleva riostras.

Material: Chapa galvanizada, de espesor entre 0,7 y 1mm de fleje fundido por inmersión DX51D + Z100 MAC según DIN EN 10346 y DIN EN 10143

- Límite elástico Re: >140 Nw/mm²

- Resistencia a la tracción Rm: 270 / 500 Nw/mm²

- Alargamiento % Amin: 22

ACABADO: Pintado en EPOXI - POLIESTER

6.16 FONDOS TRASEROS / INTERMEDIOS PERFORADOS

Facilitan la aireación y ventilación de los objetos almacenados en las estanterías.
Panel metálico trasero/intermedio modulado en función de la altura de la estantería.
Atado a las dos columnas con tornillos rosca chapa.
Une dos columnas entre sí por la parte posterior y a su vez da rigidez a la estantería. Cubre toda la parte posterior de la estantería.
Cuando la estantería lleva fondos no lleva riostras.

Material: Chapa galvanizada, de espesor entre 0,7 y 1mm de fleje fundido por inmersión DX51D + Z100 MAC según DIN EN 10346 y DIN EN 10143

- Límite elástico Re: >140 Nw/mm²
- Resistencia a la tracción Rm: 270 / 500 Nw/mm²
- Alargamiento % Amin: 22

ACABADO: Pintado en EPOXI - POLIESTER

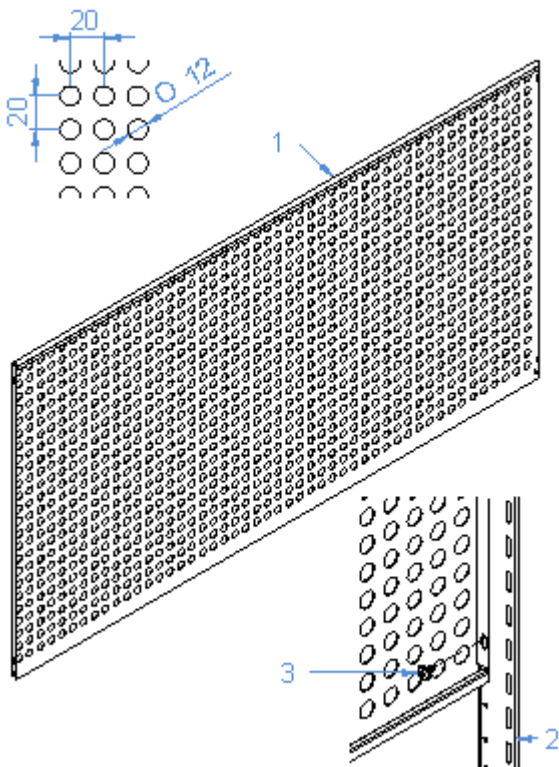

6.17 EMBELLECEDOR DE MELAMINA PARA LATERAL EXTREMO

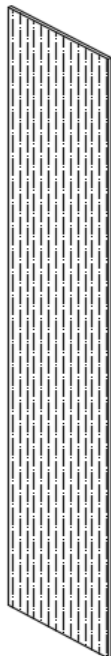

Embellecedor de melamina de 10mm. de espesor formados por una base de tablero aglomerado y recubiertos por una plancha de melamina unicapa en ambas caras. Canteados con P.V.C. de 2mm de espesor con las esquinas redondeadas para mayor seguridad.

ACABADOS: BLANCO, GRIS CLARO, HAYA Y ABEDUL

6.18 EMBELLECEDOR DE CRISTAL PARA LATERAL EXTREMO

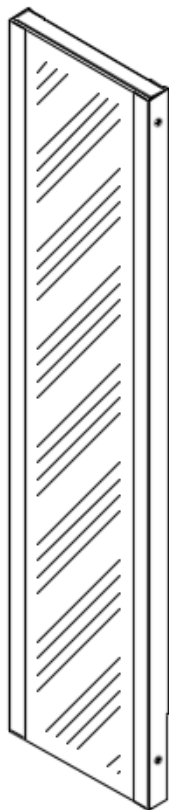

Embelledor de cristal laminado MATE de 3+3mm. de espesor sujeto al lateral de la estantería mediante 2 soportes metálicos atornillados en su frente.

6.19 PUERTAS CORREDERAS METÁLICAS



Marco perimetral formado por 2 marcos horizontales y 2 verticales. Ruedas de guiado y soporte superior. Hojas de puertas formadas por varios paneles metálicos atornillados en función de la longitud del armario. Topes de goma amortiguadores en los laterales de las hojas. Cerradura con 2 llaves por armario. Tiradores rectangulares de plástico escamoteados en las puertas sin salientes.

Material: Chapa laminada en frío, de espesor entre 0,7 y 1 mm.DC01 (EN 10130:2008)

- Límite elástico Re: 140/280 Nw/mm²
- Resistencia a la tracción Rm: 270 / 410 Nw/mm²
- Alargamiento % Amin: 28

ACABADO: Pintado en EPOXI – POLIESTER

Posibilidad de incorporar cerradura electrónica.

6.20 PUERTAS CORREDERAS DE CRISTAL



Puertas correderas de cristal enmarcado. Marco perimetral formado por 2 marcos horizontales y 2 verticales. Ruedas de guiado y soporte superior. Hojas de puertas formadas marco metálico + cristal laminado de 3+3mm. Topes de goma amortiguadores en los laterales de las hojas. Cerradura con 2 llaves por armario. Tiradores rectangulares de plástico escamoteados en las puertas sin salientes.

Material: Chapa laminada en frío, de espesor entre 0,7 y 1 mm.DC01 (EN 10130:2008)

- Límite elástico Re: 140/280 Nw/mm²
- Resistencia a la tracción Rm: 270 / 410 Nw/mm²
- Alargamiento % Amin: 28

ACABADO: Pintado en EPOXI - POLIESTER

Posibilidad de incorporar cerradura electrónica.

6.21 SOPORTE DE CONSULTA

Apoyo extraíble para realizar cualquier tipo de consulta a la altura deseada.

Panel metálico guiado por guías extraíbles atornilladas a soportes galvanizados que van encajados en las ranuras de la columna.



Material: Chapa galvanizada, de espesor entre 0,7 y 1mm de fleje fundido por inmersión DX51D + Z100 MAC según DIN EN 10346 y DIN EN 10143

- Límite elástico Re: >140 Nw/mm²
- Resistencia a la tracción Rm: 270 / 500 Nw/mm²
- Alargamiento % Amin: 22

ACABADO: Pintado en EPOXI - POLIESTER

Largo NOMINAL [mm]	Fondo NOMINAL [mm]
800	290/300 355 390/400
900	
1000	
1200	
1250	
1350	

6.22 SEPARADOR FIJO

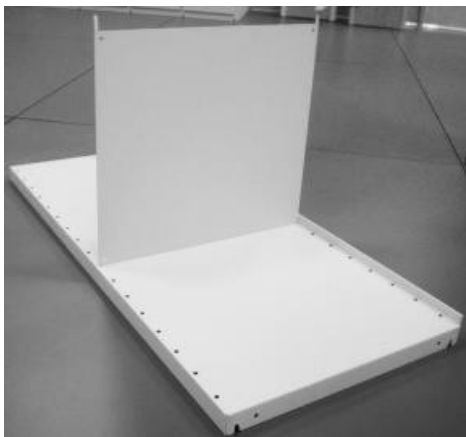

Chapa metálica recta con 2 pestañas en la parte superior e inferior que se insertan en las perforaciones de las baldas para poder formar casilleros o divisiones.

La altura y fondo son función del paso entre baldas y del fondo de estas mismas.

Material: Chapa galvanizada, de espesor entre 0,8 y 1,5mm de fleje fundido por inmersión DX51D + Z100 MAC según DIN EN 10346 y DIN EN 10143

- Límite elástico Re: >140 Nw/mm²
- Resistencia a la tracción Rm: 270 / 500 Nw/mm²
- Alargamiento % Amin: 22

ACABADO: Pintado en EPOXI - POLIESTER

6.23 SEPARADOR DE VARILLA

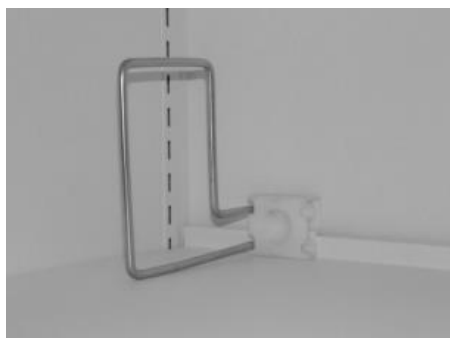

Separador desplazable con varilla cromada y soporte de polipropileno blanco, para acoplar en el tope trasero de la balda.

Medidas: 140 mm H x 260 mm P.

6.24 SEPARADOR EN “U”

Separador metálico desplazable en forma de U.

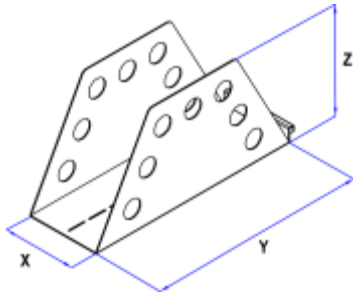

Material: Chapa galvanizada, de espesor entre 0,8 y 1,2mm de fleje fundido por inmersión DX51D + Z100 MAC según DIN EN 10346 y DIN EN 10143

- Límite elástico Re: >140 Nw/mm²
- Resistencia a la tracción Rm: 270 / 500 Nw/mm²
- Alargamiento % Amin: 22

ACABADO: Pintado en EPOXI - POLIESTER

Largo (X) REAL [mm]	Fondo (Y) [mm]		Altura (Z) REAL [mm]
	NOMINAL	REAL	
100	250	250	150
	300		
	350	300	

6.25 BASTIDORES PARA CARPETAS COLGANTES



Bastidor metálico, con cierre-tirador, guiado por un par de guías extraíbles caldeadas a soportes galvanizados que van encajados en las ranuras de la columna.

Cada bastidor lleva dos separadores transversales.

Utilizado para colgar carpetas (visor superior) en sentido longitudinal apoyadas en la pestaña del travesaño del bastidor y la pestaña del separador.

Fondo: 355mm

Ancho (nominal):

800, 900, 1000, 1200, 1250 y 1350mm



Material: Chapa galvanizada, de espesor entre 0,8 y 1,2mm de fleje fundido por inmersión DX51D + Z100 MAC según DIN EN 10346 y DIN EN 10143

- Límite elástico Re: >140 Nw/mm²

- Resistencia a la tracción Rm: 270 / 500 Nw/mm²

- Alargamiento % Amin: 22

ACABADO: Pintado en EPOXI – POLIESTER

Posibilidad de frontal cerrado

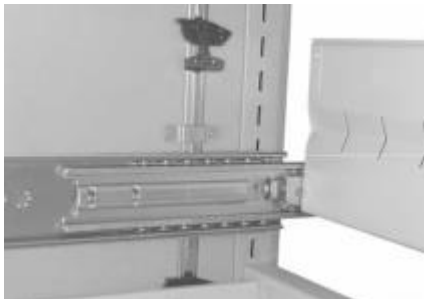

SISTEMA ANTIVUELCO

Impide que se abra más de un cajón simultáneamente, para impedir el vuelco de la estantería.



CERRADURA DE BLOQUEO

Bloquea la apertura de todos los cajones de una misma composición sólo con una cerradura.

Posibilidad de incorporar cerradura electrónica.

6.26 CAJONES EXTRAÍBLES

Cajón metálico, con el interior ranurado con un paso de 40mm, guiado por un par de guías extraíbles atornilladas a soportes galvanizados que van encajados en las ranuras de la columna.

Frente con tirador incorporado.

Almacenamiento de objetos diversos de pequeño tamaño en distintos compartimentos de forma ordenada y accesible gracias a su posibilidad de división longitudinal y transversal mediante omegas ranuradas y chapas divisorias.



Alturas del cajón: 100, 150 y 200mm (frente de 200mm, cuerpo de 150mm)

Longitud del cajón: 800, 900, 1000, 1200, 1250, 1350 mm

Fondo del cajón: 250, 290, 355, 390, 500, 600mm

Material: Chapa galvanizada, de espesor entre 0,8 y 1mm de fleje fundido por inmersión DX51D + Z100 MAC según DIN EN 10346 y DIN EN 10143

- Límite elástico Re: >140 Nw/mm²

- Resistencia a la tracción Rm: 270 / 500 Nw/mm²

- Alargamiento % Amin: 22

ACABADO: Pintado en EPOXI - POLIESTER

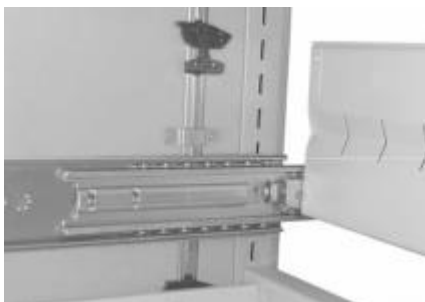

SISTEMA ANTIVUELCO

Impide que se abra más de un cajón simultáneamente, para impedir el vuelco de la estantería.



CERRADURA DE BLOQUEO

Bloquea la apertura de todos los cajones de una misma composición sólo con una cerradura.

Posibilidad de incorporar cerradura electrónica.

6.27 PUERTA CONTENEDOR

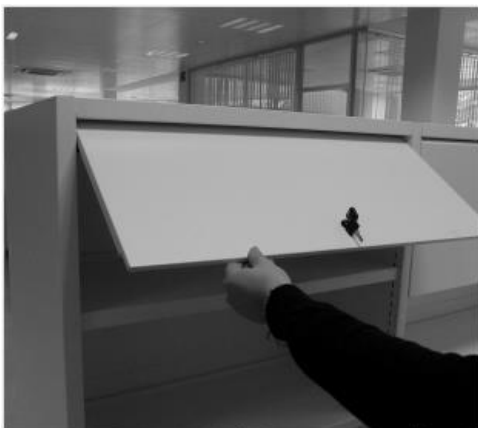

Panel metálico extraíble con ruedas y guiado por dos guías acopladas a la columna ubicado en la parte inferior de cada balda.

Con cerradura.

Debe de ir entre dos baldas.

Ancho nominal: 800, 900, 100, 1200, 1250,1350mm.

Material: Chapa galvanizada, de espesor entre 0,8 y 1,2mm de fleje fundido por inmersión DX51D + Z100 MAC según DIN EN 10346 y DIN EN 10143

- Límite elástico Re: >140 Nw/mm²

- Resistencia a la tracción Rm: 270 / 500 Nw/mm²

- Alargamiento % Amin: 22

ACABADO: Pintado en EPOXI - POLIESTER



Posibilidad de incorporar cerradura electrónica.

6.28 NICHO INDIVIDUAL EXPOSITOR

Expositor individual “tipo cajón” para almacenamiento de la publicación presentada en portada. A pesar de su movilidad, el contenido queda totalmente fijado por su pestaña inferior y el remate superior.



Panel frontal metálico extraíble, rematado en la parte superior por un perfil que evita la caída del catálogo o revista.

Se acopla en el tope trasero de la balda.

Medidas: 400 mm H x 355 mm P
(Otras medidas: consultar con fábrica)

Material: Chapa galvanizada, de espesor entre 0,7 y 1mm de fleje fundido por inmersión DX51D + Z100 MAC según DIN EN 10346 y DIN EN 10143

- Límite elástico Re: >140 Nw/mm²
- Resistencia a la tracción Rm: 270 / 500 Nw/mm²
- Alargamiento % Amin: 22

ACABADO: Pintado en EPOXI - POLIESTER

6.29 BANDEJA ESCALONADA PARA CD,s

Bandeja metálica escalonada con doble hilera de almacenamiento, frentes de metacrilato de 100mm. de alto y dividido internamente por 5 separadores de varilla de inoxidable, formando 12 huecos totales.

Las baldas se acoplan a la columna mediante ganchos.

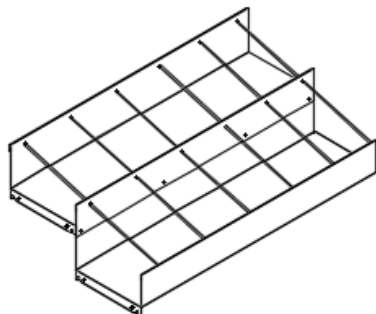

Material: Chapa galvanizada, de espesor entre 0,7 y 1mm de fleje fundido por inmersión DX51D + Z100 MAC según DIN EN 10346 y DIN EN 10143

- Límite elástico Re: >140 Nw/mm²
- Resistencia a la tracción Rm: 270 / 500 Nw/mm²
- Alargamiento % Amin: 22

ACABADO: Pintado en EPOXI - POLIESTER

Metacrilato: 5mm. de espesor.

Varilla: acero inoxidable : 5mm.Ø

MEDIDAS DE LA BANDEJA ESCALONADA	LARGO (L)			
	CAPACIDADES CD,s (10mm.)			
FONDO (F)	800 (767)	900 (867)	1000 (967)	1200 (1167)
300	110	110	132	154
355	140	140	168	196

6.30 BANDEJA MEDIATECA



Bandeja metálica desplazable en sentido transversal (su recorrido no sobresale de la estantería), guiada por dos soportes acoplados a la columna.

Dividido internamente por 2 separadores desplazables guiados dentro de la bandeja.

Máximo aprovechamiento en altura en almacenamiento de CDs en sentido longitudinal con posibilidad de división interna con separadores desplazables de forma accesible.

Material: Chapa galvanizada, de espesor entre 0,7 y 1,5mm de fleje fundido por inmersión DX51D + Z100 MAC según DIN EN 10346 y DIN EN 10143

- Límite elástico Re: >140 Nw/mm²

- Resistencia a la tracción Rm: 270 / 500 Nw/mm²

- Alargamiento % Amin: 22

ACABADO: Pintado en EPOXI - POLIESTER

MEDIDAS DE LA BANDEJA MEDIATECA	LARGO (L)			
	CAPACIDADES CD,s (10mm.)			
FONDO (F)	800 (768)	900 (868)	1000 (968)S	1200 (1168)
300	70	80	90	110
355	70	80	90	110

6.31 CAJÓN EXPOSITOR de CD,s



Cajón expositor metálico con tirador de goma dividido internamente por separadores ranurados y chapas divisorias. Guiado por un par de guías extraíbles atornilladas a soportes galvanizados los cuales se encajan en las ranuras de la columna.

Máximo aprovechamiento en altura en almacenamiento de CDs en sentido transversal.

División interna en sentido longitudinal y transversal.

Material: Chapa galvanizada, de espesor entre 0,8 y 1,5mm de fleje fundido por inmersión DX51D + Z100 MAC según DIN EN 10346 y DIN EN 10143

- Límite elástico Re: >140 Nw/mm²

- Resistencia a la tracción Rm: 270 / 500

Nw/mm²

- Alargamiento % Amin: 22

ACABADO: Pintado en EPOXI - POLIESTER

MEDIDAS DEL CAJÓN EXPOSITOR	LARGO (L)		
	CAPACIDADES CD,s (10mm.)		
FONDO (F)	900 (868)	1000 (968)	1200 (1168)
300	125	150	175

6.32 CAJÓN ALMACÉN de CD,s

Cajón metálico con tirador dividido internamente por 5 varillas formando 6 huecos.

Guiado por un par de guías extraíbles atornilladas a soportes galvanizados los cuales se encajan en las ranuras de la columna.



Material: Chapa galvanizada, de espesor entre 0,8 y 1mm de fleje fundido por inmersión DX51D + Z100 MAC según DIN EN 10346 y DIN EN 10143

- Límite elástico Re: >140 Nw/mm²
- Resistencia a la tracción Rm: 270 / 500 Nw/mm²
- Alargamiento % Amin: 22

ACABADO: Pintado en EPOXI - POLIESTER
Varilla acero inoxidable ø 5 mm.

Medida : 150 H (mm.)

MEDIDAS DEL CAJÓN ALMACÉN	LARGO (L)		
	CAPACIDADES CD,s (10mm.)		
FONDO (F)	900 (868)	1000 (968)	1200 (1168)
300	130	156	182
355	155	186	217
400	180	216	252

6.33 RETENEDORES LISOS Y PERFORADOS



Se colocan en la parte frontal de la balda para retener los objetos almacenados en su interior.

Material: Chapa galvanizada, de espesor entre 0,8 y 1,2mm de fleje fundido por inmersión DX51D + Z100 MAC según DIN EN 10346 y DIN EN 10143

- Límite elástico Re: $>140 \text{ Nw/mm}^2$
- Resistencia a la tracción Rm: 270 / 500 Nw/mm^2
- Alargamiento % Amin: 22

ACABADO: Pintado en EPOXI - POLIESTER



6.34 SOPORTE PARA PERIÓDICOS

Soporte para periódicos, compuesto por un armazón con 5 varillas, con enganches para fijarlo a la estantería.



Material: Chapa galvanizada, de espesor entre 0,8 y 1mm de fleje fundido por inmersión DX51D + Z100 MAC según DIN EN 10346 y DIN EN 10143

- Límite elástico Re: >140 Nw/mm²
- Resistencia a la tracción Rm: 270 / 500 Nw/mm²
- Alargamiento % Amin: 22

ACABADO: Pintado en EPOXI - POLIESTER
Varilla ø 10 mm.

MEDIDAS DEL SOPORTE PARA PERIÓDICOS	LARGO (L)			
FONDO (F)				
300	800 (768)	900 (868)	1000 (968)	1200 (1168)
350				

6.35 CARRO DE TRANSPORTE MIXTO



Carro portallibros doble mixto de 900mm de largo x 1020mm de alto x 600mm de fondo.
Con 3 baldas dobles inclinadas, metálicas color Blanco RAL 9010.
Posibilidad de pintar en otros colores de la carta RAL.
Laterales de tablero melaminado de 19mm, canteado en PVC, acabado Blanco W980.
Con 4 ruedas.
Tirador ergonómico de aluminio.

6.36 CARRO DE TRANSPORTE SENCILLO CORTO



Carro portalibros sencillo de 635mm de largo (580+55 tirador) x 1060mm de alto x 420mm de fondo.

Laterales con tapa interior. Fondos.

Con 4 niveles de carga.

Con 4 ruedas de maniobra.

Tirador ergonómico de aluminio.

Color: Blanco RAL 9010.

Posibilidad de pintar en otros colores de la carta RAL.



6.37 CARRO DE TRANSPORTE SENCILLO



Carro portalibros sencillo de 1033mm de largo (978+55 tirador) x 1060mm de alto x 420mm de fondo.

Laterales con tapa interior. Fondos.

Con 4 niveles de carga.

Con 4 ruedas de maniobra.

Tirador ergonómico de aluminio.

Color: Blanco RAL 9010.

Posibilidad de pintar en otros colores de la carta RAL.

6.38 CARRO DE TRANSPORTE DOBLE



Carro portalibros doble de 1033mm de largo (978+55 tirador) x 1060mm de alto x 640mm de fondo a dos caras (320+320).

Laterales con tapa interior.

Con 4 niveles de carga.

Con 4 ruedas de maniobra.

Tirador ergonómico de aluminio.

Color: Blanco RAL 9010.

Posibilidad de pintar en otros colores de la carta RAL.

6.39 BARRAS COLGADORAS PARA ROPA



Conjunto de barra colgadora para colgar perchas, regulable en profundidad, compuesta por 2 soportes laterales + barra colgadora.

Material: Chapa laminada en frío, DC01 (EN 10130:2008), espesor entre 0,7 mm y 1mm.

- Límite elástico Re: 140 / 280 Nw/mm²
- Resistencia a la tracción Rm: 270 / 410 Nw/mm²
- Alargamiento % Amin: 28

ACABADO: Pintado en EPOXI - POLIESTER



Barra colgadora: Tubo redondo galvanizado

6.40 MEDIDOR DE TEMPERATURA Y HUMEDAD (TERMOHIGRÓMETRO)



Modelo: BK-TH815A :

Color blanco

Material de plástico

Con pantalla de 1,5 "LCD, incrustado instalación estilo.

Rango de medición de temperatura: -20 / 70 °C

Temperatura de precisión: + / - 1 °C

Resolución de pantalla: + / - 0,1 °C

Rango de medición de la humedad: 10% / 99 % RH

Humedad de precisión: + / - 5 % RH

Resolución de la pantalla: 1 % RH

Funciona con 2 x LR44 células (incluidas)



7 Accesorios del programa eunmobile dirigidos a museos

7.1 SISTEMA DE FONDOS PERFORADOS PARA PINACOTECA SOBRE PLATAFORMA MOVIL



Sistema compuesto por un panel metálico perforado preparado para poder colgar cuadros.

Material: Chapa laminada en frío, de espesor entre 0,6 y 1 mm.

DC01 (EN 10130:2008)

- Límite elástico Re: $\lt; 280 \text{ Nw/mm}^2$

- Resistencia a la tracción Rm: 270 / 410 Nw/mm²

- Alargamiento % Amin: 28

ACABADO: Pintado en EPOXI - POLIESTER

7.2 SISTEMA DE MALLAS PARA PINACOTECA SOBRE PLATAFORMA MOVIL



Sistema compuesto por postes y malla de acero electrozincado así como los complementos necesarios para fijar el conjunto a la estructura del sistema de archivo (ya sea fijo o móvil)
Malla de 95x45x5mm de varilla.



7.3 SISTEMA DE MALLAS PARA PINACOTECA QUE SE DESPLAZA POR LOS RAILES Y SOBRE LA PLATAFORMA AUTOPORTANTE

Sistema de almacenamiento vertical compuesto por mamparas que deslizan por unos carriles superiores suspendidos de una estructura auto portante. Las obras de arte se colocan en las rejillas situadas a ambos lados de las mamparas, mediante ganchos de sujeción.



7.4 GANCHOS PARA CUADROS



Ganchos de diferentes medidas para colgar cuadros en mallas o fondo perforado

Modelo grande: 110 mm L x 80 mm H

Modelo pequeño: 50 mm L x 77 mm H

Acabado: electrocincado



7.5 BASTIDOR EXTRAÍBLE MULTIUSOS

Bastidor con guías extraíbles multiusos.



7.6 RULOS FIJOS Y EXTRAÍBLES PARA TAPICES



Rulos fijos o extraíbles para almacenaje de tapices enrollados.

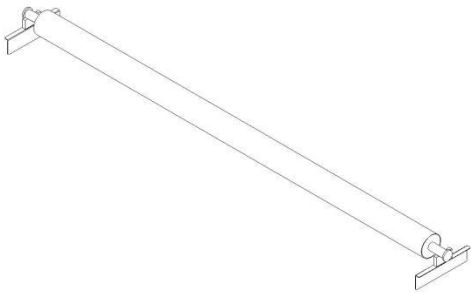

7.7 CAMAS PARA ALFOMBRAS



Camas fijas para almacenar alfombras de gran formato enrolladas.
Así mismo cuentan con topes en las bases para facilitar su transporte mediante carretilla elevadora.

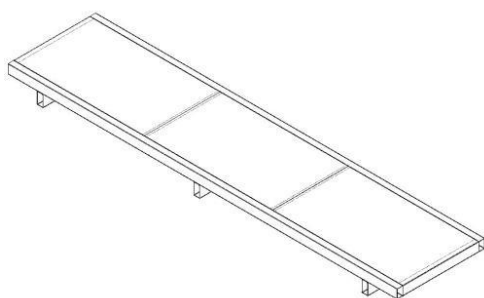

7.8 DIVISORES VERTICALES



Divisores verticales fabricados en panel metálico o tubo metálico, para almacenar objetos voluminosos.



8 Gestion y trazabilidad de contenidos (hardware y software)

8.1 Lector Códigos de Barras

La pantalla WVGA multitáctil brillante de 4" le ofrece una interfaz de usuario más gráfica, con aplicaciones centradas en la pantalla
Soporta varias caídas sobre hormigón desde 1,5 m (5 pies) de altura en un amplio rango de temperaturas de funcionamiento y tiene certificación de estanqueidad IP64 contra lluvia y polvo
Cuenta con la mejor tolerancia al movimiento de su clase y admite lectura de códigos de barra 1D y 2D en todas las direcciones



8.2 Punto de Acceso Inalámbrico

Dispositivos necesarios para generar la red inalámbrica necesaria para conectar dispositivos inalámbricos como lectores de códigos de barra y rfid.

Ideal para redes pequeñas y medianas, la serie Cisco Aironet 1850 ofrece un rendimiento líder en la industria para los mercados de empresas y proveedores de servicios a través de MIMO 4x4 de clase empresarial, cuatro puntos de acceso de flujo espacial que soportan la nueva onda IEEE 802.11ac Wave 2 especificación. La serie Aironet 1850 amplía el soporte a una nueva generación de clientes Wi-Fi, como teléfonos inteligentes, tablets y portátiles de alto rendimiento que han integrado el soporte 802.11ac Wave 1 o Wave 2.



8.3 Impresora de Etiquetas

Impresora de Etiquetas de identificación necesarias para imprimir el etiquetado de identificación adecuado para cada solución. Todas las etiquetas impresas adquieren una calidad y permanencia en el tiempo.

Las impresoras de sobremesa GK™ Series y GT800 de Zebra combinan impresión confiable con velocidades de impresión rápidas y capacidad de administración de red. Con su diseño fácil de usar, las avanzadas impresoras de escritorio de Zebra le permiten mejorar la eficiencia operativa.



8.4 Etiquetas Térmicas

Etiquetas de Identificación. Térmicas un ribbon (cinta, tinta,..) de transferencia térmica de carbón que pasa entre el cabezal y la etiqueta. El calor provocado por el cabezal hace que la tinta del ribbon se libere y se fije a la etiqueta. Las Etiquetas de Transferencia Térmica son las más efectivas a la hora de producir etiquetas resistentes y de larga duración.

Ribbon de resina, compuesto por un alto porcentaje de resinas y base de poliéster, destaca por su resistencia a agentes abrasivos como el alcohol o gasolina y su alta calidad de impresión en superficies especiales como soportes de plástico, sintéticos y determinados tipos de papel con alto brillo.



8.5 Software de Trazabilidad del Contenido en Estanterías

Capacidad de Integración.

Principal característica de EUNSoft bajo todos sus productos es el integrar y completar cualquier base de datos o aplicativo existente en la parte del cliente a fin de mejorar la eficiencia. En ningún caso se pretende sustituir la gestión existente, al contrario, tras un análisis completo de las gestiones existentes con los agentes pertinentes, se suman a la solución EUNSoft, maximizando el potencial de cada uno, y dando como resultado la mejora de los aspectos más críticos de la gestión actual, adecuándose a las nuevas necesidades.

La versión de Software en cuestión tiene características y entidades suficientes como para ser el maestro principal dentro de una integración como para ser un mero gestor de ubicaciones o gestor de trazabilidad dentro de cualquier archivo o almacén, notificando cualquier cambio de situación a la aplicación principal.

Orientado a la gestión centralizada de archivos, es capaz de gestionar cualquier proceso interno que el administrador quisiera trazar. Dispone de diferentes monitores de estados de situación para poder tener una visión clara y concisa de la disponibilidad de los ítems gestionados dentro de todos sus posibles procesos y situaciones. Todas estas características son parametrizables desde el panel correspondiente, y no tienen ningún límite a la hora de parametrizarlos. Al administrador se le da la potestad de actualizar los procesos no solo los cambios de situación sino la modificación y creación de los nuevos puntos de gestión. Solo precisa tener configurados los permisos de los perfiles para poder actuar sobre cualquier botón o pantalla de la aplicación.

Contiene un gran número de campos de diferentes tipos (texto, numérico, fecha, ...) para poder guardar diferentes datos dependiendo de la procedencia de los ítems gestionados. Esto supone poder tener diferentes campos configurables por cada tipo de entidad correspondiente. Para cada entidad que precise campos específicos, estos se agrupan bajo el mismo tipo, decidiendo por parte del administrador cuales son los campos necesarios para cada tipo y cuales son de obligado cumplimiento. Esto permite poder gestionar diferentes áreas, campos o fondos dentro de un mismo Cuadro general de Clasificación.

Gestión documental propia, posibilidad de adjuntar cualquier fichero digital a los ítems gestionados (No se incluye ningún digitalizador). Gestión avanzada, se integrada con las herramientas de digitalización principales del mercado (No se incluye licencia avanzada).

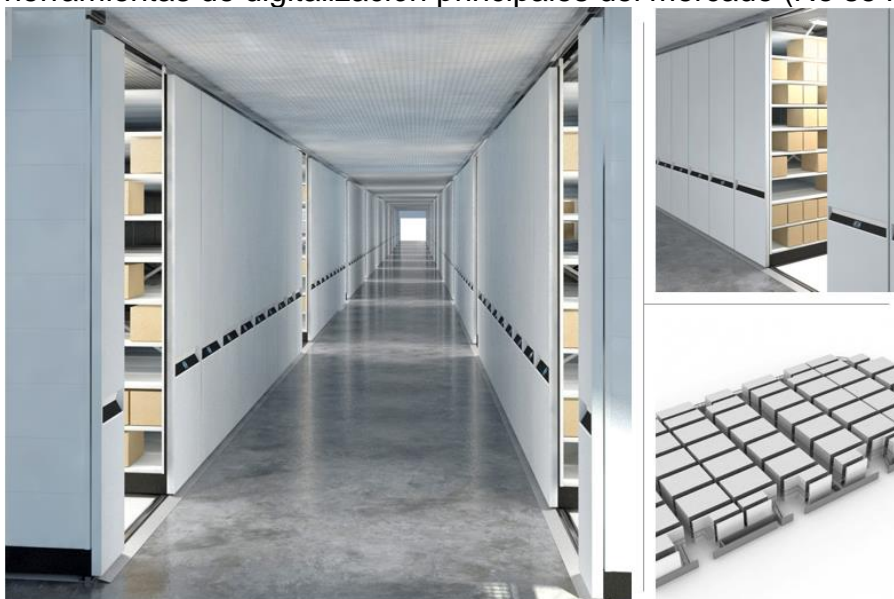

Personalización y Parametrización.

Es la segunda principal característica de la gama EUNSoft en todos sus productos. Se permite al administrador poder parametrizar todas las acciones posibles de la aplicación, después de una formación inicial. Esta formación, su seguimiento y los permisos adecuados correspondientes permiten parametrizar cualquier funcionalidad de la aplicación.

Partiendo de la base que el Cuadro General de clasificación es definido por el cliente, también permite poder personalizar cualquier codificación, siguiendo unos parámetros, dentro de cada fondo, subfondo, serie, subserie que se defina dentro del cuadro general de clasificación. Es decir nos permite personalizar una codificación por cada serie o fondo diferente pudiendo aplicarlo a todas las subsecciones correspondientes. Para esta personalización podemos aplicar un sufijo o prefijo, definido mediante caracteres alfanuméricos y/o fechas de año y/o meses y un contador dentro del código. Esto permite sin cambiar la codificación existente de ningún fondo o subfondo poder seguir gestionándolos de un manera centralizada. Teniendo la posibilidad también de normalizarlo.

Todos los accesos se controlan mediante perfiles de autorización. Estos accesos son gestionados por el administrador, el cual tiene total autoridad sobre los perfiles, añadiendo, quitando y modificando cualquier acceso sobre creación, modificación y eliminación de cualquier entidad o ítem gestionado dentro de la aplicación.

Todos los ítems pueden tener diferentes caducidades o expurgos programados. A cada ítem se le puede añadir un tipo de vigencia o caducidad para poder informar al comité de Expurgo, esto permite controlar el calendario de eliminación o nivel de archivo a fin pasar a otro de menos movimientos o más histórico.

La gestión de Archivo Centralizado permite tener diferentes ubicaciones o zonas ordenadas geográficamente o dependiendo del nivel de gestión. Esto se personaliza a gusto del administrador, dando de alta diferentes zonas, depósitos, bloques, cuerpos y pudiendo etiquetar de manera automática o personalizada de todas las ubicaciones. Todo dependerá de los permisos correspondientes sobre la creación y edición de las ubicaciones. También se añade la posibilidad de gestionar centros de trabajo, o ubicaciones físicas de los usuarios, con el fin de agrupar y desagrupar los envíos desde el archivo central a sus correspondientes centros de trabajo.

La personalización y parametrización de las ubicaciones está relacionada directamente con las optimizaciones de recorridos dentro de las zonas de archivo, esto permite al administrador poder gestionar rutas configurables para cada grupo de peticiones. Este grupo de peticiones o listas son ejecutadas por recorridos configurados por el administrador, a fin de poder gestionar de manera eficiente los operarios de archivo y sus tiempos de respuesta, permitiendo cambiar las rutas y sus depósitos por volumen de peticiones y personal. También podemos configurar la manera en la que se ejecutan los procesos sobre las ubicaciones, es decir podemos actuar de manera automática o manual, la automática dependerá de los parámetros configurados por el administrador teniendo en cuenta capacidades completas, reservas y jerarquías de compleción.

EunLogic_File – Herramienta de Gestión dentro de un flujo de trabajo adaptado gestiona la trazabilidad de Expedientes, Documentos o cualquier elemento único.

EunLogic_CMS – Conector con diferentes gestores documentales.

EunLogic_Library – Herramientas de gestión dentro de un flujo de trabajo específico para Bibliotecas, Públicas o Privadas

EunLogic_Museum – Herramientas de Gestión del Flujo y Trazabilidad con Fondos o piezas de arte.

Colores

Acero, epoxi poliester texturado

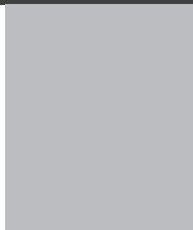

RAL 7035

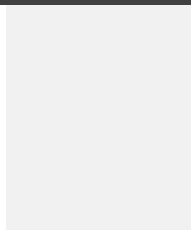

RAL 9010

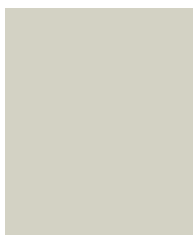

PANTONE
413 C

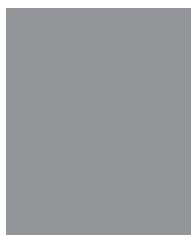

RAL GRIS
MICA

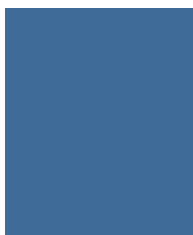

RAL 5023



MANUAL DE MANTENIMIENTO Y LIMPIEZA



ASESORAMIENTO
PERSONALIZADO

INGENIERÍA
Y PROYECTOS

SOLUCIONES
LLAVE EN MANO

EQUIPAMIENTO
INTEGRAL

ATENCIÓN
AL CLIENTE



CUIDADO Y LIMPIEZAS DE PIEZAS PLÁSTICAS

MANCHAS LIGERAS



-Limpie las piezas con un trozo de tela o paño suave, limpio, de color blanco, humedecido con agua, posteriormente debe secar totalmente

SUCIEDAD MÁS PESADA



-Limpie las piezas con un trozo de tela o paño suave, limpio, de color blanco, humedecido con agua tibia, jabón o suavizantes con Ph neutro, posteriormente debe secar totalmente

EN GENERAL



-Es importante que se asegure de retirar cualquier tipo de excedente removido por el detergente, utilizando un paño de tela distinto al inicialmente utilizado.

-Enjuague y repita varias veces hasta estar seguro de haber eliminado todo residuo.



-Para la limpieza de piezas plásticas con acabados porosos, debe emplear un cepillo de cerdas suaves para sacar la mancha o suciedad a profundidad .



-No utilice trapos o telas previamente usados en otro tipo de limpieza.



- Limpie inmediatamente derrames accidentales de líquidos, tintas, comestibles, químicos y grasas con un trapo limpio o toalla absorbente .



- Limpie inmediatamente derrames accidentales de líquidos, tintas, comestibles, químicos y grasas con un trapo limpio o toalla absorbente.



-En ningún caso debe aplicar y/o utilizar cualquier tipo de esponjilla plástica o de alambre, cepillos o discos pulidores de uso industrial o doméstico, estos elementos dañan las superficies de forma permanente, afectan el acabado y rayan las piezas



-Suciedad por bolígrafos , rotuladores, bolígrafos de punta de fieltro o barras pinta labios o cosas similares, deben ser removidos inmediatamente antes del secado .



-Las superficies plásticas son susceptibles a sufrir arañazos, escalladuras , cortes y punzonados si éstas entran en contacto directo con objetos abrasivos, angulares, corto punzantes o si son golpeados con los mismos.



-Si las partes de las sillas se utilizan normalmente y de acuerdo con la finalidad prevista no necesita ninguna limpieza especial o extensa

CUIDADO Y LIMPIEZAS DE MADERAS

-ENCHAPES EN MELAMÍNICO Y MADERA (APLICA SUPERFICIES EN FORMICA Y BAKEBENKA)



-Limpie con agua y jabón suave que no contengan agentes abrasivos ya que estos dañan el lustre del laminado.



-Limpie con trapo húmedo, limpio y de color blanco (que no desprenda mota).

No limpie con solventes como thinner, varsol, acetona y alcohol .



-Para retirar manchas o suciedad persistente:

Pase un trapo húmedo con agua tibia impregnado con un producto de limpieza suave por toda la superficie de la madera, seguir la dirección de la veta.

Use bicarbonato de sodio diluido en agua, aplíquelo con un trapo suave.



-Limpie las superficies con un trapo húmedo repitiendo varias veces hasta eliminar todos los residuos.



-Después de eliminar las manchas y de limpiar todo residuo, seque completamente la superficie para lograr una apariencia uniforme.



-No use las superficies para picar o cortar.



-Limpie regularmente el polvo de sus acabados de madera para evitar su acumulación, ya que puede hacer perder brillo a los muebles.



-No coloque elementos calientes directamente sobre la superficie, sin embargo, si es necesario colocarlos debe hacerlo sobre una base de madera o cerámica como protector.



-Las superficies de madera son susceptible a sufrir arañazos, escalladuras, cortes y punzonados, si éstas entran en contacto directo con objetos abrasivos, angulares cortopunzantes o si son golpeados con éstos mismos .



-Todos los laminados son fabricados para aplicaciones interiores y no deben ser expuestos a la luz del sol.

CUIDADO Y LIMPIEZAS DE ESTRUCTURA Y PIEZAS TRATADAS CON PINTURA ELECTROSTÁTICA:



-Emplee un trapo suave preferiblemente de color blanco (que no suelte mota), humedecido no mojado con alcohol antiséptico, industrial o desengrasantes a base de alcohol.



-Pase el trapo húmedo por la zona a limpiar y enseguida pase el trapo seco.



-Siempre que limpie una estructura o pieza tratada con pintura electrostática, asegúrese muy bien de secar totalmente la pieza, si deja humedad sobre la superficie de la pintura ésta puede deteriorar el acabado y generar oxidación.



-Cuando limpie o lave vidrios, paredes o pisos evite que las piezas sean cubiertas o salpicadas con líquidos que contengan agentes solventes y/o abrasivos, tales como :acetonas, disolventes, ácidos (muriático), tiner, varsol, hipoclorito, éstos pueden deteriorar el acabado de la pintura, generar desprendimiento de la misma y fomentar la aparición de óxido y/o corrosión.



-No debe utilizar ningún tipo de solventes para mejorar la limpieza, tales como thinners, éteres, cetonas o limpiadores abrasivos, para no dañar el recubrimiento.



-No lave con agua y jabón.

-No emplee alcohol de origen desconocido o sin marca alguna reconocida.

CUIDADO Y LIMPIEZAS DE ALUMINIOS:



-La limpieza debe hacerla con un paño suave o de microfibra, humedecido en agua tibia.



-Realice la limpieza siempre siguiendo el sentido de las vetas del aluminio y nunca en sentido contrario porque puede rayarse, limpie con un trapo limpio y seco al final.



-Cuando desee otorgar brillo a la pieza, humedezca ligeramente un paño suave en una preparación de vinagre diluido en agua (3 o 4 cucharadas grandes por litro), frote Constantemente y, finalmente, limpie y seque



-Si presenta manchas o partículas adheridas bastante difíciles de retirar tales como pegamento, debe usar thinner humedeciendo un trapo y esparciendo con fuerza sobre la mancha retirando finalmente con agua y un trapo seco y limpio.



-Nunca use productos de limpieza que contengan hipoclorito.

CUIDADO Y LIMPIEZAS DE CROMADOS

LIMPIEZA INICIAL



-Durante los primeros días de uso, solo limpie con trapo, bayetilla o telas suaves húmedas, luego limpie con los mismos materiales secos .

PRODUCTOS DE LIMPIEZA QUE SE DEBEN EVITAR



-No utilice disolventes, desinfectantes con lejía o soda, entre los que se encuentran limpiadores que contengan cloruros, ácido clorhídrico o cloro fenoles.



-No utilice agua con sustancias alcalinas disueltas que se usan con frecuencia para desinfectar y blanquear la ropa, a base de hipoclorito como el Clorox .



-En caso de usar desinfectantes, diluya en agua, limpie, enjuague y seque rápidamente con un paño seco.



-En caso de usar accidentalmente o de que caigan salpicaduras de los anteriores compuestos sobre la superficie recubierta, enjuague inmediatamente con abundante agua fría



-No utilice limpiadores o cremas para limpiar plata sobre superficies recubiertas de CROMO SATIN y CROMO BRILLANTE ACERADO .



-No utilice productos abrasivos porque pueden producir arañazos y marcas.



-No utilice cremas pulidoras, porque estas rayan las superficies que se abrillantan con mucha frecuencia.

UTENSILIOS DE LIMPIEZA



-Elimine la suciedad y las marcas de dedos con un paño húmedo o una gamuza . Para eliminar una suciedad más difícil utilice las esponjillas de nylon desgastadas, suaves y húmedas .



-No utilice esponjas de acero, metálicas o esponjas de brillo ni cepillos de alambre sobre superficies recubiertas de CROMO SATIN ACERADO y CROMO BRILLANTE ACERADO . Además de rayar la superficie, dejan rastros de acero al carbono o hierro en la superficie recubierta, lo que puede originar óxido si la superficie se moja.



-Se pueden utilizar cepillos de nylon suaves para limpiar las superficies recubiertas.



-No deje estropajos o trapos húmedos sobre los recubrimientos de CROMO TRIVALENTE, ya que se podrían formar manchas de cal.

LIMPIEZA DEL CROMO SATIN ACERO



-En acabados con CROMO SATIN ACERADO direccional, la dirección de los trazos de limpieza debe ser en el sentido del grano o del satinado y no en el sentido contrario, puede utilizar una esponja desgastada, húmeda y un poco de carbonato de calcio, aplicando presión suave con la mano .

USO DE AGUA DESIONIZADA



-Cuando utilice agua para limpiar, debe secar la superficie para prevenir marcas de agua . Esto se aconseja especialmente en zonas donde el agua es más densa. El uso de agua desionizada previene la formación de manchas de agua densa o gota de agua.

ELIMINACIÓN DE POLVO Y SUCIEDAD



-Limpe el polvo y las partículas que se adhieren a la superficie de los elementos cromados con agua o limpiadores líquidos alcalinos. Sin embargo, los depósitos fuertes pueden requerir de agua a alta presión o limpieza con vapor.

ELIMINACIÓN DE PINTURAS



-La pintura y los grafitis elimínelos con quita-pinturas alcalinos apropiados o que contengan disolvente . No utilice cuchillos o elementos para raspar con el fin de que la superficie recubierta de CROMO SATIN ACERADOy CROMO BRILLANTE ACERADO no se raye. Después de limpiar lave con abundante agua de la llave y luego aclare con agua desionizada y seque . Los efectos que producen estos contaminantes son similares a los del aceite y la grasa. Se necesita una limpieza con cepillo plástico . También se puede utilizar a presión o vapor.

ELIMINACIÓN DE LA CONTAMINACIÓN SUPERFICIAL



Elimine con cepillo únicamente hecho con alambres de plástico, no debe ser nunca usado con cualquier otro material que no sea el recubrimiento de CROMO TRIVALENTE

MANTENIMIENTO DE SUPERFICIES DESCUIDADAS



-Las superficies muy descuidadas límpielas con limpia metales, como los que se utilizan para los accesorios cromados, cremas limpiadoras blancas suaves o líquidos de brillar color azul. Utilice abrillantadores con teflón, utilizados para el acabado de la pintura de los automóviles. Limpie toda la superficie del mueble para evitar que queden parches.

MANTENIMIENTO DE SUPERFICIES EN USO EXTERIOR



- Aplique siliconas líquidas o en aerosol, como sellado en las soldaduras, uniones y partes que puedan estar sometidas a condensación de humedad o a recibir líquidos, ya sea agua o desinfectantes y limpiadores para pisos. Estos productos forman una película protectora que mejora la durabilidad del recubrimiento. El mantenimiento para este uso debe ser más frecuente si la humedad contiene salinidad.

ELIMINACIÓN DE CEMENTOS



-Las salpicaduras de cemento debe limpiarlas con una solución que contenga una pequeña cantidad de ácido fosfórico. Limpie preferiblemente con agua desionizada y seque de una vez. La propiedad que tiene el agua desionizada es que reduce en un gran porcentaje el riesgo de dejar marcas de agua. Nunca utilice quita cemento o ácido clorhídrico diluido sobre el CROMO TRIVALENTE. En las instalaciones, realice primero la limpieza de las baldosas y zócalos antes de que se instalen los componentes de CROMO SATIN ACERADO o CROMO BRILLANTE ACERADO.

ELIMINACIÓN DE HIERRO



-Elimine las partículas de hierro y de polvo de acero con un estropajo de nylon o con una crema suave limpiadora de CROMO. Realice la limpieza inmediatamente ya que el contacto de estas partículas generan óxido rápidamente y producen corrosión

ELIMINACIÓN DE ACEITES Y GRASAS



-El cromado acabado Espejo debe asearlo con limpia cristales que no contengan cloruros. Para manchas más difíciles, marcas de agua y pequeñas decoloraciones limpie con limpiadores o jabones cremosos, suaves o líquidos de uso doméstico. Después de limpiar, elimine los residuos con agua desionizada y seque la superficie con el fin de evitar dejar rayas y marcas de agua. No use limpiadores en polvo ya que éstos productos dejan rayones en las superficies de CROMO BRILLANTE

ELIMINACIÓN DE MANCHAS MÁS DIFÍCILES DE ACEITES Y GRASAS



-Elimine las manchas difíciles de aceite y grasa con productos que contengan alcohol, incluyendo el alcohol metílico, alcohol isopropílico, alcohol industrial y acetona. Aplique disolvente limpio varias veces con un paño limpio que no raye, hasta que todos los restos de aceite o grasa parcialmente disueltos se hayan eliminado, para evitar esparcir la ancha en la superficie.

CUIDADO Y LIMPIEZAS DE ACEROS



-Para eliminar huellas y manchas grasosas, debe emplear una pieza de tela suave, humedecida en una solución de agua y jabón no abrasivo y sin Hipoclorito



-Nunca utilice productos de limpieza que contengan hipoclorito debido a que éste agente genera manchas, corrosión y oxidación.

-No emplee desinfectantes ya que éstos contienen hipoclorito de sodio que puede dañar o corroer el acero.



-Siempre que realice cualquier procedimiento de limpieza este debe hacerse limpiando en la dirección de la textura o del pulido de la pieza, nunca en el sentido contrario ya que se pueden generar rayones.



-No utilice detergente en polvo para la limpieza de las superficies, ya que las micropartículas del agente activo pueden rayarlas



-Utilice limpia vidrios o vinagre con agua para otorgar brillo a la pieza.

-La limpieza debe hacerla con un paño suave o de microfibra ligeramente humedecido en agua tibia con un detergente líquido no abrasivo.



-Limpie el acero inoxidable con regularidad (cada 15 o 20 días) con un paño suave y húmedo o con cualquiera de los productos especiales para la limpieza de acero inoxidable disponibles en el mercado.



-Debe remover los residuos de adhesivo con agua, alcohol o acetona.



-Siempre que limpie una pieza séquela totalmente con un trapo seco y limpio.



-Nunca use utensilios abrasivos tales como: cepillos y esponjas de alambre, ya que invaden la película protectora del acero, lo cual favorece la aparición de corrosión y óxido.



-No emplee limpiadores de plata, ya que éstos contienen cloruros y ácidos fuertes dentro dentro de sus componentes.



Empresa Homologada por la
Dirección General del Patrimonio del Estado

mobiliar@mobiliar.es
www.mobiliar.es
902 365 064



CENTRAL

C/ La Fragua, 5 • Edificio Mobiliar • Pl. "Los Rosales"
Tel.: 916 656 230 • Fax: 916 641 506
28933 Móstoles (Madrid)

DELEGACIÓN

C/ Pere el Ceremonios, 3 • Nave 2 • Pl. "Masía de Espi"
Tel.: 961 534 064 • Fax: 961 537 790
46930 Quart de Poblet (Valencià)

FÁBRICA

Avda. de las Retamas, s/n • Pl. "Monte Boyal"
Tel.: 918 171 744 • Fax: 918 170 952
45950 Casarrubios del Monte (Toledo)